

JE.

374055

SECCION TECNICA
CLASIFICACION I. P. C.
CLASE <u>A63</u>
SUBCLASE <u>F</u>

P A T E N T E D E I N V E N C I O N

a favor de

D. KLAUS JOHANNES YLINEN, de nacionalidad sueca, domiciliado en Prejgatan 13, STOKHOLM, (Suecia) - - - -

por:

"Perfeccionamientos en los juegos de futbol de mesa".

- - - - -

M e m o r i a d e s c r i p t i v a.

La presente invención se refiere a unos perfeccionamientos en los juegos de futbol de mesa, constituidos por una caja con su cara superior cubierta por un panel transparente, debajo del cual hay dispuesto un campo de juego sobre el que puede rodar una pelota, y cuya caja tiene en ambos extremos sendos pistoletas a resorte que se pueden apuntar y mediante los cuales los jugadores pue

den impulsar la pelota hacia metas situadas junto a los pistoletes de resorte.

5 Los perfeccionamientos de la presente invención tienen por finalidad proporcionar un juego de fútbol de mesa en el que, al contrario de lo conocido hasta ahora, la pelota, después de cada gol conseguido por un jugador, no cae por un agujero y desaparece del campo, obligando a devolverla otra vez al campo por medios especiales, sino que la pelota permanece siempre en el campo, y al final 10 del juego vuelve a la posición inicial en el centro del campo. De este modo, el juego se puede seguir continuamente, sin necesidad de restituir la pelota al terreno de nuevo después de cada gol.

15 El perfeccionamiento conforme a la invención se caracteriza esencialmente por constituir el campo de juego mediante un panel flexible debajo del cual, en el centro o cerca del centro, se dispone un dispositivo elevador automático, con preferencia un mecanismo de leva accionado a motor, que en una posición determinada de su 20 ciclo de movimiento levanta la parte central del panel flexible lo suficiente para que la pelota, al moverse hacia el centro desde uno u otro extremo de la caja, quede atrapada entre esta parte central y el panel transparente superior.

25 La invención se describe a continuación con referencia a los dibujos anexos, en los cuales:

La figura 1 muestra una sección longitudinal de un ejemplo de realización del juego de fútbol; y

La figura 2, es una vista en perspectiva de ciertos detalles del mecanismo representado en la figura 1.

La referencia -1- indica una caja plana que sirve habitualmente de tablero, sustentado por una o varias patas -2-. La caja -1- está cubierta en su parte superior por un panel -3- de vidrio u otro material transparente adecuado. Dentro de la caja, y separado a distancias prefijadas del panel de vidrio -3- y del fondo -4- de la caja, va sujeto un delgado panel flexible -5- que constituye el campo, donde puede rodar una pelota -6-. El panel -5- se puede hacer de un material plástico adecuado, por ejemplo, y en el centro, a igual distancia de sus extremos, se curva o dobla transversalmente al campo, o sea perpendicularmente al plano del dibujo.

Montados en extremos opuestos de la caja -1-, de manera habitual, van dispuestos unos pistolotes o disparadores a resorte -7-, los cuales se pueden apuntar en diversas direcciones, y por medio de los cuales se puede lanzar la pelota -6- hacia unas porterías o metas dispuestas en los mismos extremos de la caja -1-, como los pistolotes.

Un interruptor eléctrico -8- montado en cada meta, al ser tocado por la pelota -6-, inicia una señal eléctrica que acciona un cuentagoles. Estos cuentagoles son ya conocidos en los juegos de este tipo, y no es preciso describirlos.

La característica esencial de la presente invención reside en un dispositivo elevador dispuesto debajo del panel flexible o campo de juego, -5-, constituido con preferencia por un disco giratorio de levas -9- que puede girar por la acción de un motor eléctrico -13-, y que, al

empezar el juego, ocupa la posición inicial que se representa en el dibujo, en cuya posición, una palanca -10-, articulada en la caja -1- y provista de una espiga saliente -11- que toca la cara inferior del panel flexible e campo -5-, se mantiene en una posición elevada por el resalte -12- del disco de leva -9-, con lo que el panel flexible se halla separado en su centro del panel superior de vidrio -3- a una distancia algo menor que el diámetro de la pelota -6-, de modo que ésta queda atrapada en esa posición central, como indican los dibujos.

El disco de levas -9-, -12-, como ya se ha dicho, se hace girar por medio de un motor. Se inicia el juego introduciendo una moneda en una ranura apropiada del aparato de juego. La moneda acciona entonces un interruptor eléctrico que pone en marcha el motor, el cual produce el giro del disco de leva desde su posición de partida indicada en el dibujo, y al cabo de una revolución, el motor detiene automáticamente el disco de leva en la misma posición. Al girar el disco de levas -9-, -12-, en la dirección de la flecha, el panel flexible -5- que constituye el campo de juego baja inicialmente por su centro, soltando así la pelota -6-, y durante el periodo de tiempo en que el disco describe una revolución completa (por ejemplo, durante minuto y medio), los dos jugadores pueden impulsar la pelota -6- en ambas direcciones manipulando los disparadores a resorte -7-, -7-, y todos los "goles" conseguidos por cada jugador son registrados por los contadores de goles respectivos. Cuando, después de una revolución aproximadamente del disco de leva -9-,

-12- el resalto -12- se aproxima a su posición inicial indicada en el dibujo, la parte central del panel flexible o campo -5- vuelve otra vez a elevarse lo suficiente para que la pelota, en el próximo movimiento hacia el centro de la caja, quede atrapada en su posición de partida, como se muestra en el dibujo.

Entonces, puede comenzar un nuevo juego, introduciendo una moneda en la ranura.

Naturalmente, el mecanismo de elevación o de levas, para mover el panel flexible o campo -5- se puede realizar de muchas otras maneras que la ilustrada en el dibujo.

N O T A
 =====

Se reivindica como objeto de esta patente:

1.- Perfeccionamientos en los juegos de futbol de mesa, constituidos por una caja (1) con su parte superior cubierta por un panel transparente (3), debajo del cual va dispuesto un campo de juego (5) sobre el que puede rodar una pelota (6), estando dicha caja provista en sus extremos opuestos de pistoletas a resorte (7, 7) que pueden orientarse y mediante los cuales los jugadores pueden impulsar la pelota (6) hacia metas dispuestas junto a los pistoletas a resorte; caracterizados por hacer el campo (5) constituido por un panel flexible y disponer debajo del mismo, en su centro o cerca del mismo, un dispositivo elevador de mando automático, preferiblemente un dispositivo de leva (9 a 12) accionado a motor, el cual, en una posición determinada de su ciclo de movimiento, es capaz de elevar la porción central del panel flexible (5)

374055

- 6 -

lo suficiente para que la pelota (6), al moverse desde uno u otro de los extremos de la caja hacia el centro, quede sujeta entre dicha porción central y el panel superior y transparente.

8 2.- Perfeccionamientos en los juegos de fútbol de mesa según la reivindicación 1, caracterizados por constituir el mecanismo de leva por una leva de disco (9, 12) sobre la que se apoya una palanca montada oscilante (10), y provista de una espiga (11) que se aplica
10 contra la cara inferior del panel flexible (5).

3.- Perfeccionamientos en los juegos de fútbol de mesa.

Esta memoria consta de seis páginas escritas por una sola cara.

BARCELONA, 19 de Noviembre de 1969.

P. A.





Fig.1

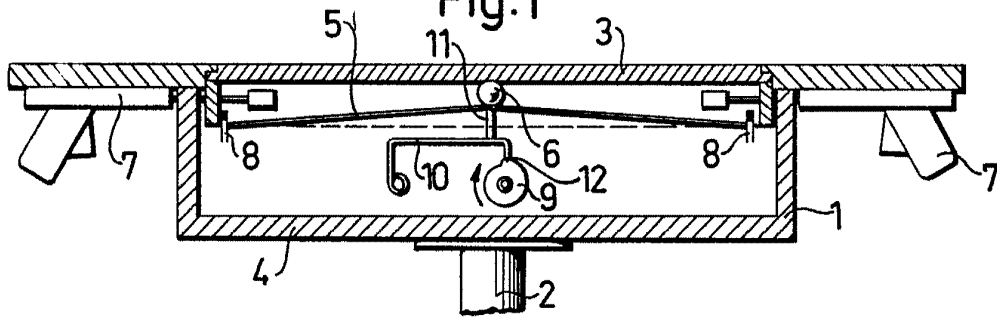
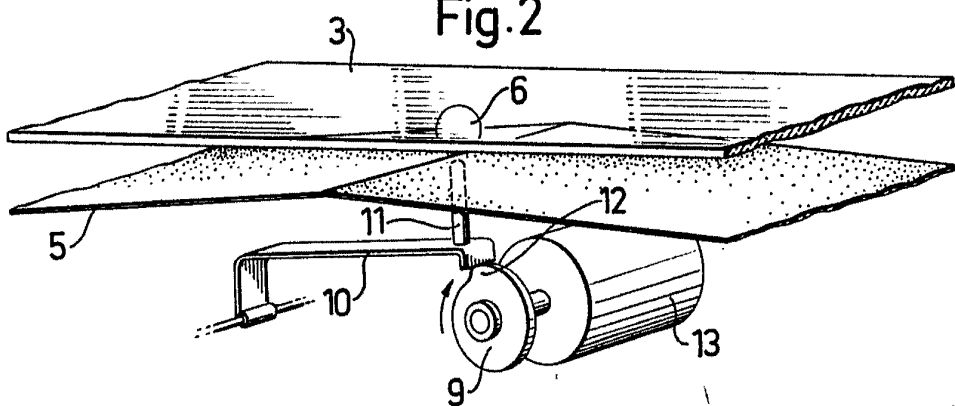

Fig.2



POR AUTORIZACION

[Handwritten signature]