

3

7 NOV



373295

SECCION TECNICA
CLASIFICACION I.P.C.
CLASE F-21
SUBCLASE V

CERTIFICADO DE ADICION

por veinte años,

para todo el territorio español, por MEJORAS EN LA
PATENTE PRINCIPAL Nº 341.307, por " PERFECCIONAMIENTOS EN LOS APARATOS DE ILUMINACION ", cuyo privilegio se solicita a favor de la entidad nacional CASA
TEXIDOR, S.A., domiciliada en BARCELONA, Ronda San Pedro, 16 y cuyo inventor es Don José M^á GAYA ESPINOLA, de nacionalidad española, quien ha hecho cesión de sus derechos a la entidad solicitante.

MEMORIA DESCRIPTIVA

5 El presente Certificado de Adición se refiere, como su nombre indica, a unas mejoras introducidas en el objeto de la Patente Principal nº 341.307, los cuales, sin modificar la esencialidad de dicha Patente, aportan unas ventajas y unos perfeccionamientos en relación al mecanismo objeto de esta Patente Principal.



373295

Uno de los perfeccionamientos introducidos consiste en modificar el sistema de sujeción y bloqueo del vástago 1 accionable a voluntad, y alrededor del cual gira un cuerpo al que se unen los brazos constitutivos del convencional conjunto articulado de sostén de la carcasa-reflector.

En la figura 1 de los dibujos que se acompañan se vé una sección según un plano que contiene al eje geométrico del vástago 1, dicho vástago se construye según los presentes perfeccionamientos, totalmente cilíndrico con una cabeza tope 2 de mayor diámetro que el del vástago 1 y al otro extremo del cual vástago se practica un taladro pasante 3, según un sentido ortogonal al eje geométrico del vástago 1; taladro 3 operativamente dispuesto para recibir en su interior un pasador cilíndrico 4 que fija el vástago 1 al cuerpo basilar 5.

El vástago 1 atraviesa al mismo tiempo por su parte anterior a la de unión al cuerpo basilar, una brida 6 en forma de U, según sendos taladros practicados en las paredes enfrentadas de la brida 6; entre la cual brida y el cuerpo basilar se interpone una ensí conocida arandela 7 preferentemente metálica y de alto coeficiente de rozamiento.

La brida 6 abraza en su interior dos piezas, una que constituye un suplemento distancial cuadrado 8,



373295

dotada de un taladro de diámetro ligeramente mayor que el del vástago 1 que lo atraviesa y una pieza semicilíndrica 9 o pieza de bloqueo, que se dispone en el fondo de la brida 6, complementando el espacio libre que dejó la pieza 8 y dispuesta enfrentando su pared convexa a la cóncava de la citada brida 6; la pieza de bloqueo 9 no se adapta totalmente a las paredes interiores de la brida 6, sino que se construye con unas dimensiones ligeramente menores con el fin de permitir el huelgo.

Esta peculiar disposición, permite que accionando un tornillo 10 o tornillo de bloqueo del vástago, situado en la zona curva de la brida 6 y alojado en un taladro roscado operativamente dispuesto para recibirlo, la pieza 9 empujada por el tornillo 10 se desplaza hacia la pieza 8, cuya pared interior del taladro en ella practicado friccionará contra el vástago 1 quedando así bloqueado.

También se ha conseguido con los perfeccionamientos objeto del presente registro, mejorar las condiciones de rigidez del conjunto articulado sostén de la carcasa-reflector.

En la figura 2 se aprecian los discos extremos 20 de los brazos articulados que tienen una forma escalonada superpuesta, por la cara que se enfrentan; dichos escalonamientos están rodeados en primer lugar

373295



5 por sendas arandelas 24 y por los discos extremos 23 de otros brazos articulados, conjunto que se dispone a ambos lados de las piezas 6,8,9 brida, suplemento y pieza de bloqueo respectivamente y entre las cuales piezas y discos 22 y 23 se interponen sendas arandelas 25, de igual material que las anteriormente mencionadas y constituidas preferentemente de material plástico de gran coeficiente de rozamiento y alto grado de recuperación.

10 La pieza semicilíndrica 9 tiene un taladro pasante 11, paralelo al eje geométrico del semicilindro en que se constituye, taladro 11 que se enfrenta a los practicados en los discos 20, siendo uno de ellos un taladro pasante con un escalonamiento 26
15 de mayor diámetro y situado en el lado opuesto a la brida, en tanto que el otro es roscado 27 y que está operativamente dispuesto para recibir a su través un pasador cilíndrico 28, dotado de un escalonamiento de diámetro ligeramente menor que el del
20 escalonamiento 26, en el cual se aloja, pasador en el que se dispone una en sí conocida palomilla para facilitar su apriete, que es posible gracias a construir el otro extremo del pasador 28, roscado.

25 En las hojas de dibujos se ve la convencional carcasa-reflector con sus aberturas de ventilación, que con sus aletas impiden la visión del interior de



373295

la carcasa-reflector a través de aquellas aberturas de ventilación, así como la abrazadera para la solidarización del portalámparas en la repetida carcasa.

5 Descrito suficientemente en qué consisten estos perfeccionamientos en correspondencia con los diseños que se acompañan, se comprende que podrán introducirse en los mismos cualesquiera modificaciones de detalle que se estimen convenientes, siempre que no se altere su esencialidad, a cuyo fin se declaran de novedad y
10 propia invención de D. José M^a GAYA ESPINOLA, las siguientes reivindicaciones que constituyen la

NOTA REIVINDICATORIA

1^a - Mejoras en la Patente Principal n^o 341.307, por "PERFECCIONAMIENTOS EN LOS APARATOS DE ILUMINACION",
15 caracterizados por constituirse el vástago fijo a la pieza basilar, del convencional conjunto articulado de sostén de la carcasa-reflector, en forma totalmente cilíndrica con una cabeza tope de mayor diámetro que el vástago y dotado en su otro extremo, precisamente
20 el introducido en la pieza basilar, de un taladro pasante según un sentido ortogonal al eje geométrico del propio vástago, taladro operativamente dispuesto para recibir y alojar en su interior un pasador cilíndrico, que fija el vástago al cuerpo basilar.

25 2^a - Mejoras en el objeto de la Patente Principal 341.307, por "PERFECCIONAMIENTOS EN LOS APARATOS DE



ILUMINACION ", según la anterior reivindicación,
en los que el vástago fijado al cuerpo basilar atra-
viesa, al mismo tiempo, por su parte anterior a la
de unión al cuerpo basilar una brida cuya forma recuer-
5 da sensiblemente una U, según sendos talados practica-
dos en las paredes enfrentadas de la brida, entre la
cual brida y el cuerpo basilar se interpone una en
sí conocida, arandela preferentemente metálica y de
alto coeficiente de rozamiento.

10 La mencionada brida abraza en su interior dos pie-
zas, una que constituye un suplemento distancial de
forma paralelepípedica, dotada de un taladro de diá-
metro ligeramente mayor que el del vástago que lo a-
traviesa y una pieza semicilíndrica o pieza de bloca-
15 je, que se dispone en el fondo de la brida complementan-
do el espacio libre que dejó la pieza paralelepípedica
y dispuesta enfrentando su pared convexa a la cóncava
de la citada brida; la pieza de bloqueo no se adapta
totalmente a las paredes interiores de la brida, sino
20 que se construye con unas dimensiones ligeramente me-
nores con el fin de permitir el huelgo.

Esta peculiar disposición permite que accionando
un tornillo de bloqueo del vástago, situado en la zona
curva de la brida y alojado en un taladro roscado
25 operativamente dispuesto para redibirlo, la pieza semi-
cilíndrica empujada por el tornillo dispuesto en la

373295



curvatura de la brida se desplaza hacia la pieza
paralelepípedica que contiene al vástago, movi-
endo a ésta a su vez y en consecuencia friccio-
nando la pared del taladro contra el vástago, blo-
queando a éste.

5

3ª - Mejoras en la Patente Principal 341.307, por
" PERFECCIONAMIENTOS EN LOS APARATOS DE ILUMINACION",
según las anteriores reivindicaciones, en los que se
han construido en los discos extremos de los brazos
articulados una forma escalonada, por la cara que se
enfrentan, dichos escalonamientos se rodean por sen-
das arandelas y por los discos extremos de los otros
brazos articulados, conjunto que se dispone a ambos
lados de la brida, la pieza paralelepípedica y pie-
za semicilíndrica de bloqueo, entre cuyas piezas y
discos extremos de los otros brazos articulados, se
interponen sendas arandelas de igual material que
las anteriormente mencionadas y constituidas prefe-
rentemente de material plástico de gran coeficiente
de rozamiento y alto grado de recuperación.

10

15

20

4ª - Mejoras en la Patente Principal 341.307, por
" PERFECCIONAMIENTOS EN LOS APARATOS DE ILUMINACION",
según las anteriores reivindicaciones, caracterizados
por dotar a la pieza semicilíndrica de bloqueo de un
taladro pasante paralelo al eje geométrico del semi-
cilindro en que se constituye, taladro que se enfrenta

25



373295

a los practicados en los discos extremos de los brazos articulados, siendo uno de ellos un taladro pasante con un escalonamiento de mayor diámetro situado en el lado opuesto a la brida en tanto que el otro taladro es roscado, ambos operativamente dispuestos para recibir a su través un pasador cilíndrico, dotado de un escalonamiento de diámetro ligeramente menor que el del escalonamiento de uno de los discos, en el cual se aloja; pasador en el que se dispone una, en sí conocida, palomilla a efectos de facilidad de apriete, el cual es posible al construir el otro extremo del pasador roscado.

5
10
15
5ª - Mejoras en la Patente Principal 341.307, por " PERFECCIONAMIENTOS EN LOS APARATOS DE ILUMINACION ",

Todá tal y conforme queda descrito y reivindicado en la Memoria Descriptiva que antecede y que consta de ocho hojas escritas a máquina por una sola de sus caras y dos planos que la ilustran.

MADRID, 7 NOV. 1969

CASA TEXIDOR, S.A.,

P. A.,

J. J. MORGADES Y GRANER

P. D.

Fin de la Patente de Invención

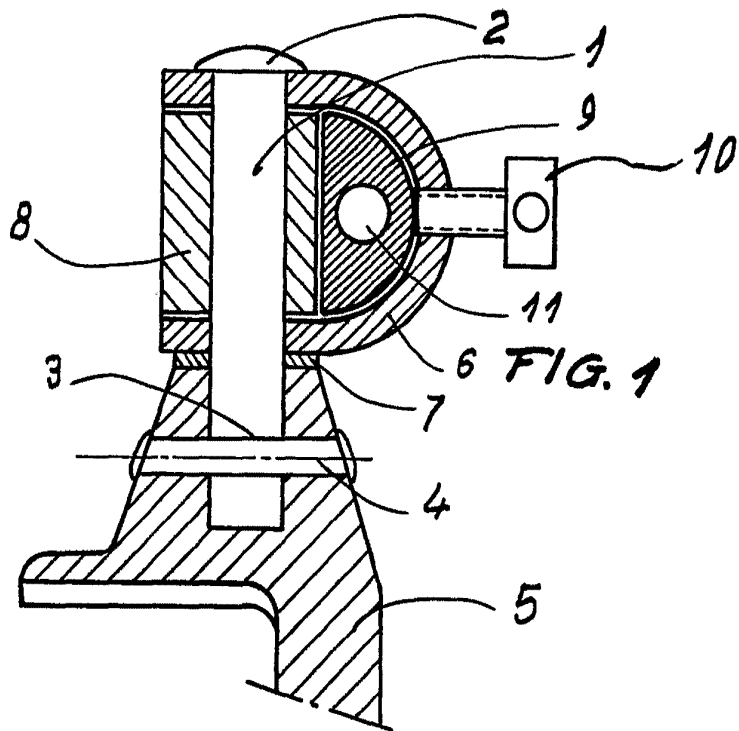

FIG. 1

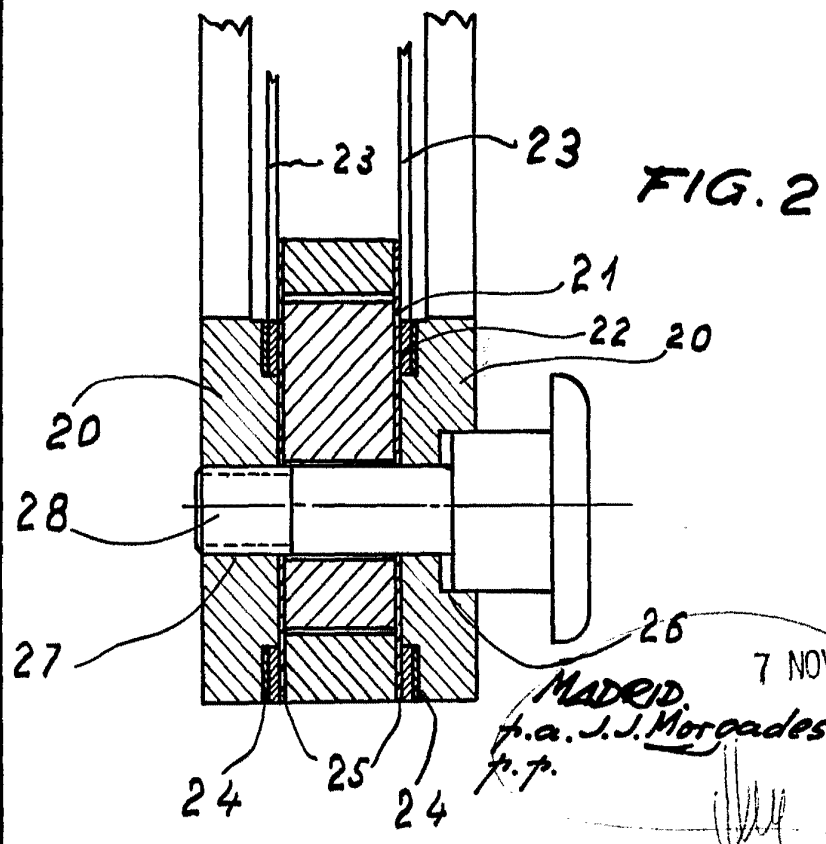

FIG. 2

7 NOV. 1969
MADRID
P.A. J.J. Morcades Graner
P.P.

Escala variable



373205

FIG. 3

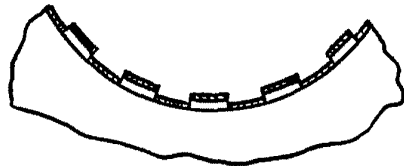
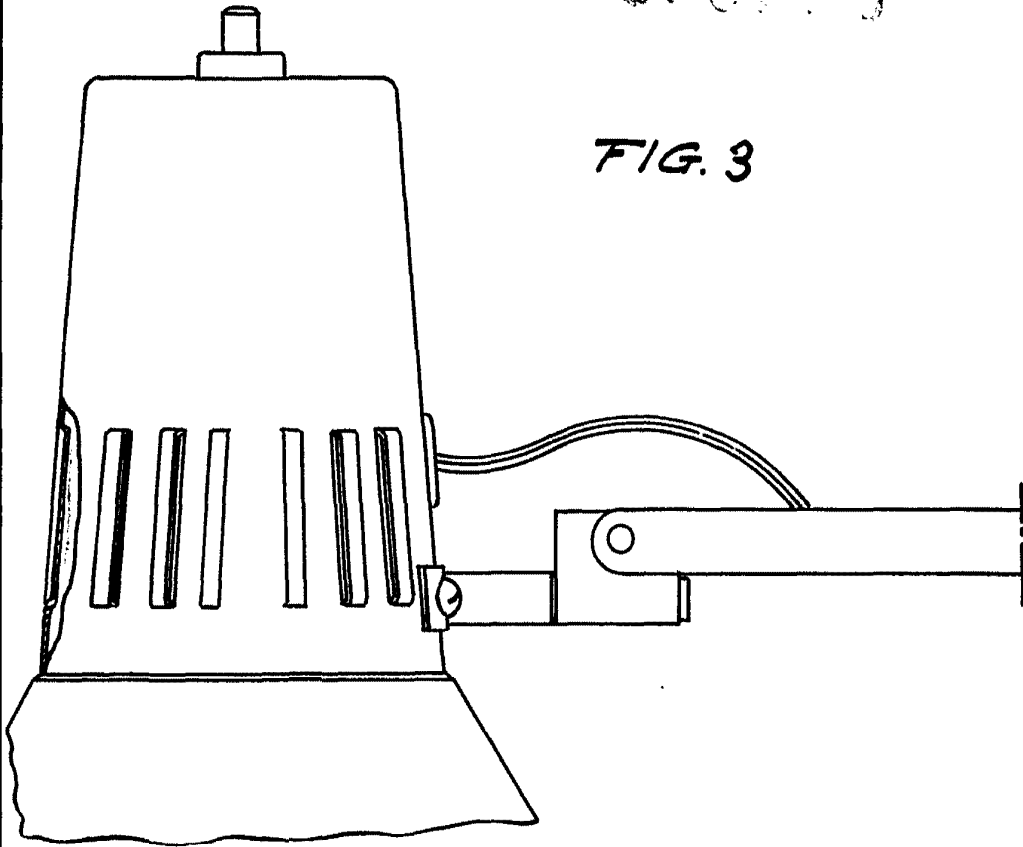

FIG. 4

7 NOV. 1969

MADO
p.a. J. J. Morgades Graner
4.7

Escala variable