

372688



969

P.- 43.072

7664/Q

Memoria descriptiva

SECCION TECNICA
CLASIFICACION I. P. C.
CLASE <u>H-01</u>
SUBCLASE <u>A</u>

para solicitar PATENTE DE INTRODUCCION por 10 años

a nombre de AMP INCORPORATED

entidad / ~~de nacionalidad~~ norteamericana

con domicilio en Eisenhower Boulevard, Harrisburg, Pensilvania, Estados Unidos de América

por: "UN DISPOSITIVO DE RECEPTACULO DE TERMINAL ELECTRICO"
(Clase Internacional H01r)



Este invento se refiere a terminales eléctricos para conexión desmontable a lengüetas o vástagos eléctricamente conductores.

5 En el cableado de paneles de computadores, donde hay filas de vástagos portaterminales estrechamente espaciados, que se extienden desde los paneles, es a menudo necesario tener que cambiar frecuentemente de cableado. Por lo tanto, es inconveniente que los conductores eléctricos estén unidos a los vástagos por, 10 por ejemplo, arrollamiento del alambre, lo cual, aunque produce una conexión satisfactoria, necesita herramientas especiales para desconectar el alambre del vástago asociado.

15 Es sabido disponer un receptáculo de terminales eléctricos el cual está destinado a recibir un vástago porta-terminales eléctrico, extendiéndose el vástago a través de la parte de contacto del terminal para permitir que sea insertados sobre el vástago terminales adicionales.

20 Según el presente invento, en un receptáculo para terminales eléctricos, formado a partir de una pieza elemental de chapa metálica para conexión liberable con un vástago portaterminales, el receptáculo para el terminal comprende una parte de cuerpo de receptáculo 25 en forma de canal, estando una prolongación de la pieza elemental en el extremo delantero de la base del canal, formada hacia atrás entre las paredes laterales del canal para formar una plataforma que se extiende longitudinalmente, espaciada desde la base del canal y en general paralela a la misma, estando apoyada la plataforma 30

372688



5 contra el movimiento hacia la base del canal, estando
 vueltas hacia dentro las paredes laterales del canal
 para presentar partes tendidas sobre la plataforma para
 recibir el vástago porta-terminales en el espacio entre
10 las partes vueltas hacia dentro y la plataforma, y ex-
 tendiéndose una parte por detrás de la parte de cuerpo
 del receptáculo para conexión con un alambre conductor,
 estando la parte desplazada con relación al espacio re-
 ceptor del vástago porta-terminales, entre la platafor-
15 ma y las partes vueltas hacia dentro.

 Se describirán ahora realizaciones del
 invento a modo de ejemplo, haciendose referencia a los
 dibujos adjuntos, en los cuales:

15 La Figura 1 es una vista en perspectiva
 de un conector eléctrico.

 La Figura 2 es un alzado lateral del co-
 nector de la Figura 1.

 La Figura 3 es un corte transversal he-
 cho por la línea 3-3 de la Figura 2.

20 La Figura 4 es un corte transversal he-
 cho por la línea 4-4 de la Figura 2.

 La Figura 5 es un corte transversal he-
 cho por la línea 5-5 de la Figura 2.

25 La Figura 6 es un corte transversal he-
 cho por la línea 6-6 de la Figura 2.

 La Figura 7 es una vista, en parte en
 corte transversal, que representa dos terminales, como
 se muestran en la Figura 1, montados en un vástago de
 contacto eléctrico.

30 La Figura 8 es una vista en parte en cor-
 te transversal de una realización adicional de un ter-



terminal eléctrico.

La Figura 9 es una vista de extremidad del terminal de la Figura 8, y

5 La Figura 10 es una vista de extremidad similar a la de la Figura 9 que muestra una porción modificada de aplicación con un vástago portaterminales.

10 Como se representa en las Figuras 1 a 7, un terminal eléctrico 2 hecho a partir de una pieza elemental de chapa metálica de material eléctricamente conductor, elástico, por ejemplo, de latón, tiene una parte 3 que incluye dos pares de brazos 6 y 8 para conexión, respectivamente, al alma conductora 10 y el aislamiento 12 de un alambre 100. La parte 3 se extiende hacia atrás desde una base 18 de una parte 4 de cuerpo de receptá-
15 culo, de forma de canal en general.

La base del canal 18 tiene dos paredes laterales verticales 20, 22 y una prolongación 19 en su extremo delantero, que está plegada hacia atrás sobre la base 18 entre las paredes laterales 20, 22 para formar un miembro de plataforma 21 paralelo a la base 18
20 y espejado de la misma. El miembro de plataforma 21 tiene unas patas colgantes 23, 25 que están tendidas junto a las paredes laterales 20, 22 y en sus extremos libres se apoyan a tope con la base 18.

25 La parte libre superior de las paredes laterales 20, 22, está curvada hacia dentro sobre la plataforma 21 para definir con la plataforma 21 un espacio 14 para recibir un vástago portaterminales 200. En el extremo dorsal de la parte de cuerpo 4, unas lengüetas
30 32, 34 están formadas de las paredes laterales 20, 22,

372688



respectivamente, y pasan a través de una ranura 35 en la plataforma 21 y están recaladas contra la superficie interior de las partes 23, 25, respectivamente.

5 La prolongación 19 está formada con unas lengüetas 28, 30 que se extienden lateralmente, las cuales lengüetas, junto a sus extremos libres, están dobladas hacia atrás para quedar tendidas sobre unas porciones de las paredes laterales 20, 22.

10 Las partes 24, 26 de las paredes laterales 20, 22 están biseladas en 5 para proporcionar una entrada para el vástago porta-terminales 200.

Haciendo ahora referencia a la Figura 7, los terminales 2 pueden ser montados en un vástago portaterminales 200 empujando un terminal 2 hacia abajo
15 a lo largo del vástago 200 para que el vástago se extienda completamente a través del espacio 14 y se extienda suficientemente por detrás de la parte de cuerpo del receptáculo 4 para permitir a un segundo terminal 2, que ha sido hecho girar 180° con relación al primer terminal 2, ser montado en el vástago 200. El número de terminales 2 que puede ser conectado a un vástago determinado 200 está limitado sólo por la longitud de dicho vástago, a condición de que los alambres conductores 100 puedan ser desviados adecuadamente. Cuando un vástago 25 200 entra en el espacio 14, a la plataforma 21 se le impide desviarse por medio de las patas 23, 25 que se apoyan contra la base 18. El grado en que las paredes laterales 20, 22 pueden desviarse está limitado por las lengüetas 28, 30 y 32, 34.

30 Haciendo ahora referencia a las Figuras

372608



8 y 9, unos pares de brazos 46 y 48 se extienden por detrás de una base 56 de una parte 44 de cuerpo de receptáculo para conexión, respectivamente, al alma conductora 50 y aislamiento 52 de un alambre 100. La parte de cuerpo 44 tiene definida en la misma un espacio 54 similar al espacio descrito 14 en la realización anterior. La base 56 incluye una prolongación 57 que está formada hacia arriba y luego hacia atrás para quedar tendida sobre la base 56 para formar una plataforma 58. El extremo libre de la plataforma 58 está formado hacia abajo hacia la base 56. Las paredes laterales 60 y 62 de la parte de cuerpo de receptáculo 44 se extienden hacia arriba desde la base 56 más allá de la plataforma 58 y las partes 64, 66 de las paredes laterales 60 y 62 están formadas hacia dentro para quedar tendidas sobre la plataforma 58 y apoyarse a tope entre sí. Los extremos de apoyo a tope pueden entonces ser soldados.

Las lengüetas de apoyo 70 y 72 son formadas hacia dentro desde las paredes laterales 60 y 62 y se aplican con la superficie de la plataforma 58 vuelta hacia la base 56. Alternativamente, las lengüetas 70 y 72 pueden ser provistas sobre la plataforma 58 y unas ranuras 59 pueden ser formadas en las paredes laterales 60, 62 para recibir las lengüetas. No sólo pueden los terminales de esta realización ser montados como se describe en la realización anterior y como se muestra en la Figura 7, sino que pueden ser también apilados pasando el vástago portaterminales a través de las aberturas 59 en las paredes laterales 60 y 62 a partir de las cuales son formadas las lengüetas 70 y 72. Las lengüetas

372688



70 y 72 limitan el movimiento de la plataforma 58 cuando un vástago es recibido dentro del espacio 54.

5 La Figura 10 ilustra una modificación de la realización de las Figuras 8 y 9, en la que las partes 64a, 68a de las paredes laterales 60, 62, están enrolladas de tal modo que sus puntas 64b, 68b miran hacia la plataforma 58a para definir un espacio receptor de vástago, con la plataforma 58a.

REIVINDICACIONES

10 Los puntos de invención propia, pero no nueva, establecida, practicada ni divulgada en España, que se presentan para que sean objeto de esta solicitud de Patente de Introducción, por DIEZ años, son los siguientes:

15 1.- Un dispositivo de receptáculo de terminal eléctrico, formado de una pieza elemental de metal en chapa, para conexión separable a una espiga de terminal, comprendiendo el receptáculo de terminal una parte de cuerpo de receptáculo y una parte que se extiende hacia
20 atrás de la parte del cuerpo de receptáculo, para conexión a un cable conductor, estando la parte desplazada con relación a la parte de cuerpo de receptáculo, ca-

372688



1969

5 racterizado porque la parte de cuerpo de receptáculo
está generalmente configurada en forma de canal y tie-
ne una extensión en el extremo delantero de la base del
canal, formada hacia atrás entre paredes laterales del
canal, para formar una plataforma que se extiende lon-
gitudinalmente, separada de la base y generalmente pa-
ralela a ella, estando soportada la plataforma contra
movimiento hacia la base del canal, estando vueltas ha-
cia dentro las paredes laterales, para presentar partes
10 que se sitúan sobre la plataforma, con el fin de recibir
una espiga de terminal en el espacio comprendido entre
las partes y la plataforma.

15 2.- Un dispositivo de receptáculo según
la reivindicación 1, caracterizado porque la plataforma
está soportada por orejetas formadas de las paredes la-
terales del canal, debajo de la plataforma.

20 3.- Un dispositivo de receptáculo según
las reivindicaciones 1 ó 2, caracterizado porque las
partes situadas encima se unen a tope sobre la platafor-
ma y están unidas conjuntamente para oponerse al movi-
miento de separación de las paredes laterales.

25 4.- Un dispositivo de receptáculo según
las reivindicaciones 1 ó 2, caracterizado porque la pla-
taforma es de sección en canal, aplicandose patas pendien-
tes de la sección de canal, en sus extremos libres, con
la base de la parte de cuerpo del receptáculo, en forma
de canal, para soportar la base de la plataforma de sec-
ción en canal contra movimiento hacia la base del canal
de la parte de cuerpo del receptáculo en forma de canal.

30 5.- Un dispositivo de receptáculo según

372688



la reivindicación 4, en el cual están formadas orejetas de las paredes laterales, junto a la parte trasera de la parte de cuerpo del receptáculo, y se extienden a través de una ranura en la base de la plataforma, para aplicarse a las patas pendientes de la plataforma, con el fin de oponerse al movimiento de separación de la pared lateral del canal.

6.- Un dispositivo de receptáculo según las reivindicaciones 4 ó 5, caracterizado porque unas orejetas se extienden desde la extensión para aplicarse a las paredes laterales de la parte de cuerpo del receptáculo, con el fin de oponerse al movimiento de separación de las paredes laterales.

7.- Un dispositivo de receptáculo de terminal eléctrico.

Tal y como se ha descrito en la Memoria que antecede, representado en los dibujos que se acompañan y con los fines que se han especificado.

Esta Memoria consta de nueve hojas escritas a máquina por una sola cara.

Madrid, 29 NOV. 1969
P.A.

Alberro de Elizaburu
Por Poderes
[Handwritten Signature]

372688

372638

372688

FIG. 1.

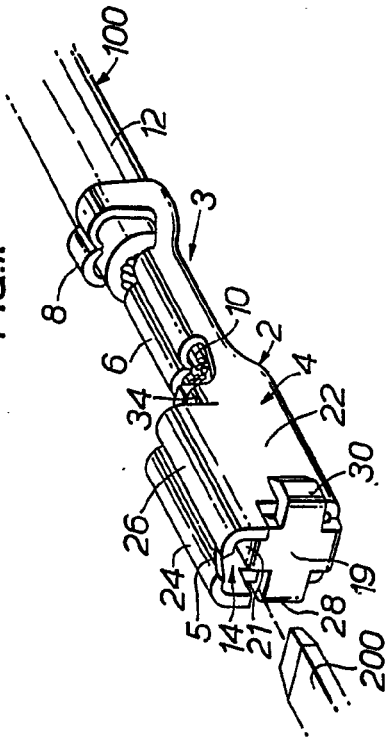

FIG. 2.

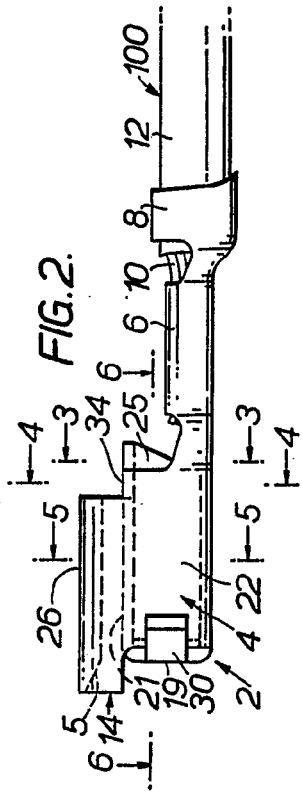

FIG. 3.

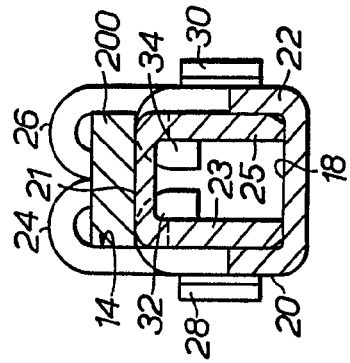

FIG. 7.

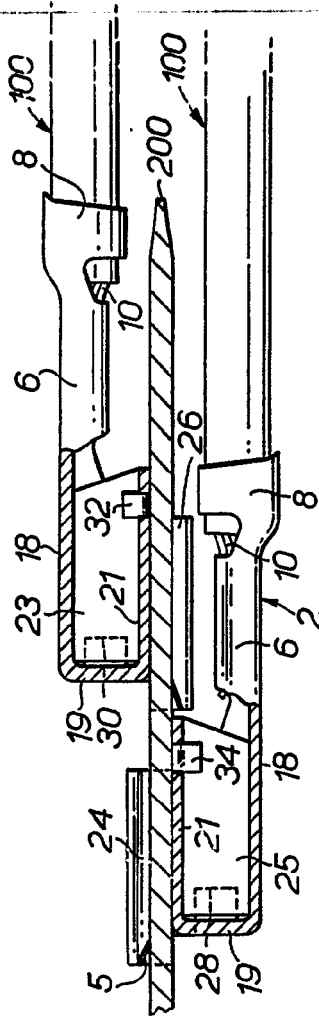
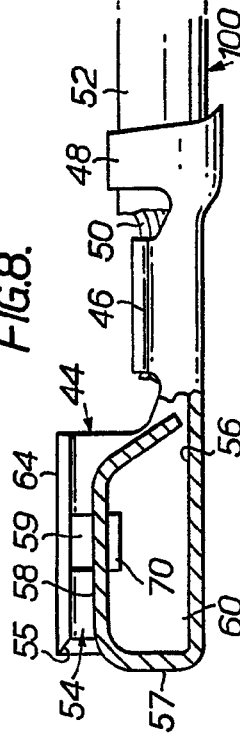

FIG. 8.



Assembled by
Per Franchi & C.

29 MAY 1969

372688

FIG.7.

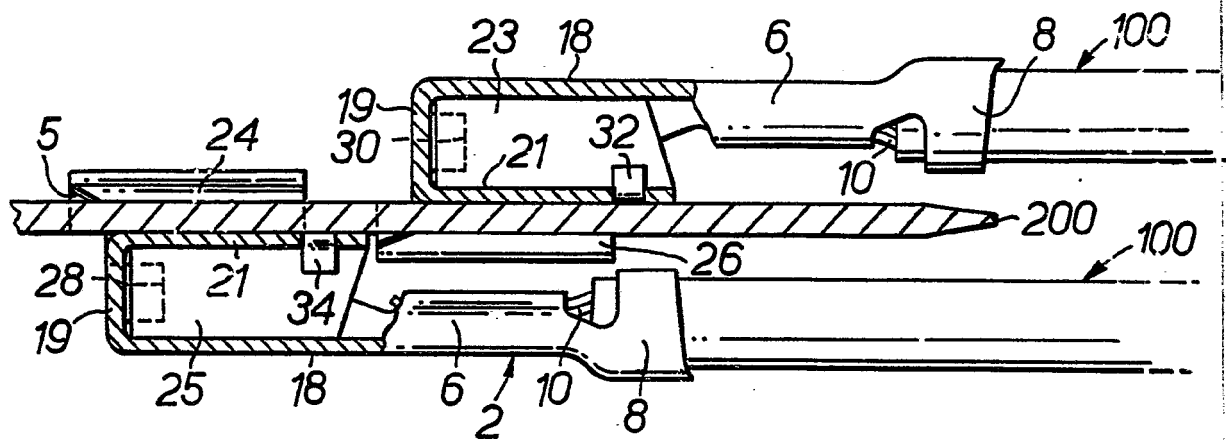
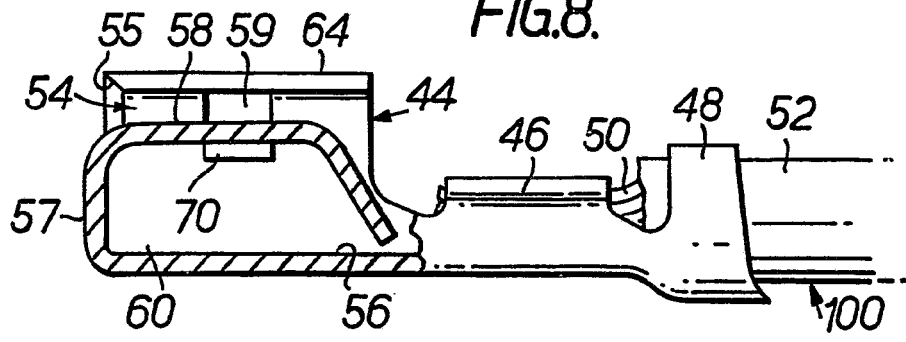
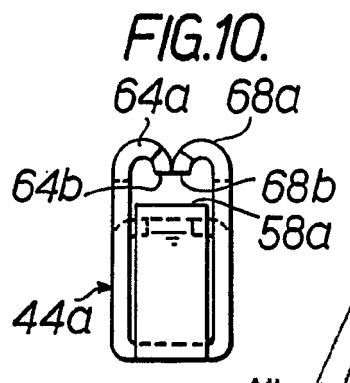
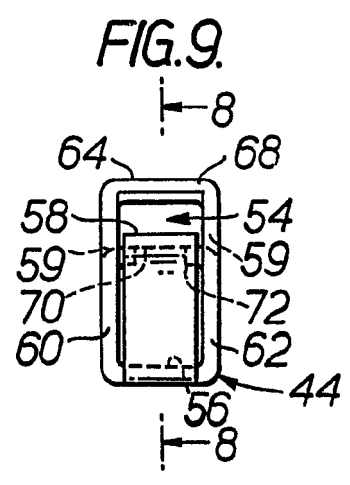
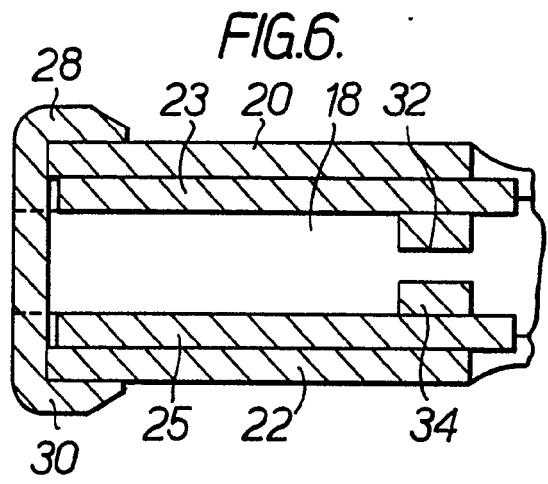
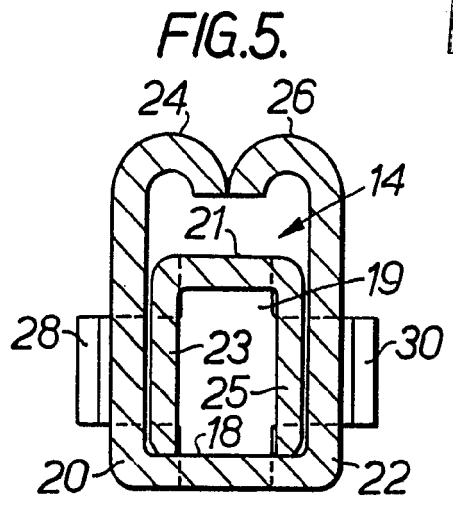
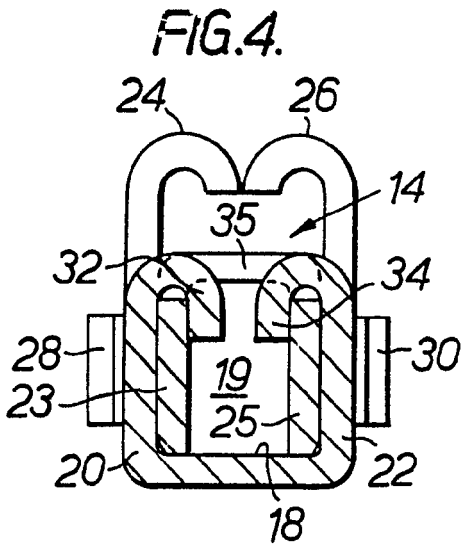

FIG.8.



Alfred J. ...
For Patent



Alberic G. ...
for Patent