

SECCION TECNICA
CLASIFICACION I. P. C.
CLASE E21
SUSCLASE C

P - 42.484
Gw 2097 Sp

370783

Memoria descriptiva

15 OCT. 1969



para solicitar PATENTE DE INVENCION

por 20 años

a nombre de GEWERKSCHAFT EISENHÜTTE WESTFALIA

entidad / ~~de nacionalidad~~ alemana

con domicilio en Wethmar cerca de Lünen/West., República
Federal Alemana

por "UN DISPOSITIVO DE VIA DE GUIA PARA UNA ROZADORA PREVIA
DE CARBON"
(Clase Internacional E21c)

13.10.69

**POOR
QUALITY**



5 Para la conducción de máquinas socavadoras, sobre todo, pero también para aumentar la sección transversal de llenado de un transportador, se sujetan, como es sabido, tabloncillos directores en múltiples puntos a los lados del transportador. No obstante para que los sucesivos tramos de canal puedan ser acodados unos respecto a otros en la vertical y en la horizontal, se ha renunciado hasta ahora siempre a una unión directa de los diversos tramos de tabloncillos.

10 Con el desarrollo de la rozadora previa de carbón pareció indicado conducir la propia rozadora, así como el varillaje de tracción correspondiente también en los tabloncillos directores. Sin embargo, a causa de la extraordinaria magnitud de las fuerzas de guía que entonces aparecen resultaron en este caso desplazamientos indeseados de los diversos tramos de tabloncillos unos respecto a otros de modo que no se garantizaba siempre una transición libre de estorbos de la rozadora previa de carbón de un tablón director al inmediato siguiente.

20 Para eliminar estos inconvenientes, propone el invento que en los puntos de empalme de los diversos tramos de canal se unan también directamente entre sí de manera que puedan acodarse unos hacia otros en la vertical y en la horizontal los tramos de los tabloncillos directores correspondientes en su longitud a los tramos de canal. Con ello cada tramo de tablón director hace convenientemente transición en ambos extremos a unos lóbulos de charnela de forma de placas que se encuentran en prolongación de las mitades delantera y trasera del tablón.

25 Uno de los lóbulos lleva entonces un perno de articulación

30



horizontal que encaje en una abertura de articulación de
lóbulo de articulación del tramo de tablón contiguo, he-
cha en forma de agujero alargado horizontal. Para impedir
que, por ejemplo, con un acodamiento lateral máximo de los
5 diversos tramos de canal unos hacia otros, los extremos
de los lóbulos de charnela sobresalientes del punto de ar-
ticulación de los tablonos directores conectados entre sí
cizallen hacia uno u otro lado más allá del grueso normal
del tablón, propone el invento que los dos lóbulos se es-
10 trechen hacia su extremo libre.

En una forma de realización de esta clase de los
tablonos directores está garantizada con seguridad una
transición sin choques de la rozadora previa de carbón con
cualquier acodamiento que se presente en la práctica de
15 los sucesivos tramos de canal unos hacia otros en la hori-
zontal y en la vertical.

El agujero alargado de uno de los lóbulos de ar-
ticulación está dispuesto y dimensionado de tal manera que
los tablonos directores limitan, a su vez, la capacidad de
20 separación de los tramos de canal. Los tablonos directores,
a su vez, forman, por así decirlo, una cadena de seguridad
que en los derrumbamientos o en los yacimientos escarpados
impide que se rompa y separe el ramal de canal.

En el dibujo se ha representado un ejemplo de
25 realización del invento, mostrando:

La figura 1, un tramo de tablón director, en
alzado lateral;

La figura 2, un alzado frontal correspondiente,
esquematizándose al mismo tiempo la posición del tablón
30 director con respecto al transportador;



La figura 3, la unión articulada de dos tramos de tablonos directores;

La figura 4, una sección horizontal según la línea IV-IV de la figura 3.

5 El tablón director 10 hecho en forma de placa tiene en el lado que, al sujetarlo un transportador 11, está vuelto hacia éste, salientes de tope 12 que se colocan contra cualesquiera topes del transportador 11 y con ellos impiden un desplazamiento longitudinal del tablón director sujeto 10 con respecto al transportador 11. Además, 10 están previstas aberturas roscadas 13 para el paso de tornillos de sujeción, con los que puede sujetarse el tablón director al transportador 11.

15 La altura del tablón director en forma de placa es mayor que la del transportador 11. El tablón director 10, cuya arista inferior se encuentra aproximadamente a la misma altura que la arista inferior del transportador, sobresale con su parte superior en mayor o menor altura por encima del transportador 11, y aumenta así simultáneamente la sección transversal de llenado del transportador. 20

La longitud eficaz de cada tablón director 10 corresponde a la longitud de un tramo del transportador 11.

25 La altura del tablón director en forma de placa es mayor que la del transportador 11. El tablón director 10, cuya arista inferior se encuentra aproximadamente a la misma altura que la arista inferior del transportador, sobresale con su parte superior en mayor o menor altura por encima del transportador 11, y aumenta así simultáneamente la sección transversal de llenado del transportador. 30



La longitud eficaz de cada tablón director 10
corresponde a la longitud de un tramo del transportador
11. Ahora bien, en este caso están previstos en los dos
extremos del tramo de tablón 110 unos lóbulos de charnela
5 14 y 15. El grueso de los lóbulos de charnela 14 y 15 es
igual o menor que la mitad del grueso del tablón director
10. El lóbulo 14 puede encontrarse en el lado delantero
del tablón y el lóbulo 15 se encuentra en el lado trasero
del mismo. Como consecuencia de esta disposición existe
10 la posibilidad de disponer dos tablonos directores suce-
sivos uno respecto a otro en el lugar de empalme de dos
tramos de canal de modo que los lóbulos de charnela 14,
15 se solapan entre sí, como puede apreicarse en las fi-
guras 3 y 4 del dibujo.

15 A este respecto, el lóbujo 14 lleva aproximada-
mente a la mitad de la altura del tablón 10 un perno de
articulación horizontal 16 que se encuentra aproximada-
mente en el centro de la limitación frontal arqueada 17
del lóbulo 14. En contraposición a esto, el otro lóbulo
20 15 está provisto a la misma altura de un agujero alarga-
do 18 en el que encaja el perno de articulación 16 al mon-
tar conjuntamente dos tablonos. La extensión del agujero
alargado 18 en la horizontal hace posible un cierto des-
plazamiento del perno 16 dentro de esta abertura, tal co-
25 mo ha demostrado ser conveniente en el caso de un acoda-
miento del transportador en la horizontal, así como en el
caso de cualquier desplazamiento de los diversos tramos
de canal en su dirección longitudinal unos hacia otros.

30 Cuando el perno de articulación 16 se adosa al
extremo exterior del agujero alargado 18, entonces se ha-



15 00

ce imposible con ello una separación ulterior de los tramos de canal 11 atornillados con los tabloneros directores 10.

5 Para impedir que los lóbulos de articulación 14 y 15 se abran más allá el grueso normal del tablón en el caso de un acodamiento lateral del transportador, se estrechan aproximadamente desde el lugar de articulación 16 en 19 hasta el extremo libre. En la figura 4 del dibujo puede apreciarse sin dificultad que en este caso no ocurre ninguna apertura indeseada de los extremos libres de los lóbulos más allá de las superficies laterales de los tabloneros directores 10, siempre que el acodamiento no rebase el grado de los estrechamientos 19 de los lóbulos de articulación 14 y 15.

10
15 La presente solicitud, que corresponde a la presentada en República Federal Alemana el 5 de Marzo de 1.969 bajo el nº. P 19 11 130.9, se acoge a los beneficios del artículo 51 del vigente Estatuto sobre Propiedad Industrial.

20 REIVINDICACIONES

Los puntos de invención propia y nueva, que se presentan para que sean objeto de esta solicitud de Patente de Invención en España, por VEINTE años, son los siguientes:

- 25 1.- Un dispositivo de via de guía para una roza-



150

dora previa de carbón que consiste en tablonos directores que están sujetos a los lados de un transportador compuesto de tramos individuales, caracterizado porque en los lugares de empalme de los diversos tramos de canal los tramos de los tablonos directores correspondientes en su longitud a los tramos de canal están unidos también directamente entre sí de forma que se pueden acodar unos hacia otros en la vertical y en la horizontal.

2.- Un dispositivo según la reivindicación 1, caracterizado porque cada tramo de tablón director se transforma en ambos extremos en lóbulos de charnela de forma de placa que se encuentran en prolongación de la mitad del tablón, llevando uno de los lóbulos un perno de articulación horizontal que encaje en una abertura de articulación del lóbulo de articulación del tramo de tablón contiguo, abertura que está hecha en forma de agujero alargado horizontal, y estrechándose, además, los dos lóbulos hacia su extremo libre de tal manera que, en el caso de un acodamiento lateral máximo, no cizallen lateralmente más allá del grueso normal del tablón.

3.- Un dispositivo según la reivindicación 1, caracterizado porque en el caso de la unión resistente a la tracción de los diversos tramos de tablonos directores sujetos a los tramos de canal se renuncia a una unión directa resistente a la tracción de los tramos de transportador cerrados unos con otros.

4.- Un dispositivo de vía de guía para una rozadora previa de carbón.



Tal y como se ha descrito en la Memoria que antecede, representado en el dibujo que se acompaña y con los fines que se han especificado.

5 Esta Memoria consta de ocho hojas escritas a máquina por una sola cara.

Madrid,

15 OCT. 1969

P. A.

Alberto de Elzaburu
Por Poder *Alzaburu*

13.10.69

BPD/.



FIG. 1

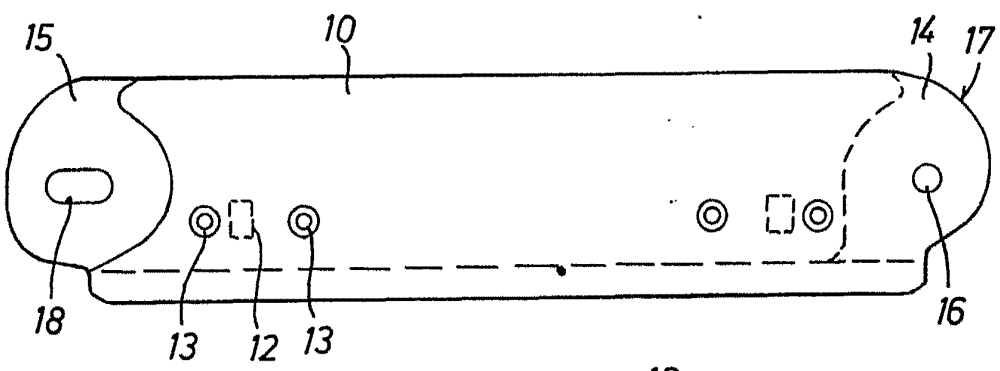

FIG. 2

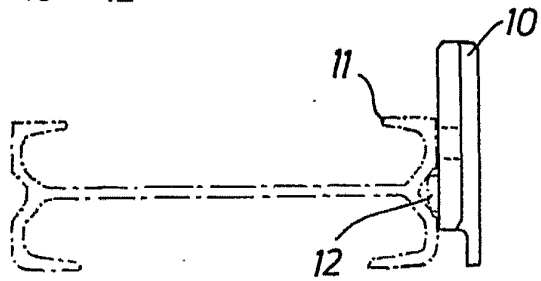

FIG. 3

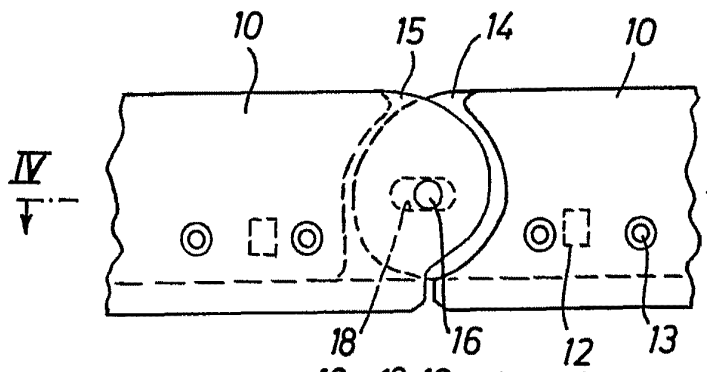
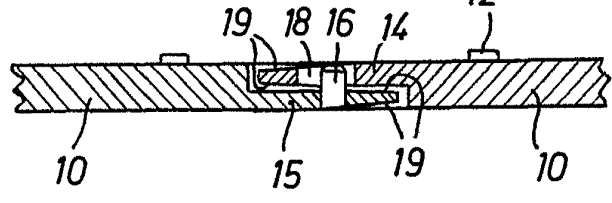

FIG. 4



Ante
de Elizabete