

370486

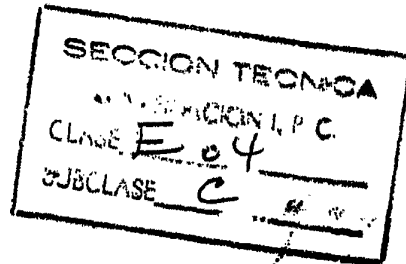

MEMORIA DESCRIPTIVA

para solicitar

PRIMER CERTIFICADO DE ADICION

a la Patente de Invencion No. 345.675 concedida el 2-8-1968

e n

E S P A Ñ A

por VEINTE años

por "Mejoras en el objeto de la patente principal No.345.675,
que recae sobre "PERFECCIONAMIENTOS EN EL PROCEDIMIENTO DE
FORJADOS DE PISOS"

A nombre de:

ENAGA, S.A., entidad de nacionalidad española,

domiciliada en

Madrid, Plaza Conde valle de Suchil, nº 10

La patente de invención española No. 345.675 recae
sobre "Perfeccionamientos en el procedimiento de forjados de
pisos" y en ella se reivindica la disposición, a lo largo de
las líneas de pilares, de bandas de hormigón postensado que
reciben los esfuerzos de los nervios resistentes del mismo,

5



12
cruzándose ortogonalmente los nervios resistentes formando rectángulos.

10 La constitución y ejecución de estos nervios resistentes ha sido objeto de ensayos, pruebas y comprobaciones, habiéndose llegado a una mejora que, sin detrimento del fundamento de la patente originaria, la adecua y perfecciona notablemente.

15 Las mejoras que se preconizan consisten en que los nervios resistentes constitutivos del forjado se ejecutarán de la siguiente forma:

20 Una de las dos direcciones resistentes estará constituida por materiales prefabricados a base de elementos semirresistentes pretensados y la otra dirección se ejecurá de hormigón a pié de obra y posteriormente sus armaduras serán sometidas a la acción de un tensado, dando lugar, a un nervio de hormigón postensado, pudiendo adicionarse, durante la ejecución una armadura a base de acero normal de acuerdo con la naturaleza de las solicitaciones y las características de la obra.

25 Con el sistema descrito se introduce una notable mejoría al compensar por la acción del postensado, la diferencia de alturas efectivas que existe en todo cruce de armaduras resistentes máxime cuando una de éstas está constituida por nervios semirresistentes prefabricados, consiguiéndose también un notable aligeramiento de los entrepisos el aprovechar la reducción en cuanto que origina toda acción de postensado y por consiguiente su reducción en peso.

30 Para facilidad de la descripción a título de ejemplo y sin carácter limitativo alguno, se ha representado en la adjunta hoja de planos una forma de realización de los
35



elementos de que se trata.

40 La figura representa una perspectiva de una zona de entrepiso realizada según el procedimiento que se preconiza donde se observa que los nervios resistentes que se cruzan ortogonalmente están constituidos por elementos prefabricados "1" y nervios de hormigón postensado "2" en los que se ve la armadura "3" que una vez fraguado el hormigón "4" que la rodea será sometida a la acción de un esfuerzo de tensado
45 armadura supletoria "5" a base de acero normal.

50 Descrito suficientemente el objeto de la presente solicitud, así como la manera de realizarlo prácticamente, debe hacerse constar que el mismo es susceptible de cualesquiera modificaciones de detalle, en tanto que éstas no alteraren su fundamento.

-:- N O T A -:-

55 Los puntos de invención propia y nueva que se presentan para que sean objeto de este primer certificado de adición a la patente de invención No. 345.675, en España, por veinte años, son los siguientes:

60 1ª.- Mejoras en el objeto de la patente principal No. 345.675 que recae sobre "Perfeccionamientos en el procedimiento de forjados de pisos", caracterizadas por que el procedimiento de ejecución de los nervios resistentes que recogen los esfuerzos a lo largo de los vanos delimitados por las bandas de perímetro, consiste en que, una de las dos direcciones resistentes y perpendiculares será prefabricada con elementos semirresistentes pretensados y la otra se ejecutará a pié de obra de hormigón postensado, compensando de
65 este modo la diferencia de alturas efectivas en todo cruce



12

de armaduras resistentes, reduciendo asimismo el peso muerto de los entrepisos y sus acciones sobre las bandas de apoyo.

70 2º.- Mejoras en el objeto de la patente principal No. 345.675 que recae sobre "Perfeccionamientos en el procedimiento de forjados de pisos".

Tal y como se ha descrito en la memoria que antecede, representado en el dibujo que se acompaña y para los fines que se han especificado.

75 Consta la presente memoria descriptiva de cuatro hojas escritas a máquina por una sola cara.

Madrid, 12 de Agosto de 1969

E. LAVIN REYNALDO
P. P.

ENAGA. S.A.

37486 Hoja única.

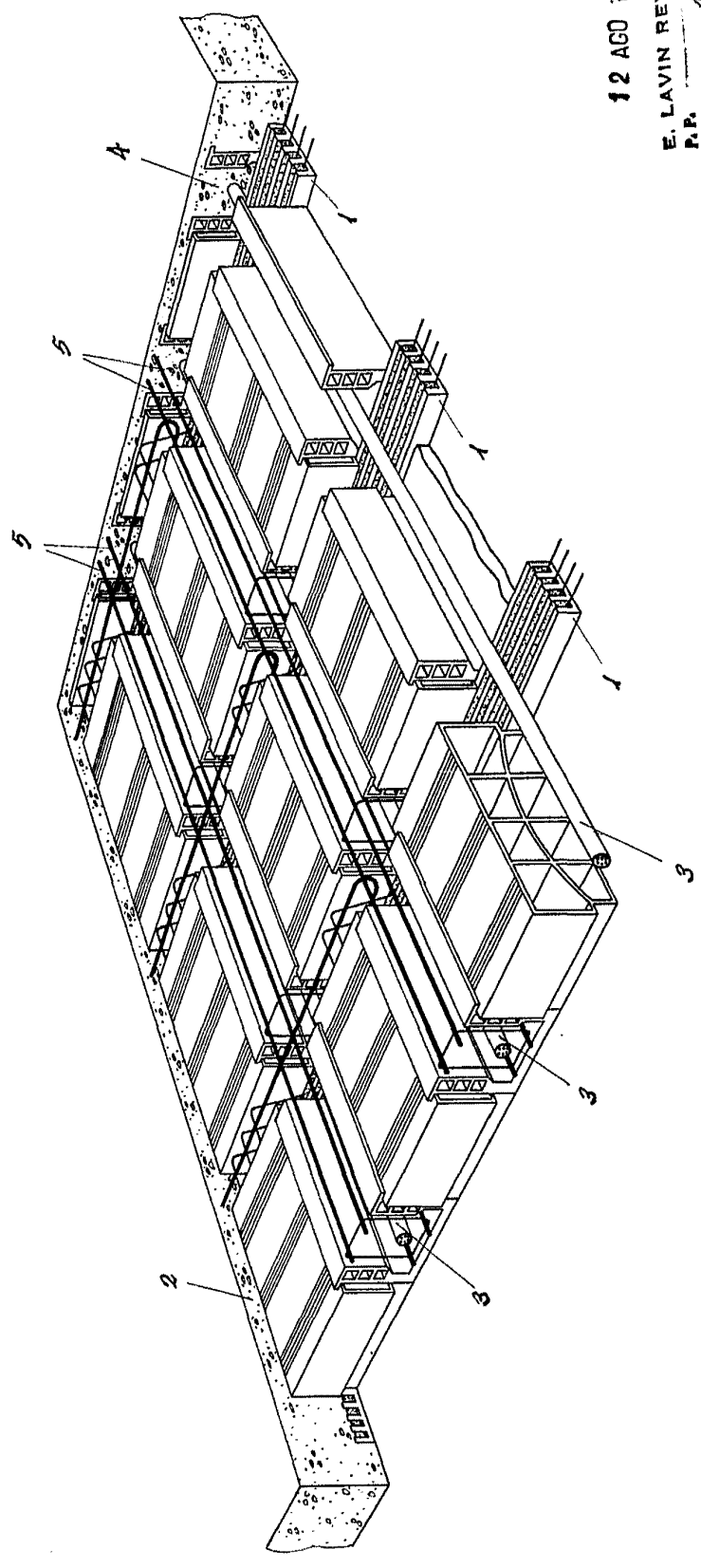

12 AGO 1959

E. LAVIN REYNALDO
P.P.

Escala variable.

ENAGA. S.A.

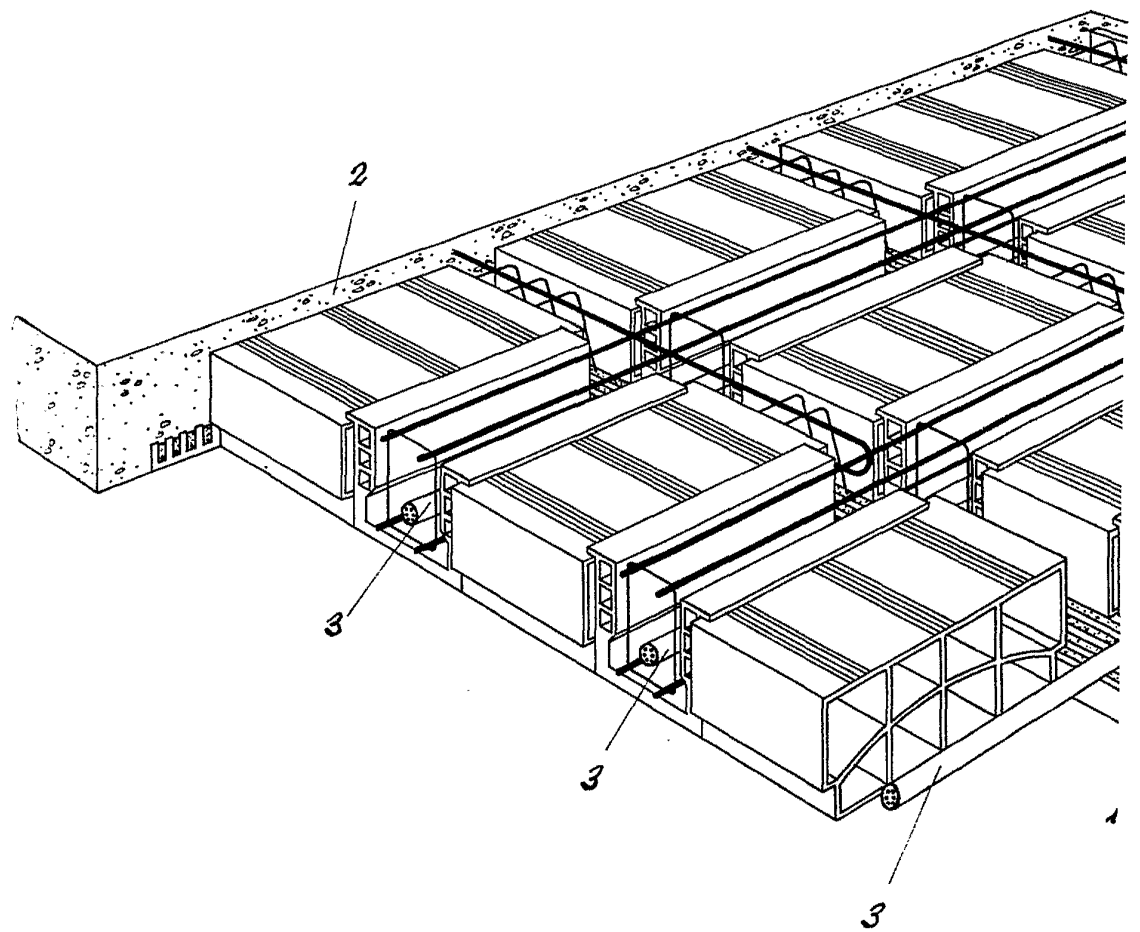

Escala variable.

376486 Hoja única.

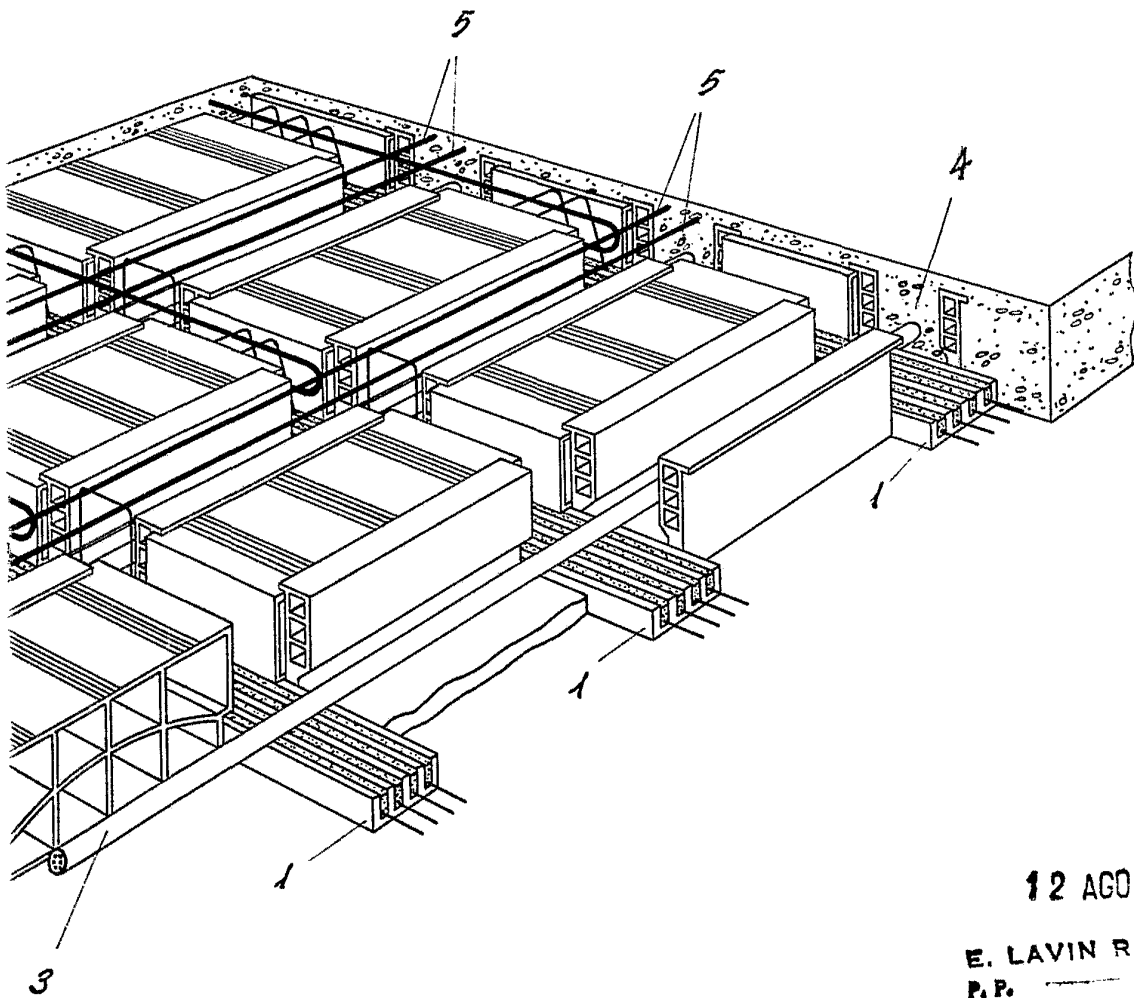

12 AGO 1969

E. LAVIN REYNALDO
P.P. *[Signature]*