

368796



SECRETARIA DE ECONOMIA

SECRETARIA DE FISCALIA

B 60

SECRETARIA DE FISCALIA

MEMORIA DESCRIPTIVA

que se acompaña a una solicitud de patente de invención por diez años, para España y sus Posesiones, por

ESTABILIZADOR PARA CAJAS DE CAMIONES BASCULANTES

Solicitante : D. Marino PAÑEDA ORDOÑEZ

Nacionalidad : Española

Residencia : Carretera de Oviedo - PUEARIN (Gijón)

-----

MEMORIA DESCRIPTIVA



Normalmente, en los camiones basculantes, la elevación (y el descenso) de la caja, se efectúa mediante la acción directa del vástago, prolongado, del pistón o pistones del cilindro o cilindros.

5                    Esto ofrece varias desventajas, pero entre ellas, como más principal, se puede contar la de que si existe algún desnivel se produce una descompensación o desequilibrio de pesos que tiende a producir torsiones en los vástagos de los émbolos, con el consiguiente perjuicio para los mismos, y incluso pueden producirse  
10                    vuelcos en las cajas, que deben evitarse.

                    La presente invención elimina tal inconveniente, ya que en la misma, la elevación y basculación, y por consiguiente el ascenso y descenso de la caja del camión se hace a través de un mecanismo estabilizador constituido por dos brazos estabilizado--  
15                    res unidos entre sí por un par de viguetas cruzadas en forma de aspa que actúan como repartidor de esfuerzos; y por las características de este conjunto es imposible que se pueda producir ningún deterioro en ninguna parte vital del mecanismo.

                    Para mejor comprensión de esta memoria se acompañan los dibujos adjuntos, que muestran un ejemplo de realización, no limitativo, de los varios que caben dentro del cuadro general de la invención sin que el mismo se altere. En tales dibujos:

                    La fig. 1 muestra una vista esquemática, en alzado lateral, del aparato. (Mostrando sus dos posiciones de trabajo y operativa)  
25

                    La fig. 2 es una planta de la fig. 1.

                    Se basa la invención en el hecho de proveer un estabilizador o brazos de basculante y caja de carga, cada uno en una sola pieza, rígida, y de un perfil adecuado al número de kilos de carga y características de la caja del camión; con un punto fijo, pero  
30



35 giratorio, en uno de sus extremos, mientras que en el extremo con-  
trario se dispone un órgano deslizante por mediación de un eje y  
un par de poleas o zapatas en los extremos, que hacen que se des-  
licen por los perfiles en "U" del propio bastidor basculante, que  
hacen de camino de rodadura. También se puede acomodar otro carril  
de rodadura independiente de la caja o bastidor del basculante.  
El punto fijo del estabilizador o brazo de sujeción de la caja,  
puede ir sujeto a cualquier punto o parte del chasis, superior o  
inferior, hacia atrás o hacia adelante, según convenga, adaptán-  
40 dose a las características del camión, chasis y carga del mismo.

De conformidad con la invención referida a los dibujos  
adjuntos, en un punto (3) apropiado, del bastidor (1) del camión,  
se acopla, a cada lado del mismo, un brazo estabilizador de la ca-  
ja (4) cuyo brazo gira alrededor de su punto de acople (impulsado  
45 por el pistón, no representado, directa o indirectamente, según  
convenga). Este brazo es una viga rígida, robusta, de una sola  
pieza, de perfil apropiado, que por su extremo opuesto se acopla,  
cada una, a un eje que en cada uno de sus extremos lleva una po-  
lea o zapatilla, redonda o rectangular (5). El eje se referencia  
50 con (8) en el dibujo. Dichas poleas o zapatillas quedan encajadas  
dentro de los perfiles en "U" tumbada del basculante (2) que tiene  
su punto de articulación correspondiente (6) hacia la parte poste-  
rior del bastidor del camión.

Para compensar los esfuerzos de torsión que pudiera te-  
55 ner este conjunto, en especial si el camión no se hallase sobre  
un terreno plano o no se hallase perfectamente estibada su carga,  
entre los brazos (4) antes citados, se dispone un repartidor de  
esfuerzos (7) constituido sencillamente por dos viguetas cruzadas  
cuyos extremos libres se acoplan junto a los extremos libres de  
60 cada brazo estabilizador.

Al permanecer los brazos en posición de reposo, su pun-  
to de deslizamiento (5) dentro de los perfiles del basculante (2)

25 JUN.



65 queda algo más alto que el punto de giro fijo (3) al bastidor.  
Cuando el mecanismo es accionado para elevar la caja del basculante (2), los brazos (4) van girando sobre el punto fijo (3) hasta que llega un momento, en el punto de su máxima elevación, en el que corriendo las poleas o similar por dentro de los perfiles en "U" de dicho basculante, llega a formarse una figura geométrica prácticamente similar a un triángulo isósceles, constituyéndose sus lados, uno por el brazo (4), otro por la caja del basculante (2) o bastidor de la misma, y la base por el chasis (1) o bastidor del vehículo.

75 Finalmente se hace constar que en la presente invención caben cuantas variantes de realización sean posibles sin que se altere la esencia de lo descrito, pudiéndose fabricar su objeto en toda clase de formas, materiales y tamaños apropiados, sin limitación.

- - - - -

80 NOTA - Descrito suficientemente lo que antecede sólo resta señalar que lo que se declara propio y nuevo del solicitante es lo contenido en las siguientes:

#### REIVINDICACIONES

85 1 - Estabilizador para cajas de camiones basculantes, caracterizado por el hecho de que dicho estabilizador está formado por dos brazos rígidos laterales, y un repartidor de esfuerzos formado por dos viguetas o barras en forma de aspa, cuyos extremos libres se acoplan junto a los extremos libres de los brazos citados, del estabilizador.

2 - Estabilizador, según reivindicación 1ª caracteriza-



90 do porque en un punto apropiado del bastidor del camión, se acopla,  
a cada lado del mismo, un brazo estabilizador de la caja, cuyo brazo  
gira alrededor de un punto fijo de acople, impulsado (directa o in-  
directamente) por el pistón; estando formado cada uno de estos bra-  
zos por una viga rógida y robusta, de una sóla pieza, de perfil  
95 adecuado, que por su otro extremo se acopla cada una a un eje que  
en cada uno de sus extremos lleva una polea o zapatilla, que queda  
encajada dentro de los perfiles en "U" tumbada, del basculante, el  
cual tiene su punto de articulación hacia la parte posterior del  
chasis del camión.

100 3 - Estabilizador, según reivindicaciones 1 y 2 caracte-  
rizado porque para compensar los esfuerzos de torsión que pudiera  
tener este conjunto, en especial si el camión no se hallase sobre  
terreno plano o su carga no estuviese bien estibada, entre los dos  
brazos estabilizadores, antes citados, se dispone un repartidor  
105 de esfuerzos constituido esencialmente por dos viguetas cruzadas  
cuyos extremos libres se acoplan junto a los extremos libres de ca-  
da brazo estabilizador, antes citado.

110 4 - Estabilizador, según reivindicaciones de 1 a 3 ca-  
racterizado porque al permanecer los brazos citados en posición  
de reposo, su punto de deslizamiento dentro de los perfiles del  
basculante, queda algo más alto que el punto fijo de giro del pro-  
pio brazo al bastidor del camión.

115 5 - Estabilizador, según reivindicación 2, caracterizado  
porque es factible acoplar otro carril de rodadura independiente  
de la caja o bastidor del basculante, para la parte superior de  
los brazos mencionados.

6 - ESTABILIZADOR PARA CAJAS DE CAMIONES BASCULANTES.

25 JUN



120

Todo según se describe en la presente memoria que consta de seis hojas foliadas y escritas por una cara, donde van ciento veintiuna líneas y hoja de dibujos anexa.

Madrid 25 junio, 1969

p.a.

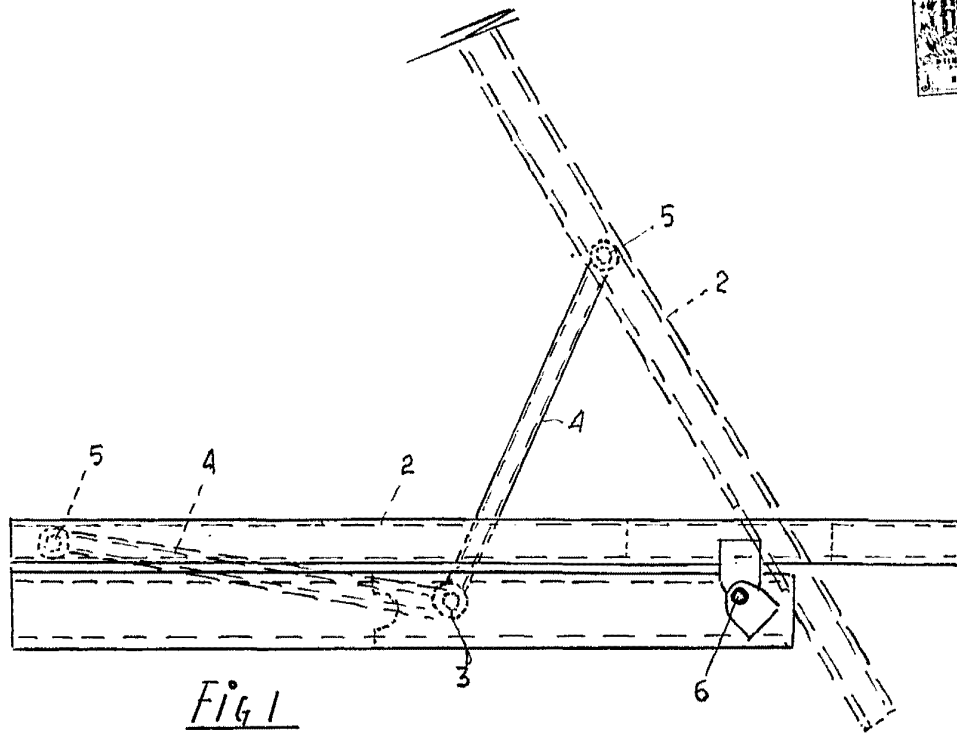

Fig. 1

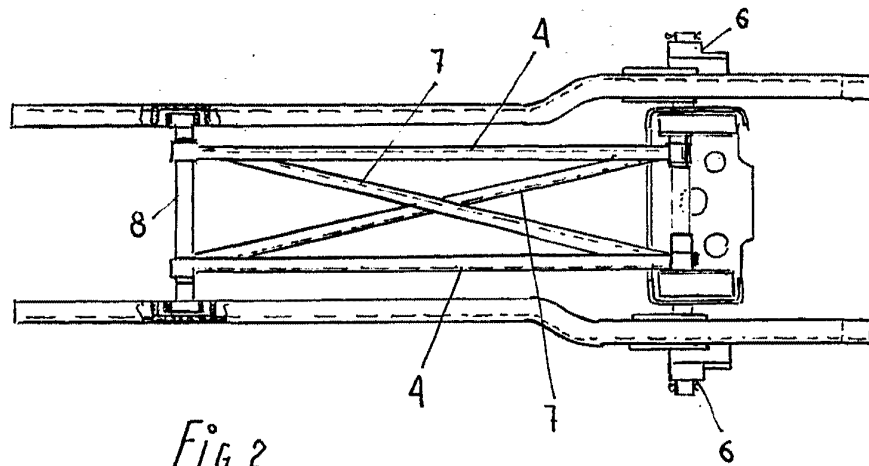

Fig. 2

*[Handwritten signature and scribbles]*