

368750

368750

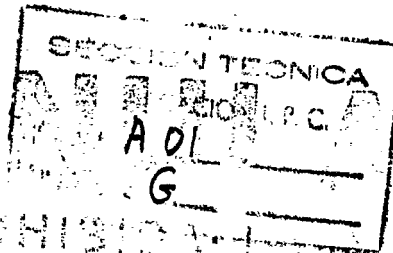

MEMORIA DESCRIPTIVA

de la Patente de Invención, por 20 años, solicitada a favor de D. Francisco Javier RIBES FONT, de nacionalidad Española, residente en Barcelona, Paseo de S. Juan nº 33, por " NUEVO SISTEMA PARA PRODUCCION SEMICONTINUA DE HIERBA EN INCUBADORA ".

La presente Patente de Invención tiene por objeto garanti -
zar el derecho a la explotación exclusiva de un nuevo sistema
para producción semicontinua de hierba en incubadora .

5 Este sistema supone el empleo de un túnel o incubadora for -
mado por el cuerpo correspondiente, de caras rectangulares, y
que tiene una puerta en cada extremo para apertura y cierre de
las aberturas de entrada y salida del túnel. En toda la exten -
sión de la parte inferior del túnel está dispuesta una cubeta .
En el techo o parte superior del túnel se sitúan adecuadamente
10 lámparas eléctricas especiales. En uno de los laterales se dis -
pondrán las aberturas de entrada y salida, una a cada extremo ,
para el aire acondicionado.

Asimismo existen unas bandejas perforadas que caben en el
interior de la cubeta dispuestas transversalmente y apoyadas ,
15 con sus alatas en ambos extremos transversales, en un perfil
interior situado a lo largo a ambos lados del túnel. Las bande -
jas están en número suficiente para llenar toda la extensión
de la cubeta en el interior del túnel.

En la parte central del túnel, el perfil que soporta estas
20 bandejas, a ambos lados, es fijo, pero una determinada longitud



de este perfil, submúltiplo de la longitud total del túnel, al principio y al final del túnel, tiene un movimiento de ascenso y descenso, a voluntad, desde el exterior, para elevar o descender las bandejas que soporta, del interior de la cubeta. Al
25 elevarlas en el extremo de salida, se facilita su extracción de la cubeta y del túnel, Después se vuelve a descender el perfil y se hacen avanzar las restantes bandejas del interior, hasta quedar nuevamente ocupado el espacio de las bandejas que se han sacado, dejando libre otro espacio igual en el extremo opuesto,
30 de entrada, donde después de elevar el perfil que soportará las bandejas que hay que introducir, se introducirán las bandejas y se descenderá el perfil, quedando finalmente todas las bandejas en el interior de la cubeta. Esta operación se realizará una vez al día.

35 Cada día avancen una parte proporcional del camino a recorrer las bandejas desde la entrada hasta la salida, con la operación descrita. La longitud del túnel es múltiplo de la cantidad de bandejas a extraer cada día y de los días a transcurrir necesarios para alcanzar el crecimiento calculado que se desee, en forma
40 ma semicontinua.

En la cubeta, circulará automáticamente a un nivel prefijado y con ^{los} intervalos horarios convenientes, la solución de sustancias nutritivas adecuadas al óptimo desarrollo de la hierba a producir.

45 Por el extremo de entrada se introducirán las bandejas perforadas conteniendo las semillas y por el otro extremo se sacarán las bandejas con la hierba, según el estado de crecimiento calculado que se desee .

Este sistema se caracteriza por no necesitar luz solar, sustituida por lámparas especiales, ni tierra o arena, como soporte
50 de las raíces, siendo la misma bandeja el soporte.

368750

- 3 -



El túnel descrito, se caracteriza por estar construido de tal forma, que pueden acoplarse varios iguales por superposición, formando un conjunto o bloque de túneles, y también acoplarse lateralmente empalmando uno o más bloques de túneles, pudiendo así duplicar o triplicar el ancho del túnel, formando diversidad de unidades, de acuerdo con las necesidades, siendo desmontables y acoplables, para aumentar a voluntad la superficie de producción en el espacio más reducido posible.

En la hoja gráfica adjunta y a título de ejemplo se representa un caso de realización práctica del nuevo sistema para producción semicontinua de hierba en incubadora, objeto de la presente Patente de Invención.

Las figs. 1 y 2, muestran los alzados lateral y frontal exteriores de un túnel incubadora y sus elementos, mientras las figuras 3 y 4 muestran los cortes longitudinal y transversal, este último con las bandejas en posición de descenso.

La fig. 5 representa la posición elevada de las bandejas.

Las figs. 6 y 7 muestran varios túneles superpuestos formando un conjunto o bloque de túneles. Finalmente la fig. 8 muestra una vista de tres bloques de túneles acoplados lateralmente, en forma múltiple.

Siguiendo los dibujos se advierte el túnel incubadora formado por el cuerpo correspondiente, de caras rectangulares de doble pared con aislamiento térmico entre paredes y una puerta articulada a cada extremo para apertura y cierre del extremo de entrada y salida respectivamente. Se advierte la cubeta que ocupa toda la extensión de la parte inferior del túnel teniendo el fondo.

En el techo o parte superior del túnel se dispondrán adecuadamente lámparas eléctricas especiales. En uno de los laterales se dispondrán las aberturas de entrada y salida



368750

71

y -11-, una a cada extremo, que son para la conexión del aire acondicionado. Unas bandejas -12- perforadas que caben en el interior de la cubeta -6- se disponen transversalmente, estando apoyadas con sus aletas -13- en ambos extremos transversales en un perfil -14- interior situado a lo largo y a ambos lados del túnel. Las bandejas están en cantidad suficiente para llenar toda la extensión de la cubeta -6- en el interior del túnel. En la parte central del túnel, el perfil que soporta estas bandejas es fijo -14-, pero una determinada longitud -15- y -16- de este perfil, submúltiplo de la longitud total del túnel, al principio y final del túnel, tiene un movimiento de ascenso y descenso a voluntad, desde el exterior por -17- para elevar o descender las bandejas que soporta, del interior de la cubeta .

Al elevarlas (fig. 5) en el extremo de salida se facilita su extracción de la cubeta y del túnel. Después se vuelve a descender (fig. 4) el perfil, y se avanzan las restantes bandejas del interior hasta quedar nuevamente ocupado el espacio de las que se han sacado, dejando libre otro espacio igual en el extremo opuesto de entrada, donde después de elevar el perfil -15-, que soportará las bandejas que hay que introducir, se introducirán y se descenderá el perfil, quedando finalmente todas en el interior de la cubeta. Esta operación se realizará una vez al día. Cada día avanzan una parte proporcional del camino a recorrer las bandejas desde la entrada -4- hasta la salida -5-, con la operación descrita. La longitud del túnel incubadora será múltiplo de la cantidad de bandejas a extraer cada día y de los días a transcurrir necesarios para alcanzar el crecimiento que se desee, en forma calculada y semicontinua.

En la cubeta -6- circulará automáticamente, a un nivel prefijado y con los intervalos horarios convenientes, la solución de

368750

- 5 -



sustancias nutritivas adecuadas al óptimo desarrollo de la hierba a producir.

115 Por el extremo de entrada -4- se introducirán las bandejas perforadas conteniendo las semillas y por el otro extremo -5- se sacarán las bandejas con la hierba, según el estado de crecimiento calculado que se desee.

Este sistema se caracteriza por no necesitar luz solar, sustituida por lámparas especiales -9-, ni tierra ó arena como soporte de las raíces, siendo la misma bandeja el soporte.

El túnel descrito se caracteriza por estar construido de tal forma que pueden acoplarse varios iguales por superposición formando un conjunto o bloque de túneles -18- con entradas -4'- y salidas -5'- y conexión -10'- para el akre acondicionado, y también acoplarse lateralmente empalmando uno, dos o tres bloques de túneles -19-, pudiendo así triplicar el ancho del túnel formando diversidad de unidades de acuerdo con las necesidades, siendo desmontables y acoplables para aumentar a voluntad la superficie de producción en el espacio más reducido posible.

Se fabricarán los elementos precisos del nuevo sistema para producción semicontinua de hierba en incubadora, con los materiales apropiados a sus elementos componentes, pudiendo variar su forma, acabado y dimensiones y cuantos detalles no alteren, cambien o modifiquen su esencialidad.

***** N O T A *****

Se reivindica:-

1.- Nuevo sistema para producción semicontinua de hierba en incubadora, caracterizado por el empleo de un túnel o incubadora formado por el cuerpo correspondiente, de caras rectangulares, y que tiene una puerta en cada extremo para apertura y cierre de las aberturas de entrada y salida del túnel. En toda la extensión de la parte inferior del túnel está dispuesta una cu -

368750

- 6 -



beta. En el techo o parte superior del túnel, se sitúan ade -
cuadamente lámparas eléctricas especiales. En uno de los late -
145 rales se dispondrán las aberturas de entrada y salida, una a cada
extremo, para el aire acondicionado.

2º.- Nuevo sistema para producción semicontinua de hierba en in -
cubadora, según reivindicación primera, caracterizado porqué
asimismo existen unas bandejas perforadas que caben en el inte -
150 rior de la cubeta dispuestas transversalmente y apoyadas, con
sus aletas en ambos extremos transversales, en un perfil inte -
rior situado a lo largo a ambos lados del túnel. Las bandejas
están en número suficiente para llenar toda la extensión de la
cubeta en el interior del túnel.

155 3º.- Nuevo sistema de producción semicontinua de hierba en incu -
badora, según reivindicaciones anteriores, caracterizado porqué
en la parte central del túnel, el perfil que soporta estas ban -
dejas, a ambos lados, es fijo, pero una determinada longitud de
este perfil, submúltiplo de la longitud total del túnel, al
160 principio ^{al} y final del túnel, tiene un movimiento de ascenso y des -
censo, a voluntad, desde el exterior, para elevar o descender las
bandejas que soporta, del interior de la cubeta. Al elevarlas en
el extremo de salida, se facilita su extracción de la cubeta y
del túnel. Después se vuelve a descender al perfil y se hace
165 avanzar las restantes bandejas del interior, hasta quedar nueva -
mente ocupado el espacio de las bandejas que se han sacado, de -
jando libre otro espacio igual en el extremo opuesto, de entrada,
donde después de elevar el perfil que soportará las bandejas que
hay que introducir, se introducirán las bandejas y se descende -
170 rá el perfil, quedando finalmente todas las bandejas en el in -
terior de la cubeta. Esta operación se realizará una vez al día.

4º.- Nuevo sistema para producción semicontinua de hierba en in -
cubadora, según reivindicación 1ª. y siguientes, caracterizado

368750



- 7 -

175 porqué cada día avancen una parte proporcional del camino a
recorrer las bandejas desde la entrada hasta la salida, con la
operación descrita. La longitud del túnel es múltiplo de la can -
tidad de bandejas a extraer cada día y de los días a transcurrir
necesarios para alcanzar el crecimiento calculado que se desee ,
en forma semicontínua. En la cubeta circulará automáticamente a
180 un nivel prefijado y con los intervalos horarios convenientes ,
la solución de sustancias nutritivas adecuadas al óptimo desa -
rrollo de la hierba a producir. Por el extremo de entrada se in -
troducirán las bandejas perforadas conteniendo las semillas y por
el otro extremo se sacarán las bandejas con la hierba, según el
185 estado de crecimiento calculado que se desee.

5ª.- Nuevo sistema para producción semicontínua de hierba en in -
cubadora, según reivindicaciones anteriores, caracterizado por no
necesitar luz solar, sustituida por lámparas especiales, ni tierra
o arena, como soporte de las raíces, siendo la misma bandeja el
190 soporte.

6ª.- Nuevo sistema para producción semicontínua de hierba en in -
cubadora, según reivindicaciones anteriores, caracterizado porqué
el túnel descrito está construido de tal forma, que pueden aco -
plarse varios iguales por superposición, formando un conjunto o
195 bloque de túneles, y también acoplarse lateralmente empalmado
uno o más bloques de túneles, pudiendo así duplicar o triplicar
el ancho del túnel, formando diversidad de unidades, de acuerdo
con las necesidades, siendo desmontables y acoplables, para au -
mentar a voluntad la superficie de producción en el espacio más
200 reducido posible.

7ª.- Nuevo sistema para producción semicontínua de hierba en in -
cubadora.

C O N S T A la

- 8 - 368750



presente memoria descriptiva de ocho hojas foliadas y escritas
205 por una sola cara.

Barcelona, 11 de JUNIO de 1.969.

P. A.

M. LLORT

5



FIG. 1

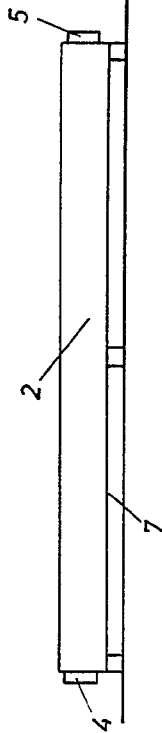

FIG. 2

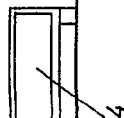

FIG. 3

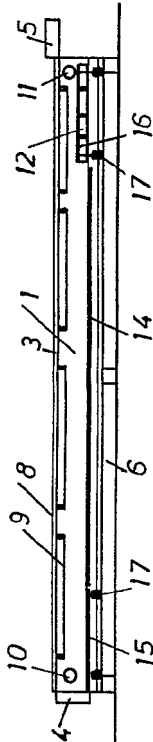

FIG. 4

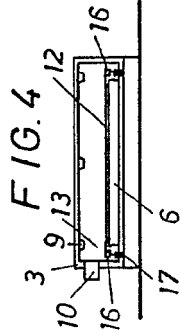

FIG. 5

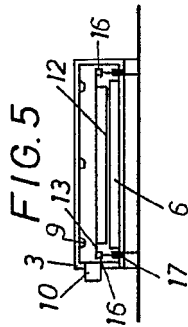

FIG. 6

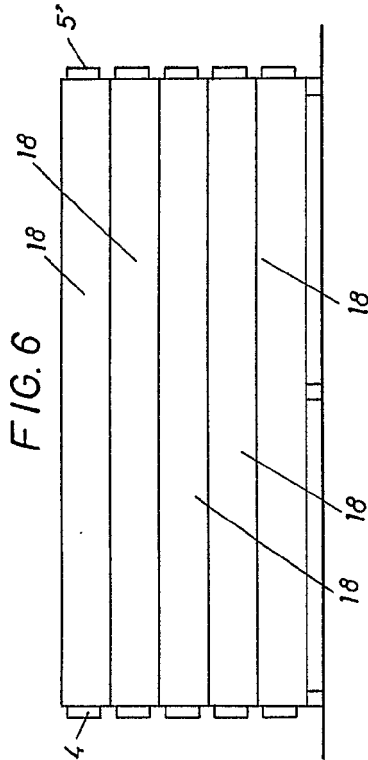

FIG. 7

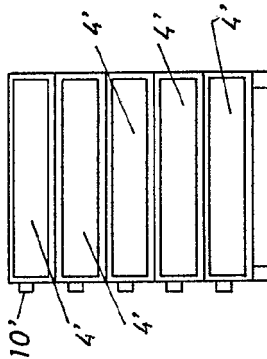
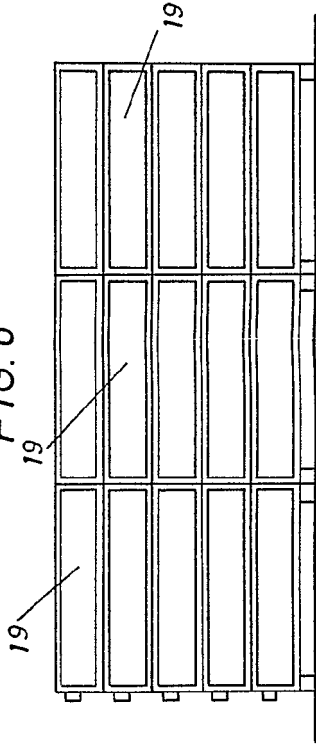

FIG. 8



BARCELONA 11 DE JUNIO DE 1952

M. LLORET

300780

FIG. 1

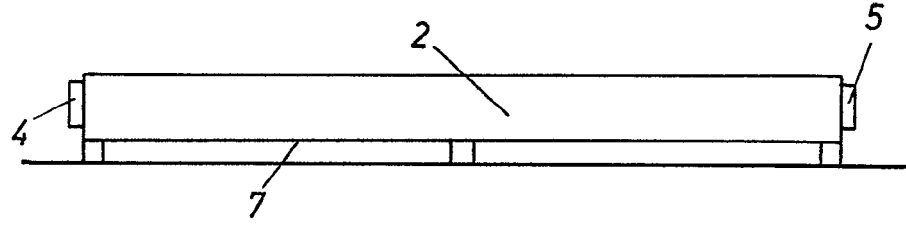

FIG. 2

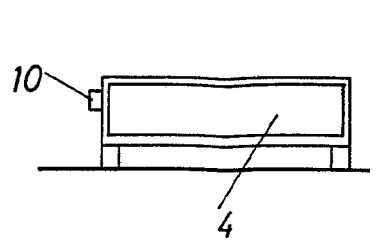

FIG. 4

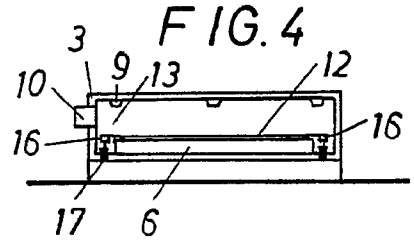

FIG. 5

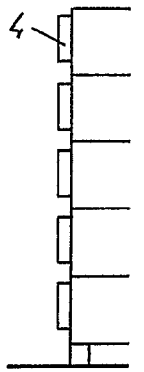
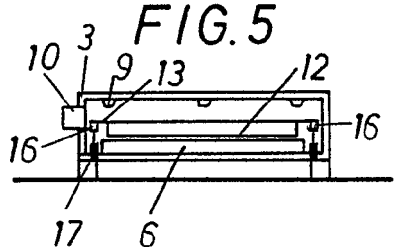

FIG. 7

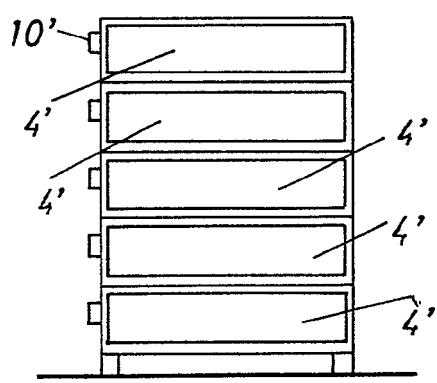

FIG. 8

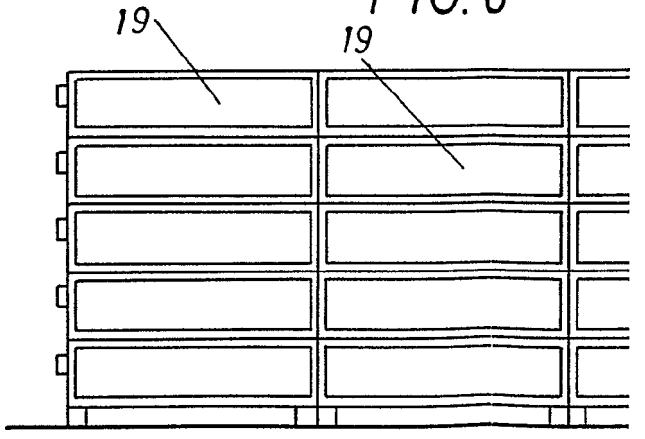



FIG. 2

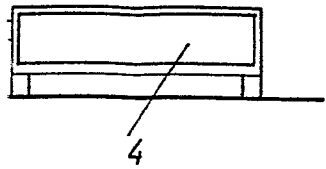

FIG. 3

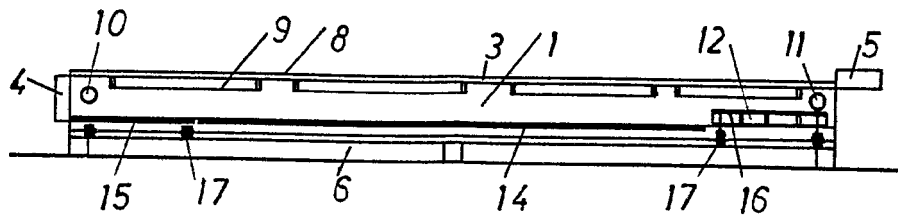

FIG. 6

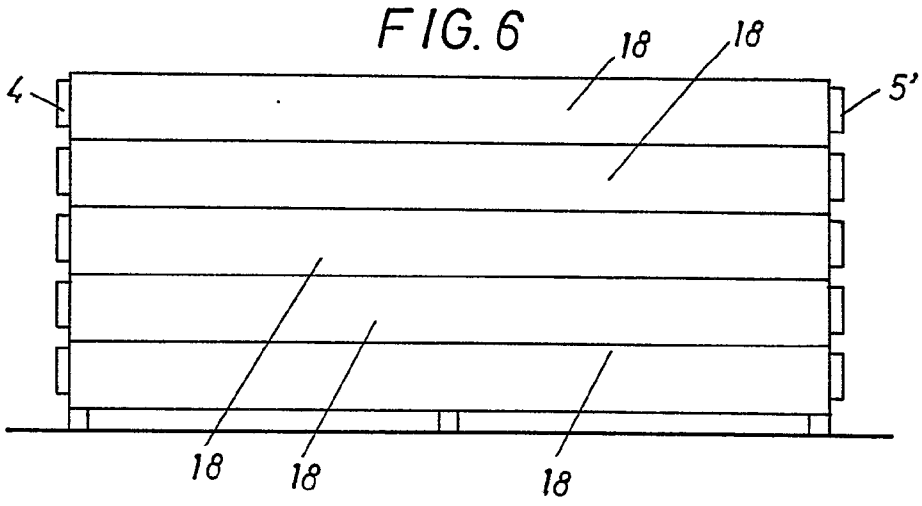
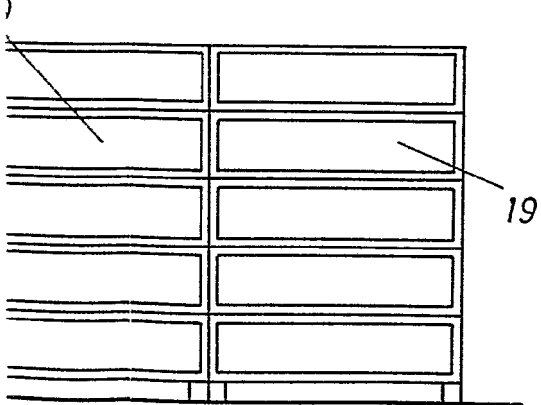

FIG. 8



BARCELONA 11 DE *[signature]* DE 1962

M. LLORT

[Handwritten signature]