

SECCION TECNICA
CLASIFICACION
B 60
Q

366517



MEMORIA DESCRIPTIVA

de la Patente de Introducción, por 10 años, solicitada a favor de JOSE ARTES DE ARCOS, S.A., de nacionalidad Española, residente en Barcelona, Calle Córcega nº 371, por " UN APARATO AVISADOR ACUSTICO PARA AUTOMOVILES Y VEHICULOS ANALOGOS ".

La presente Patente de Introducción, tiene por objeto garantizar el derecho a la fabricación y explotación exclusiva de un aparato avisador acústico para automóviles y vehículos análogos, que presenta la ventaja de ocupar poco volumen gracias a la especial
5 situación de la bobina y de permitir una gran sonoridad en función de la situación del ruptor.

El aparato avisador está constituido por una envolvente principal, en cuya cara interior se aloja la bobina del electroimán y el dispositivo ruptor, el núcleo móvil del electroimán y la
10 brana media principal y el pabellón espiral de amplificación sonora.

La membrana presenta su borde perimetral con unas escotaduras para paso de los elementos de unión entre la brida de la envolvente principal y^{1a} del pabellón espiral que comprenden y sujetan a la
15 membrana.

La envolvente principal presenta un saliente central exterior escalonado, cuya parte de unión a la envolvente de mayor diámetro forma la cavidad interior de alojamiento de la bobina montada en



el correspondiente carrete, cuyo conducto interior es de diámetro
20 suficiente para la introducción del extremo exterior del núcleo ,
unido a la membrana.

La parte más saliente de la envolvente aloja un cilindro de
regulación coaxial con el carrete de la bobina.

El núcleo solidario a la membrana presenta, en el resalte co-
25 rrespondiente a la reducción de sección que determina el saliente
a introducir en el conducto axial del carrete de la bobina, una
pista que actúa sobre la lámina en voladizo flexible que lleva el
contacto que se separa del otro contacto fijo en la zona puente
de la lámina metálica rígida dispuesta asimismo en voladizo.

30 El pabellón de amplificación sonora es un conducto en espiral
de sección creciente, cuya entrada central es el orificio medio del
disco base del amplificador encarado con la cámara de vibración
de la membrana.

La característica más importante es el ruptor que, en lugar de
35 actuar por la recuperación de tipo laminar, actúa en virtud de la
flexión de la lámina soporte del contacto correspondiente .

En la hoja gráfica adjunta y a título de ejemplo se representa
un caso de realización práctica del aparato avisador acústico para
automóviles y vehículos análogos, objeto de la presente Patente de
40 Introducción.

La fig. 1 muestra el corte de la carcasa envolvente de alojamiento
de la bobina y ruptor. La fig. 2 representa el corte medio ver-
tical del núcleo móvil y la membrana, mientras que la fig. 3 es la
tapa con orificio central de salida de las vibraciones sonoras que
45 constituye la base del conducto sonoro amplificador, cuyo corte se
advierde en la fig. 4. La fig. 5 es la vista en planta exterior del
lado de la envolvente de la bobina, viéndose en la fig.6 una vista
lateral del conjunto con detalle de la disposición interior. La
fig. 7 es otra vista exterior por el lado de la abertura del pabe-
50 llón acústico. La fig. 8 es una vista en planta según AB de la cara



interior de la carcasa envolvente de bobina y ruptor. La fig. 9 muestra la vista de la membrana según el plano CD de la fig. 2. La fig. 10 es la vista según EF de la base del amplificador y las figs. 11 y 12 son la vista interior y exterior de la carcasa del
55 avisador acústico. La fig. 4 es el corte según GH de la fig. 12.

Siguiendo los dibujos se advierte la envolvente en forma de tapa circular -1- con un saliente central -2- que se corresponde interiormente con el alojamiento de la bobina -3-. El saliente central -2- presenta otro saliente de menor diámetro -2'- encajado en la
60 boca del mismo, que en su cavidad interior contiene el cuerpo cilíndrico -4-, cuyo desplazamiento se regula actuando en el vástago roscado -5- que sobresale exteriormente de la parte central del saliente -2-. La posición de la base plana -6- interior del cuerpo cilíndrico, determina la posición límite de oscilación del núcleo -7-
65 cuyo testero tiene la posición límite fijada al hacer tope en -6-. La bobina -3- está montada en el carrete -9- y queda alojada en el saliente -2- de la carcasa, de forma que se establezca en la cara interior de la envolvente una pieza puente de retención -10- que tiene en su zona central el orificio -11-, cuyo diámetro permite
70 el paso del núcleo -7- durante las oscilaciones de la membrana. Estas son debidas al movimiento de atracción del núcleo -7-, como consecuencia del paso de la corriente por la bobina -3-.

El carrete -9- de la bobina lleva un saliente -9'- para anclaje en la tapa, sirviendo el roblón -9''- de unión con el contacto exterior.
75

El núcleo -7- presenta la parte de mayor diámetro -12- con un tetón central -13- en el testero, en el que se centra la membrana -14-, productora del sonido, uniéndose por unas arandelas -15-. El resalte -16- del cambio de sección del núcleo es el que produce el
80 efecto de desconexión de los contactos del ruptor al actuar en el



borde -17- de la lámina metálica -18- del contacto -19- en el que se actúa. La pletina metálica en voladizo de perfil quebrado -20- y de extremo de contacto fijo en -21- lleva, en la cara interna de su zona media, el contacto -22-. La ruptura se efectúa en virtud de la flexión que se le da a la pletina indicada.

El borde perimetral de la membrana -14- presenta las escotaduras -23-, que permiten el paso de los vástagos de unión de la brida plana -24- con orificios -25- de la envolvente con la brida plana -26- de la pieza base del pabellón acústico, que lleva el orificio central -27- de entrada del sonido a la cámara central -28- al pabellón acústico de conducto de espiral de secciones -29- y -30- progresivamente crecientes hasta la salida exterior por la boca -31-. Se advierten asimismo los terminales de conexión -32-.

Se fabricará el aparato avisador acústico para automóviles y vehículos análogos con los materiales apropiados a sus elementos componentes, pudiendo variar su forma, acabado y dimensiones y cuantos detalles no alteren, cambien o modifiquen su esencialidad.

===== N O T A =====

Se reivindica:-

1ª.- Un aparato avisador acústico para automóviles y vehículos análogos, caracterizado por estar constituido por una envolvente principal, en cuya cara interior se aloja la bobina del electroimán y el dispositivo ruptor, el núcleo móvil del electroimán y la membrana media principal y el pabellón espiral de amplificación sonora. La membrana presenta su borde perimetral con unas escotaduras para paso de los elementos de unión entre la brida de la envolvente principal y la del pabellón espiral, que comprenden y sujetan a la membrana.

2ª.- Un aparato avisador acústico para automóviles y vehículos



- 5 -

según reiv. 1ª.,
análogos, / caracterizado porqué la envolvente principal presenta
un saliente central exterior escalonado, cuya parte de unión a
la membrana de mayor diámetro forma la cavidad interior de aloja-
miento de la bobina montada en el correspondiente carrete, cuyo
115 conducto interior es de diámetro suficiente para la introducción
del extremo exterior del núcleo unido a la membrana. La parte más
saliente de la envolvente aloja el cilindro de regulación coaxial
con el carrete de la bobina.

3ª.- Un aparato avisador acústico para automóviles y vehículos
120 análogos, según reivindicaciones anteriores, caracterizado porqué
el núcleo solidario a la membrana presenta, ^{en} el resalte correspon -
diente a la reducción de sección que determina el saliente a in -
troducir en el conducto axial del carrete de la bobina, una pista
que actúa sobre la lámina en voladizo flexible que lleva el con -
125 tacto, que se separa del otro contacto fijo en la zona puente de la
lámina metálica rígida dispuesta asimismo en voladizo. El pabellón
de amplificación sonora es un conducto en espiral de sección crecien -
te, cuya entrada central es el orificio medio del disco base del
amplificador encarado con la cámara de vibración de la membrana.

130 4ª.- Un aparato avisador acústico para automóviles y vehículos
131 análogos.

Consta la presente memoria descriptiva de cinco hojas foliadas y
escritas de una sola cara.

Barcelona, 23 de ABRIL de 1.969.

P. A.

M. LLORT

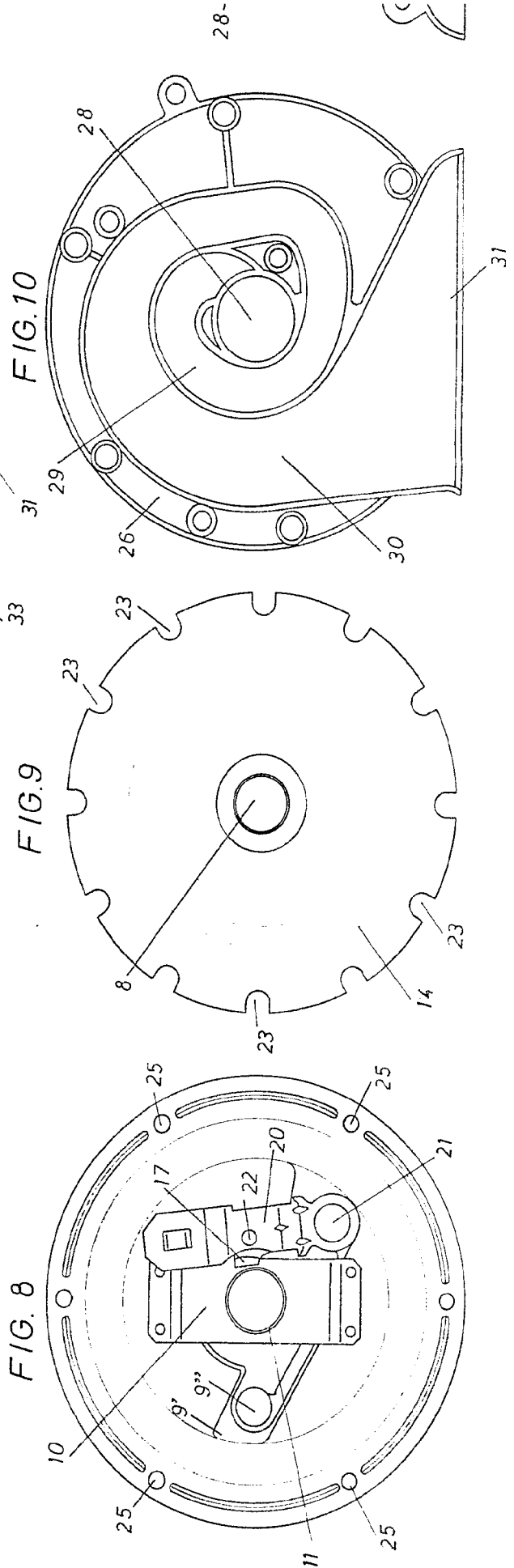
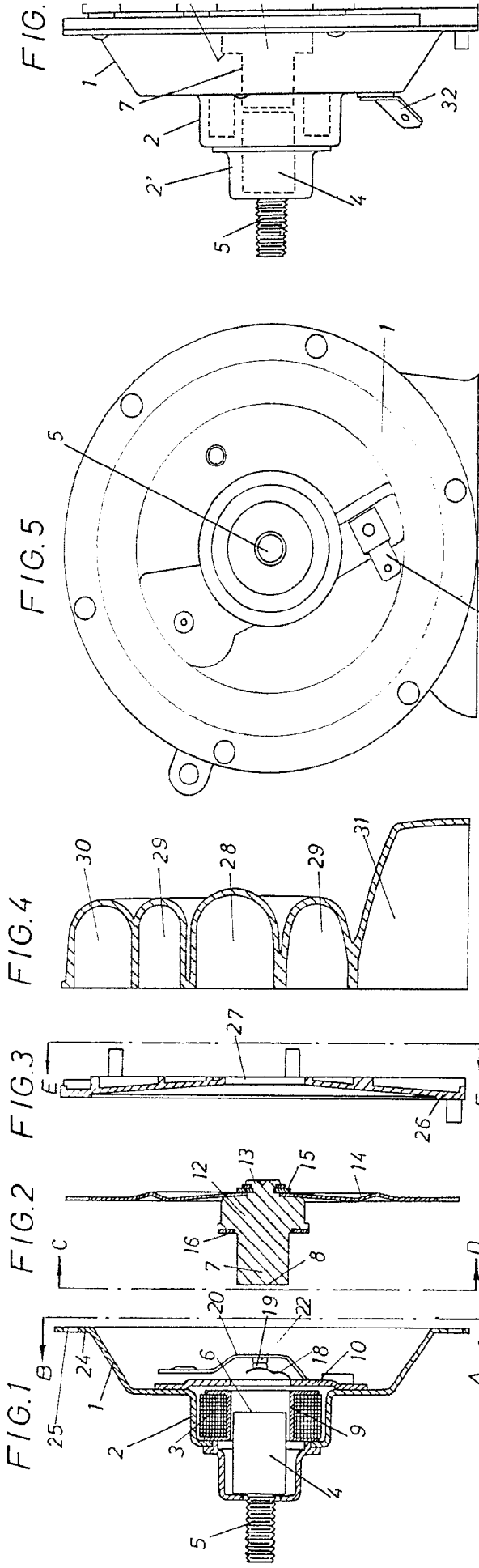



M. LLORI
BARCELONA 3 DE
1954

FIG. 7

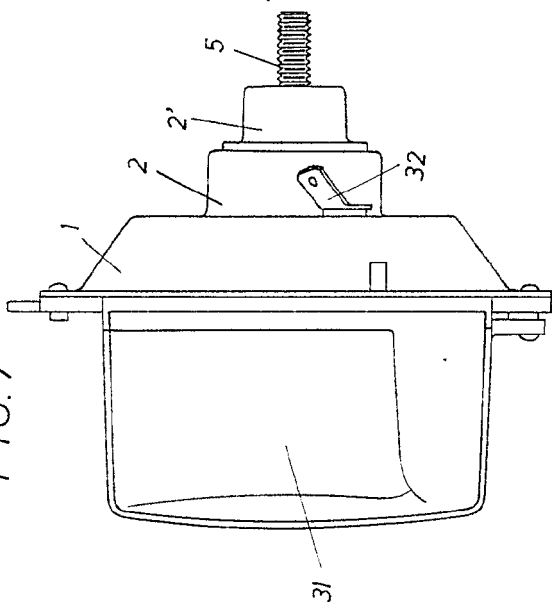

FIG. 6

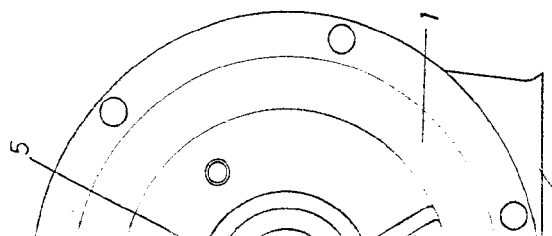
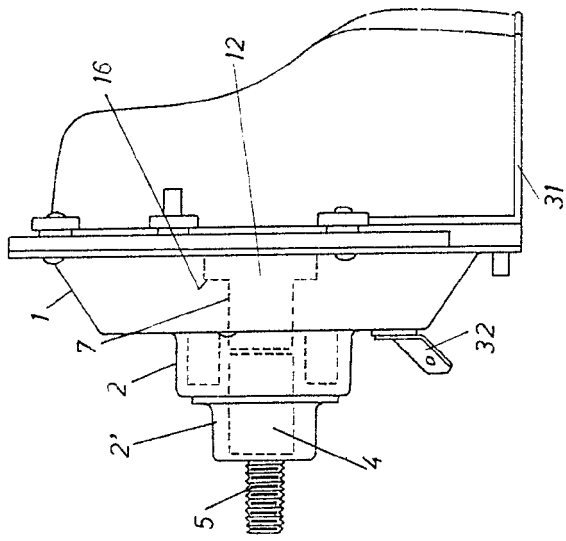

FIG. 10

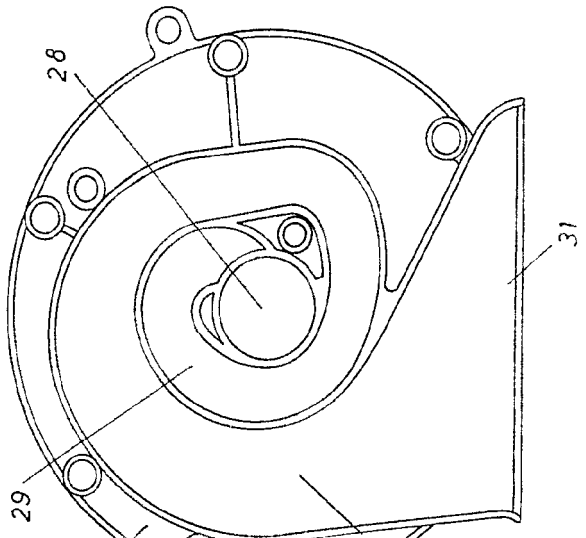

FIG. 11

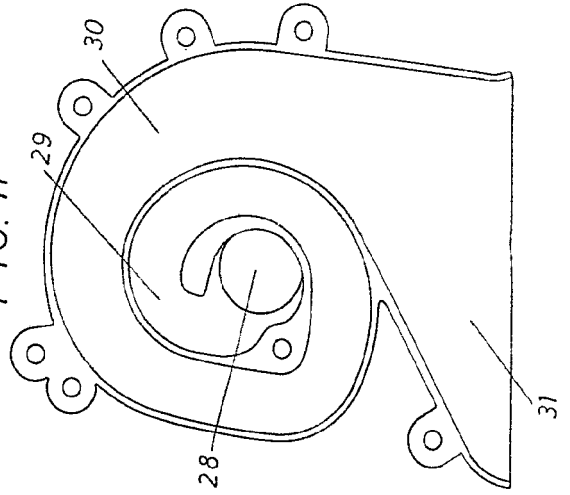
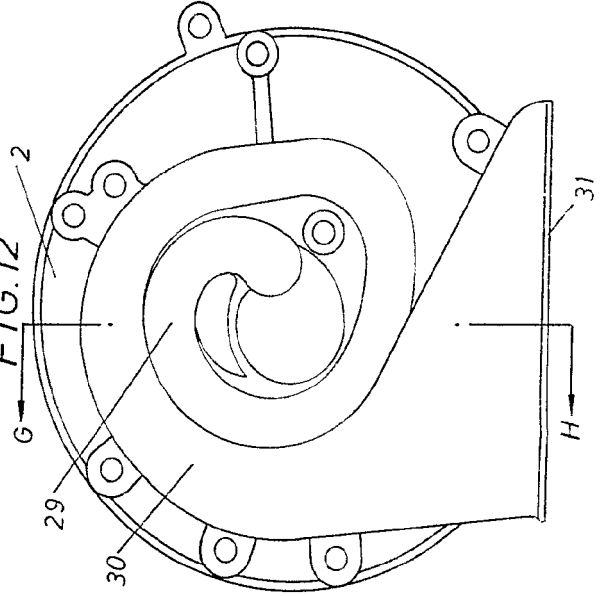

FIG. 12



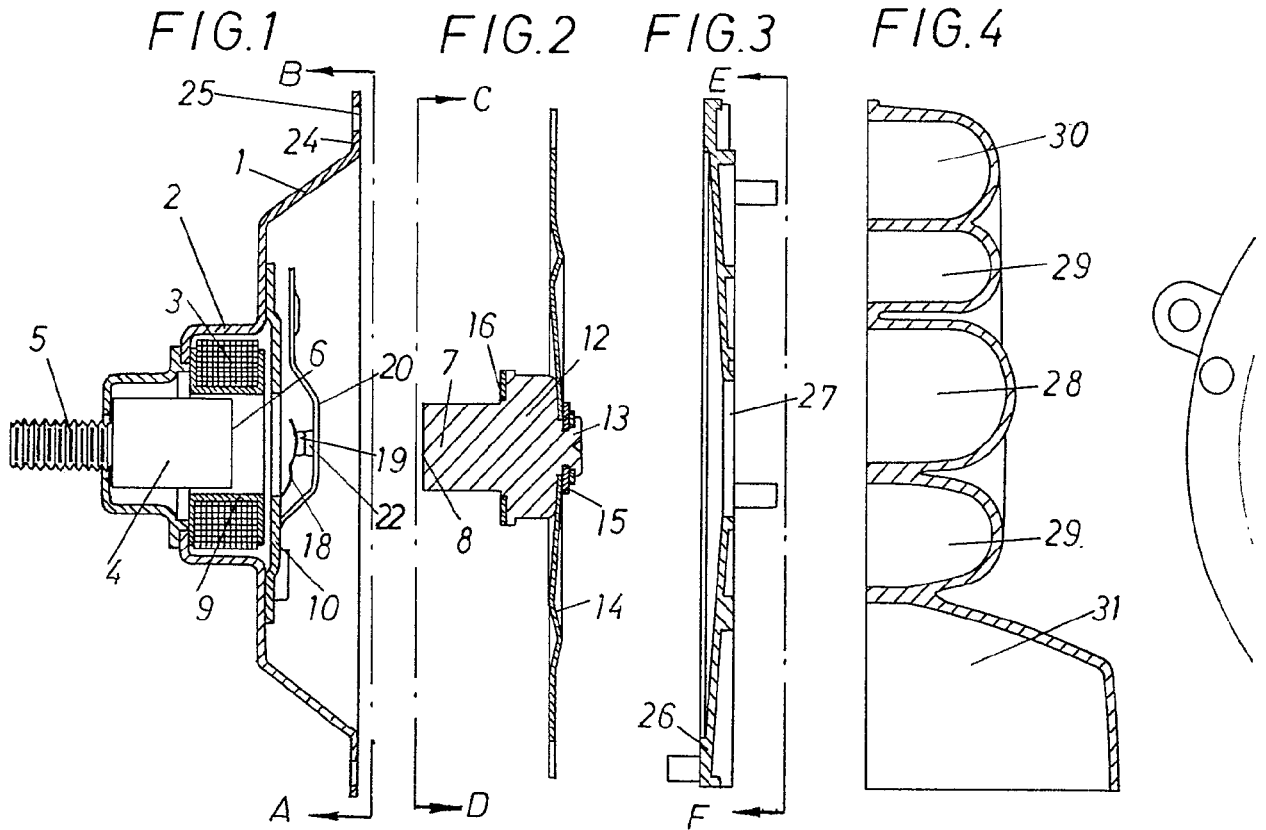

FIG. 8

FIG. 9

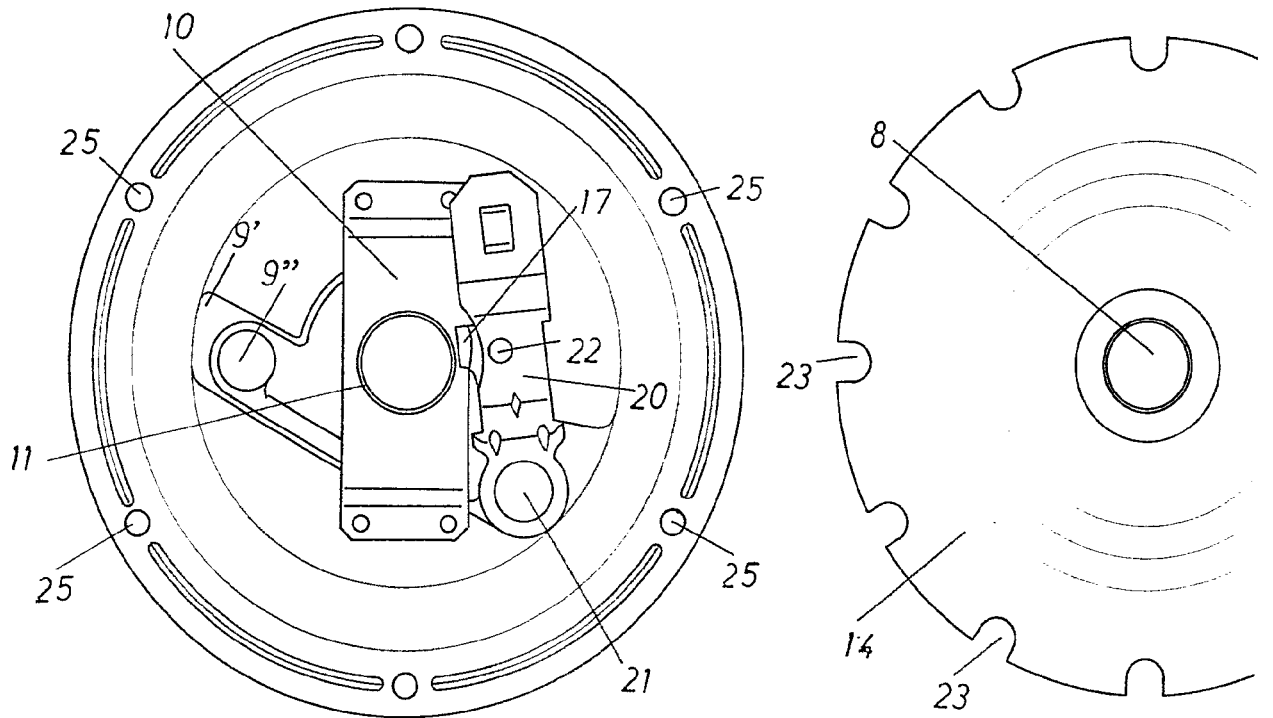

FIG.4

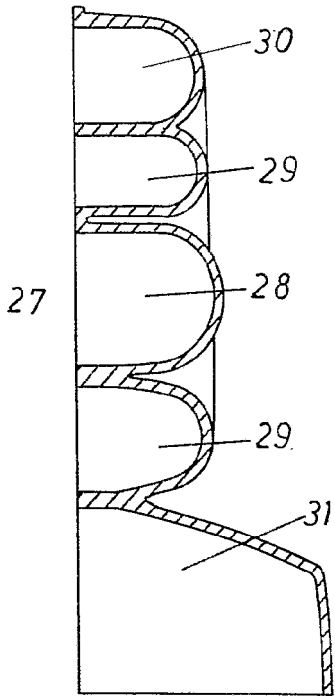

FIG.5

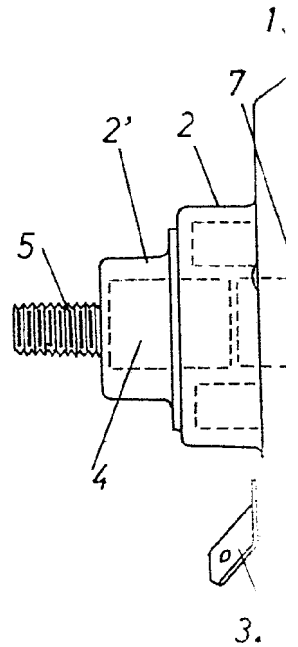
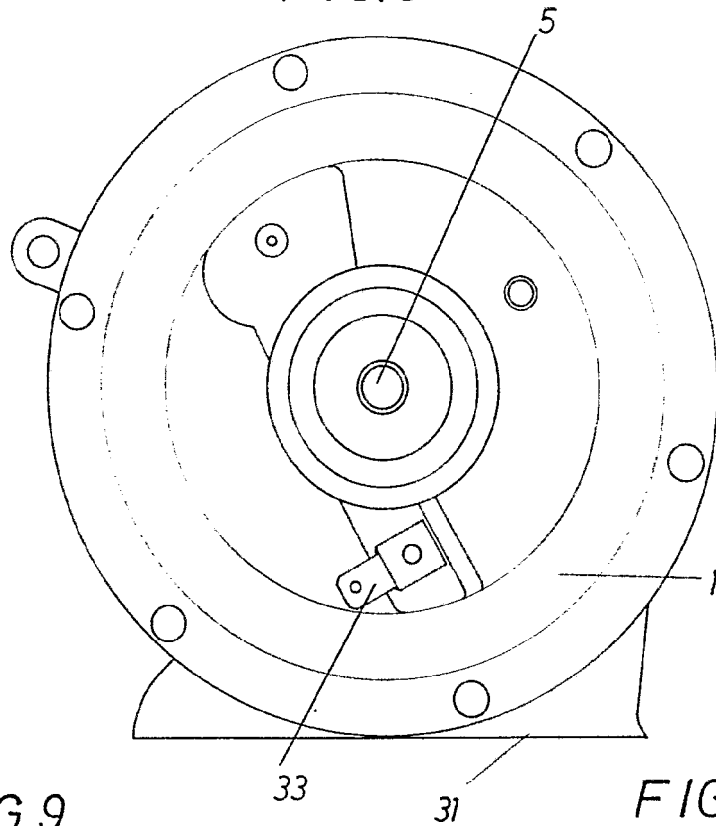

FIG.9

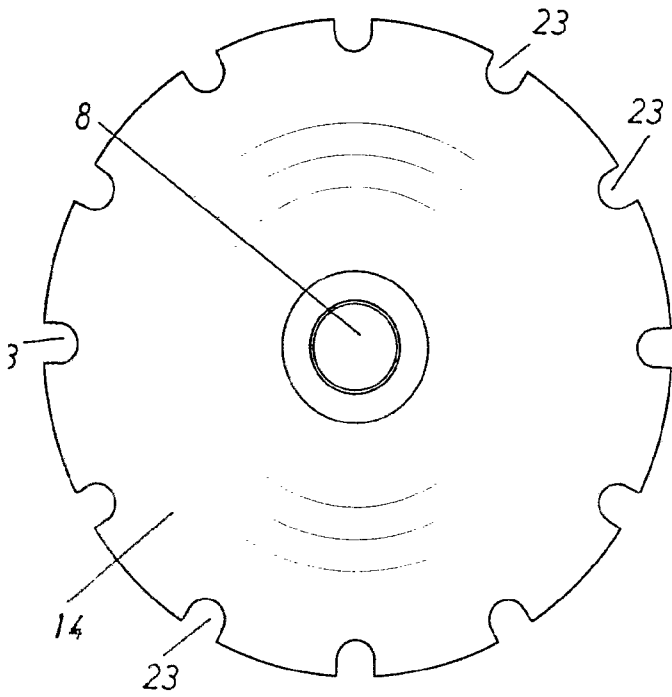
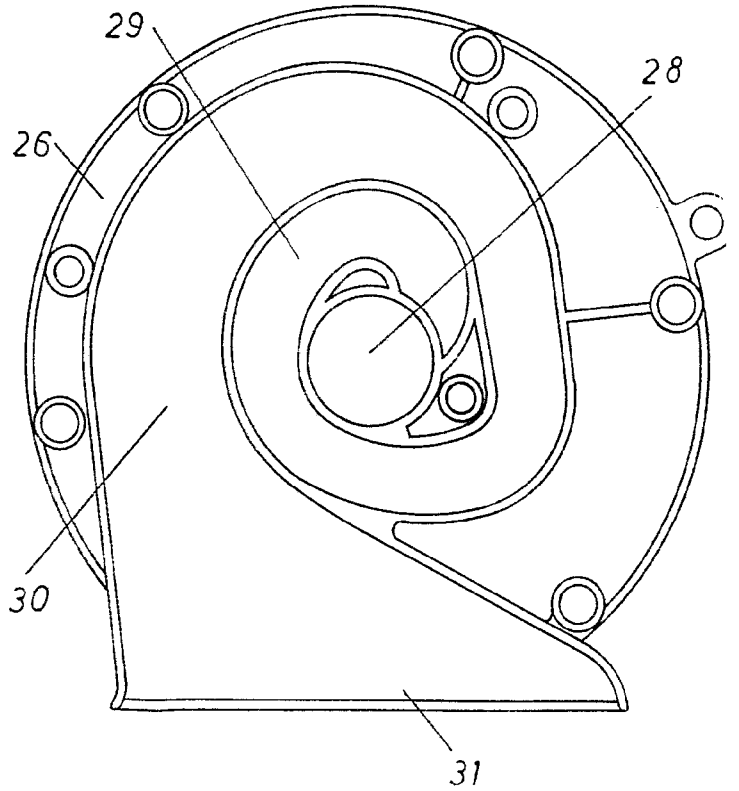

FIG.10



50, 77

FIG. 6

FIG. 7

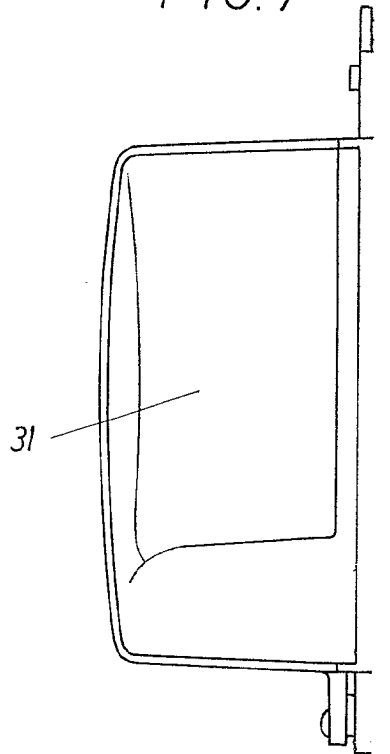
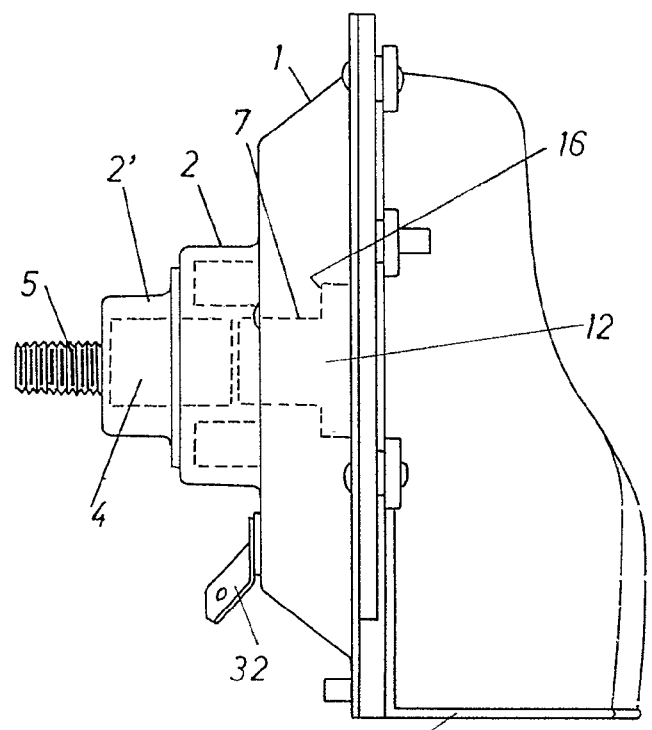
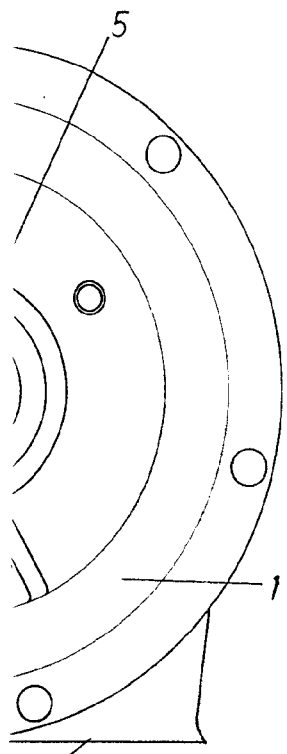

FIG. 10

FIG. 11

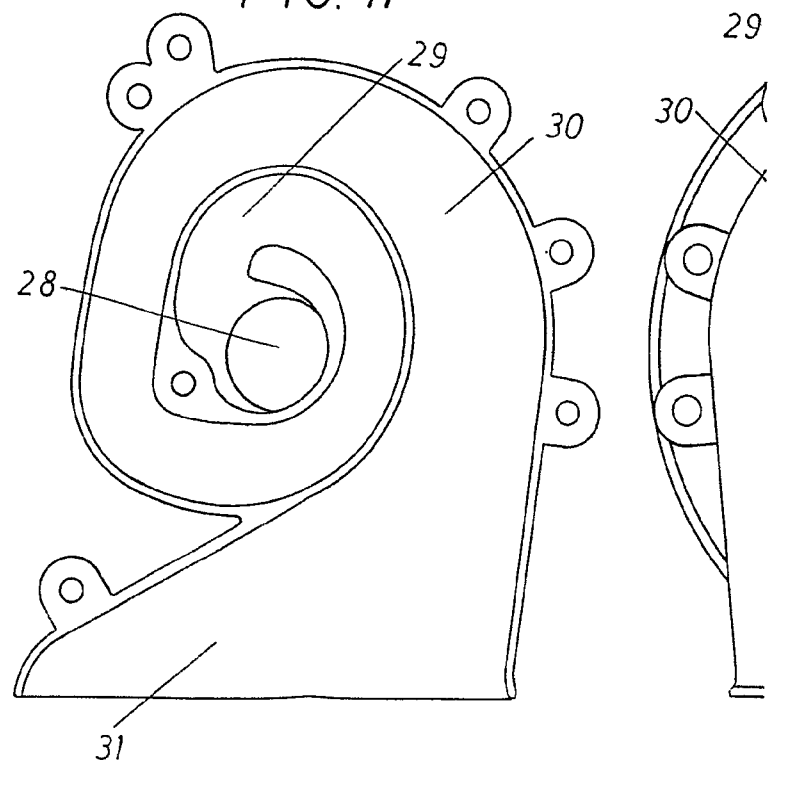
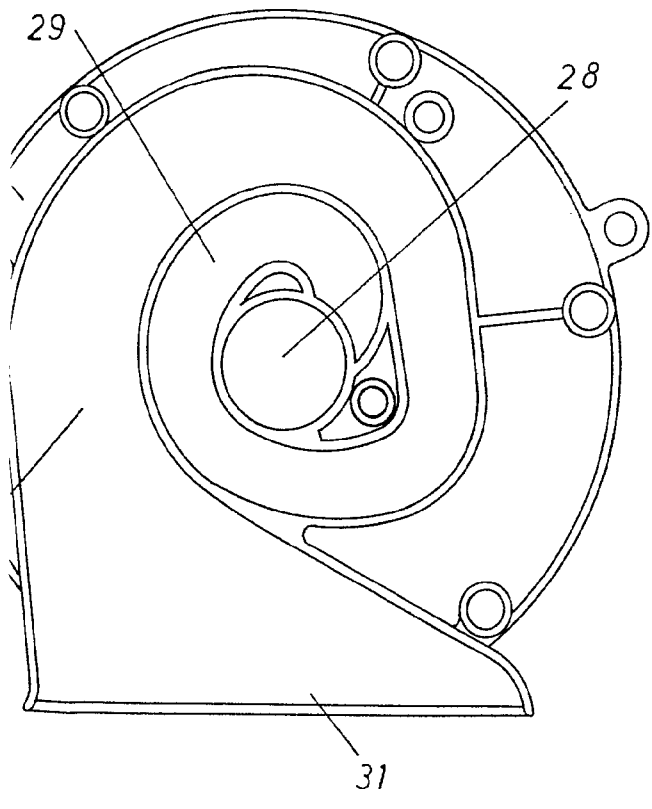
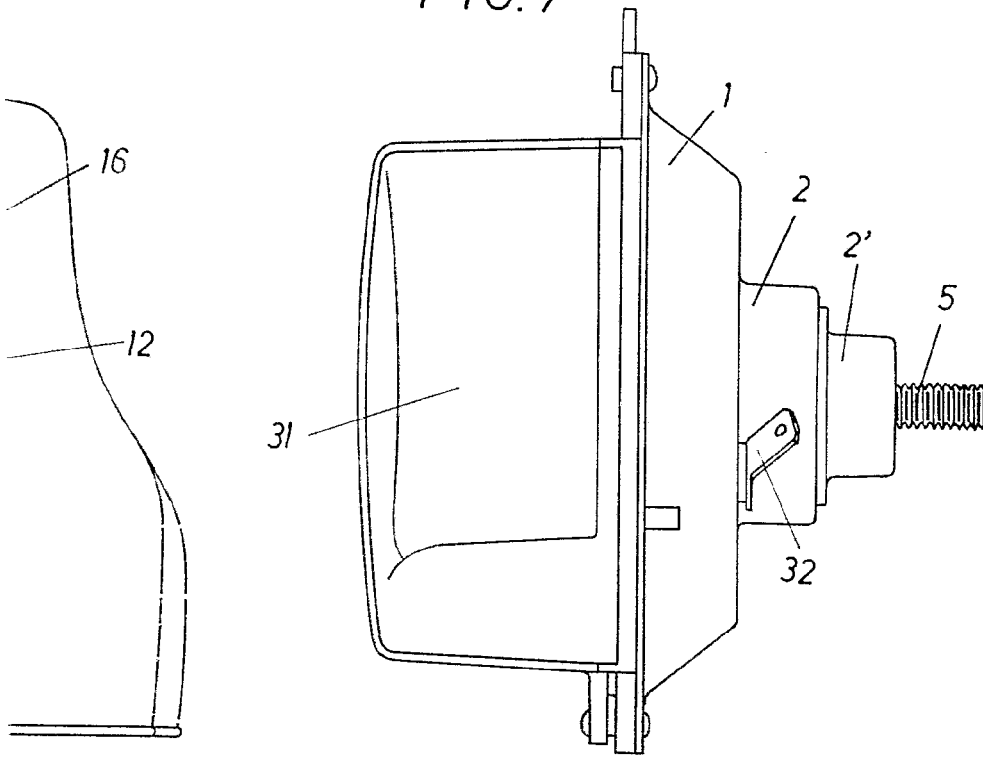

FIG. 7



BARCELONA 23 DE Abril DE 1964

P.A.
M. LLORI



FIG. 11

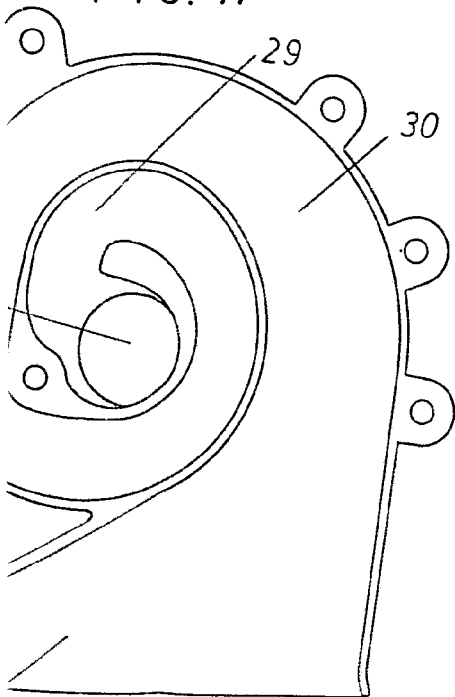

FIG. 12

