

3'63287

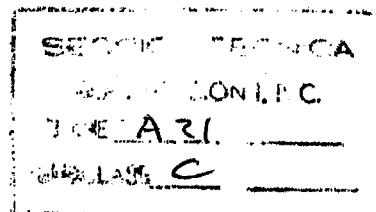

P A T E N T E
D E
I N V E N C I O N

a favor de TALLERES BALART, S.A., entidad española,
domiciliada en Sabadell (Barcelona), calle Batlle-
vell, 3, por "CARGADOR SINCRONIZADO PARA CINTA DE
PREFERMENTACIÓN".

- . -

MEMORIA DESCRIPTIVA

La presente invención se refiere a un meca-
nismo cargador, destinado al servicio en línea de un
número indeterminado de piezas de masa panificable,
procedentes de la heñidora, sobre una cinta, animada
5. de movimiento continua o alternativo, pudiendo desti-
narse esta cinta, dentro de la panificadora, ya sea
para prefermentación, entretenimiento o como elemento
auxiliar.

El cargador en cuestión se caracteriza en
10. especial por responder a una concepción extremadamente



simple, que le permite, sin embargo, un trabajo eficaz en el proceso de panificación, automatizando una operación que, por lo general, debía realizarse siempre manualmente.

5. Dicho mecanismo consiste esencialmente en una cinta transportadora sin fin, la cual se dispone transversalmente, entre dos tambores apropiados, uno de los cuales es accionado a través de un motorreductor apropiado, como cabecera de la cinta de fermentación o similar que se desea cargar, de tal forma que los bordes de la cinta cargadora queden ligeramente superpuestos al extremo de aquella cinta de fermentación.
- 10.

15. Sobre uno de los extremos de la cinta cargadora y a través del distribuidor y deflector apropiados, se descargan las bolas o masas de pan procedentes de la máquina heñidora, las cuales, de esta forma, son conducidas a una velocidad regular, sobre aquella cinta y distanciadas entre sí asimismo regularmente.
- 20.

25. Por encima de la cinta cargadora citada se dispone a la vez un rodillo descargador, montado giratorio sobre sí mismo y animado de un movimiento de rotación alrededor de un eje longitudinal, sensiblemente paralelo a la propia cinta cargadora, de forma que dicho cilindro pasará periódicamente sobre la mencionada cinta y arrastrará con su giro a las bolas de masa de pan, descargándolas sobre la cinta de prefer-



mentación o similar a que se haya acoplado el cargador.

5. Para lograr los dos movimientos del cilindro descargador, basta con dotar al eje de giro del mismo de un pifión, engranado sobre la periferia de una rueda dentada, concéntrica con el eje de giro de los soportes del propio cilindro, de manera que, al accionar este último eje en rotación, el movimiento provocará el giro del propio cilindro sobre sí mismo, obteniéndose la combinación de los dos movimientos citados, que facilitarán la descarga de las bolas de masa de pan.

10. Evidentemente, la cinta cargadora puede estar animada de un movimiento uniforme continuo, o de un movimiento alternativo, parándose un tiempo entre cada dos descargas, lo que marcará la frecuencia de su trabajo y la consiguiente distanciaci3n entre las piezas descargadas.

15. Para mejor compresi3n de cuanto queda expuesto, se acompa1a un dibujo en el que, esquemáticamente y tan sólo a título de ejemplo, se representa un caso práctico de realizaci3n de un cargador de las características indicadas.

20. En dicho dibujo, la figura 1 es una vista general en perspectiva del cargador completo; y la figura 2 responde a un esquema de composici3n del mismo, en sus partes esenciales, visto en alzado lateral.

25.



De acuerdo con lo que puede observarse en el dibujo citado, el cargador está compuesto esencialmente por una cinta transportadora sin fin -1-, montada entre dos tambores -2- y -3-, el último de los cuales es conductor y está acoplado al correspondiente grupo motorreductor -4-, a través de la correspondiente transmisión -5-.

La mencionada cinta transportadora -1- queda dispuesta transversalmente con respecto a la cinta de prefermentación o similar -6-, sobre la que ha de descargar periódicamente las piezas o masas de pan -7-, presentando dicha cinta -1- sus bordes ligeramente superpuestos al extremo de la cinta -6-, tal como puede observarse en la figura 2.

Las piezas de masa de pan -7- son descargadas sobre la cinta -1-, desde la máquina heñidora, a través de un distribuidor -8- y deflector -9-, de forma regular, de manera que las mismas vayan siendo recogidas por dicha cinta con una distanciaci3n predeterminada, en funci3n del trabajo a realizar y al orden que deban guardar sobre la cinta -6-.

Por encima de la cinta cargadora -1-, queda dispuesto un cilindro descargador -10-, el cual est3 montado giratorio sobre sendos soportes -11-, solidarizados sobre el eje longitudinal -12-, que es accionado en giro, a trav3s de una transmisi3n apropiada. Por otra parte, el cilindro -10- presenta acoplado en un extremo el piñ3n -13-, que engrana con la



5. periferia de una rueda dentada -14-, de manera que el giro del eje -12- provocará a la vez la rotación del cilindro -10- alrededor de dicho eje y el giro sobre sí mismo del propio cilindro. Este movimiento combinado, al pasar el cilindro durante su rotación, sobre las bolas de masa de pan -7-, provocará el arrastre en giro de las mismas y la consiguiente descarga sobre la cinta -6-.

10. Así constituido el cargador descrito, su funcionamiento no puede ser más simple: Las bolas de masa de pan -7- son introducidas, procedentes de la hendidura, por el distribuidor -8-, cayendo guiadas por el deflector -9- sobre la cinta -1- por un extremo de la misma, de forma regular. Por moverse la cinta -1- con un movimiento uniforme, previamente establecido, las bolas -7- van cayendo distanciadas sobre la misma y avanzan hacia el extremo opuesto.

20. La llegada de la primera bola a este extremo opuesto al de entrada coincidirá con el paso sobre todas las bolas del cilindro -10- que, con su giro, arrastrará a todas ellas y las descargará sobre la cinta -1-.

25. Este paso del cilindro -10- para la operación de descarga puede realizarse indistintamente con la cinta -1- en marcha, a una velocidad preestablecida, o bien con una fase detención de la misma, provocada, por ejemplo, por un dispositivo de célula



fotoeléctrica, accionado por la posición final de la primera de dichas bolas -7-, o por cualquier otro medio apropiado, que no alterará en absoluto la esencialidad de la invención, por responder a

5. características convencionales.

Como puede verse, la constitución del mecanismo cargador descrito no puede ser más simple y eficaz, respondiendo a las exigencias que en esta clase de trabajo se presenta, en orden a un proceso

10. continuo y regular en beneficio evidente del rendimiento final.

Se comprende que serán independientes del objeto de la invención los materiales, formas y dimensiones, tanto absolutas como relativas, del cargador descrito, mecanismos utilizados para su accionamiento, tipo de máquinas o procesos a que se aplique y, en general, todos cuantos detalles accesorios puedan presentarse, siempre que no aparten al conjunto de su esencialidad.

15.

, . .

N O T A

20. Se reivindica como objeto de la presente patente de invención:

1. Cargador sincronizado para cinta de prefermentación, que consiste esencialmente en una cinta



- transportadora sin fin, colocada en posición transversal sobre uno de los extremos de la cinta a cargar y accionada con movimiento uniforme, ya sea en continuo o alternativamente, sobre cuya cinta cargadora se depositan periódicamente por uno de sus extremos las bolas de masa de pan procedentes de la
5. heñidora, quedando montado longitudinalmente sobre dicha cinta, un cilindro descargador, animado de dos movimientos conjugados, uno de giro sobre sí mismo y otro de rotación alrededor de un eje paralelo a la
10. propia cinta.

2. Cargador sincronizado para cinta de prefermentación, según la reivindicación anterior, que se caracteriza por el hecho de que los movimientos combinados de giro y rotación del cilindro descargador, se logran preferentemente acoplando al extremo del cilindro un piñón, que engrana con la periferia de una rueda dentada fija, concéntrica con el eje que acciona en rotación al cilindro, cuyo eje
15. es accionado, a través de las transmisiones apropiadas, con un movimiento sincronizado con el de avance de las bolas de masa de pan sobre la cinta cargadora.
20. ra.

3. Cargador sincronizado para cinta de prefermentación.
- 25.

Todo ello según queda descrito y reivindicado



en la presente memoria que consta de ocho hojas fo-
liadas escritas por una sola cara.

Barcelona, 29 de enero de 1969

TALLERES BALART, S.A.

p.a.

A large, stylized signature or scribble that overlaps the text 'TALLERES BALART, S.A.' and 'p.a.'. The signature is written in black ink and consists of several loops and a long horizontal stroke at the bottom.

363.287

29 ENE 1968
5 25 115
TALLERES BALART
S.A.
CIBER DEB

FIG. 1

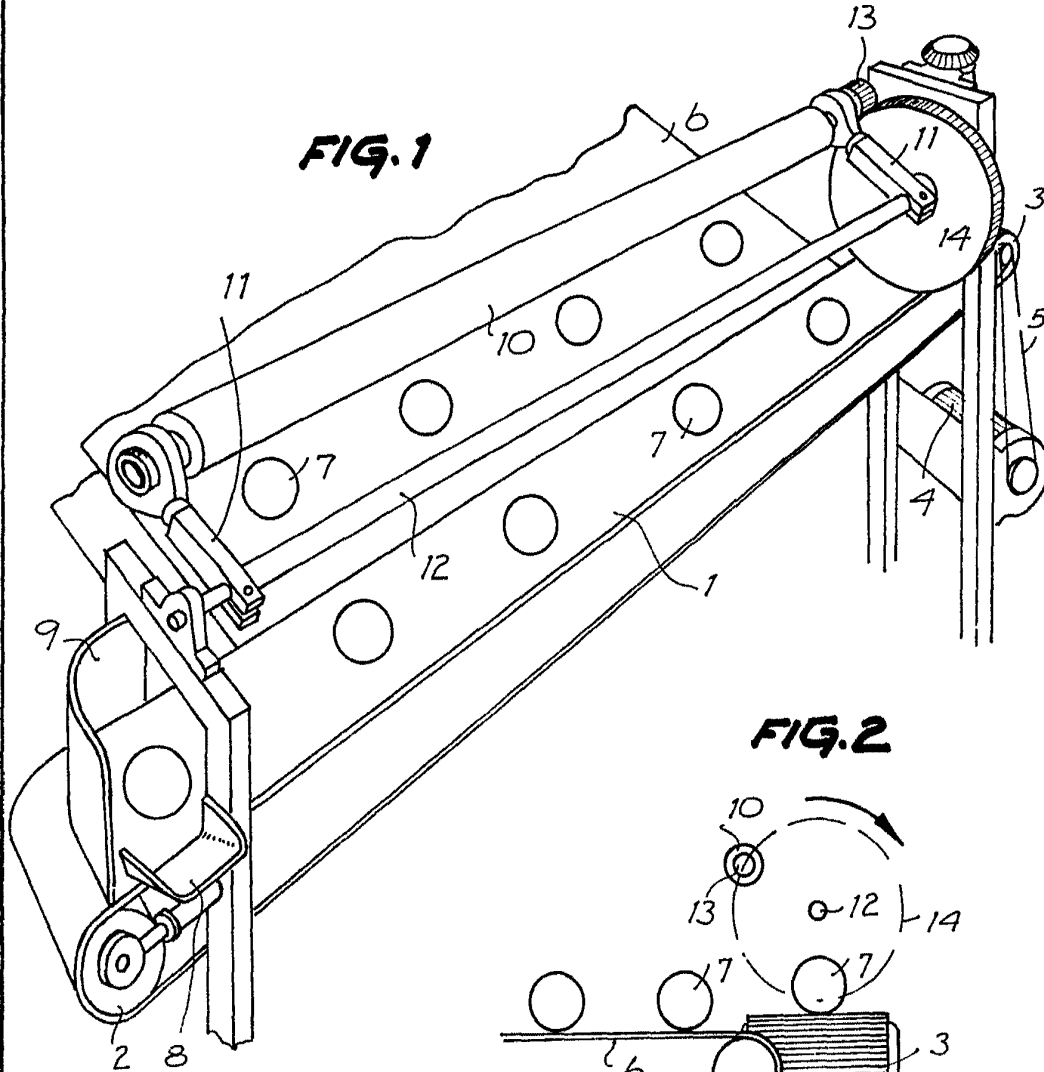
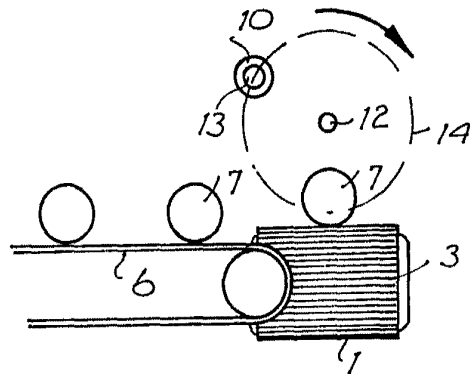

FIG. 2



BARCELONA, 9 ENE 1969
TALLERES BALART, S.A.
P.A.

16956/1