

363135

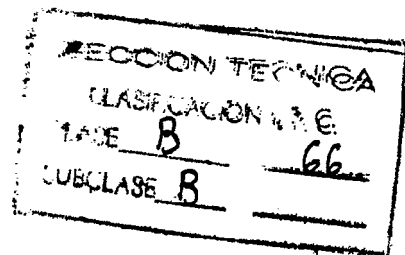

PATENTE DE INVENCION

que por veinte años se solicita a favor de Metalúrgica Vascongada, S. A. (MEDASA), domiciliada en San Sebastian (Guipuzcoa), Barrio de Herrera, y que ha de recaer sobre "PERFECCIONAMIENTOS EN LOS GRUPOS TRACTORES PARA ASCENSORES".

=====

Memoria Descriptiva.

El registro de patente de invención que se solicita tiene por objeto garantizar la explotación exclusiva en todo el territorio nacional y plazas de soberanía, de unos perfeccionamientos en los grupos tractores para ascensores, conforme se describe a continuación y se representa en forma gráfica, a título de ejemplo, en los planos adjuntos.



Normalmente, en estas máquinas, el eje del motor y el eje del tornillo sin fin del grupo reductor son independientes, transmitiéndose el movimiento del primero al segundo, ya sea mediante correas trapezoidales, ya sea mediante platos de acoplamiento. Su montaje en obra requiere delicadas operaciones de nivelación y alineación, con muchas posibilidades de errores.

Estos serios inconvenientes y otros que se indicarán mas adelante se eliminan según la invención cuyo registro se pretende.

Una finalidad de la invención es proporcionar un conjunto de grupo motor y grupo reductor caracterizado, esencialmente, en que el eje del motor y el del tornillo sin fin del reductor constituyen una sola pieza, trabajando en voladizo.

El eje del tornillo sin fin, según la invención, se apoya sobre dos cojinetes montados sobre el carter de la rueda dentada, uno a cada lado del tornillo sin fin propiamente dicho, prolongándose luego en voladizo y constituyendo, esta prolongación, el eje del motor eléctrico cuya carcasa va solidarizada a la carcasa del reductor. Todo ello constituye, así, un conjunto que sale de fábrica ya montado, con lo que se evitan las operaciones de nivelación, alineación y acoplamiento en obra, tan complicadas e inseguras.

Por otra parte, en los grupos tractores conocidos, el soporte del cojinete de rodamientos, el soporte del imán de freno y la propia caja del imán de freno, con su pieza intermedia, forman una sola pieza de fundición con la carcasa del reductor, o constituyen piezas de fundición mas o menos especiales.

Con el fin de facilitar la fundición de tales elementos, su mecanización, su montaje y su sustitución en caso de avería, se ha dispuesto, de acuerdo con la invención, un so-



El eje tornillo sin fin-motor se apoya en los cojinetes A y B.

La rueda dentada 13, accionada por el tornillo sin fin 1, en un carter de aceite 14, provisto de una tapa superior 15 de acceso para su limpieza y del tapón de vaciado de aceite 14',
5 acciona a su vez la polea de arrastre 16 (figura II).

Sobre el soporte 17 va montado el conjunto de freno que comprende las zapatas de freno 18, provistas de ferodos 18', que, oscilando sobre sus ejes de giro 19, presionadas por los resortes 20 fijados a ambos extremos de su varilla de fijación 21
10 y encajados en las mordazas de freno 22, actúan sobre la superficie 23, cooperando con el volante a mano 24 que sirve a la vez de volante de freno.

Debajo del volante 24, se encuentra el soporte 25 del cojinete de rodamientos y el conjunto del electroimán de freno 26
15 con su caja de conexiones 27, núcleo para bobinas 28, arandela de sujeción de núcleo 29, caja tubular del imán de freno 30, unida al soporte 25 por el tornillo 31, y pasador elástico 32 del núcleo a la pieza intermediaria o arandela 29, así como los pasadores elásticos 33 que la unen a la caja tubular del imán de freno 30.
20

En la figura II, se ha referenciado con 34 la bobina y carrete; con 35, las paletas del imán; con 36, un anillo elástico de seguridad y con 37, los anillos de goma situados entre
25 los extremos inferiores de las zapatas 18 y las paletas 35 del imán.

En la figura I, se ha designado con 38 el chavetero de unión del ventilador 11 al eje 4 del motor; con 38', el de unión del volante 24 al eje del tornillo sin fin 1; con 39, los retenes de aceite en el mismo eje; con 40, el anillo de tope
30 del rotor; con 41, la tapa del carter y el motor; con 42, el



guarda-cables; con 43 y 44, los rodamientos y su cojinete, respectivamente; con 45 y 46, un distanciador y tapa correspondiente y con 47 el anillo de apriete del rodamiento.

5 Los materiales, forma, tamaño y disposición de los elementos, serán susceptibles de variación siempre que ello no altere la esencialidad del invento. La forma en que está redactada esta memoria debe tomarse en sentido amplio, no limitativo.

NOTA DE REIVINDICACIONES

10 Se reivindica como de propia y nueva invención a favor de Metalúrgica Vascongada, S. A. (MEDASA), lo especificado en las siguientes reivindicaciones.

15 PRIMERA.- Perfeccionamientos en los grupos tractores para ascensores, caracterizados en que el eje del rotor del motor y el eje del tornillo sin fin del reductor, constituyen una sola pieza soportada por solo dos cojinetes situados a ambos lados del tornillo sin fin y montados sobre el carter de la rueda dentada, de forma que el rotor del motor, por un lado, y el conjunto de freno, por el otro, trabajan en voladizo, estando la construcción del motor adaptada a ello y su carcasa solidarizada a la del reductor.

20 SEGUNDA.- Perfeccionamientos según la reivindicación primera, caracterizados en que el soporte del cojinete de rodamientos y del electro-imán no forma cuerpo con la carcasa del grupo reductor, presentando una forma general en L, una de cuyas ramas es atravesada por el extremo del eje del tornillo sin fin, yendo sujeta, por una cara, a la carcasa del reductor, mientras que, sobre la
25 cara opuesta, se monta el cojinete de rodamientos, y llevando



fijada a la rama inferior de la pieza-soporte en L, la caja del imán de freno.

5 TERCERA .- Perfeccionamientos según la reivindicación segunda, caracterizados en que dicha caja del imán de freno, fijada por tornillos a dicho soporte, está constituida a partir de un tubo comercial de acero que aloja las bobinas, el núcleo y su arandela de sujeción.

10 CUARTA.- Perfeccionamientos según la reivindicación tercera, caracterizados en que la sujeción del núcleo a la pieza intermedia, así como la de esta última a dicha caja tubular, está realizada mediante pasadores elásticos.

QUINTA.- PERFECCIONAMIENTOS EN LOS GRUPOS TRACTORES PARA ASCENSORES.

15 Tal y como se deja descrito en la memoria precedente que consta de seis hojas, foliadas y mecanografiadas por una sola de sus caras y dos de planos de forma y tamaño reglamentarios.

Madrid, ventisiete de Enero de 1969

P. A. de Metalúrgica Vascongada, S.A.

VICTOR GIL VEGA

P.P.

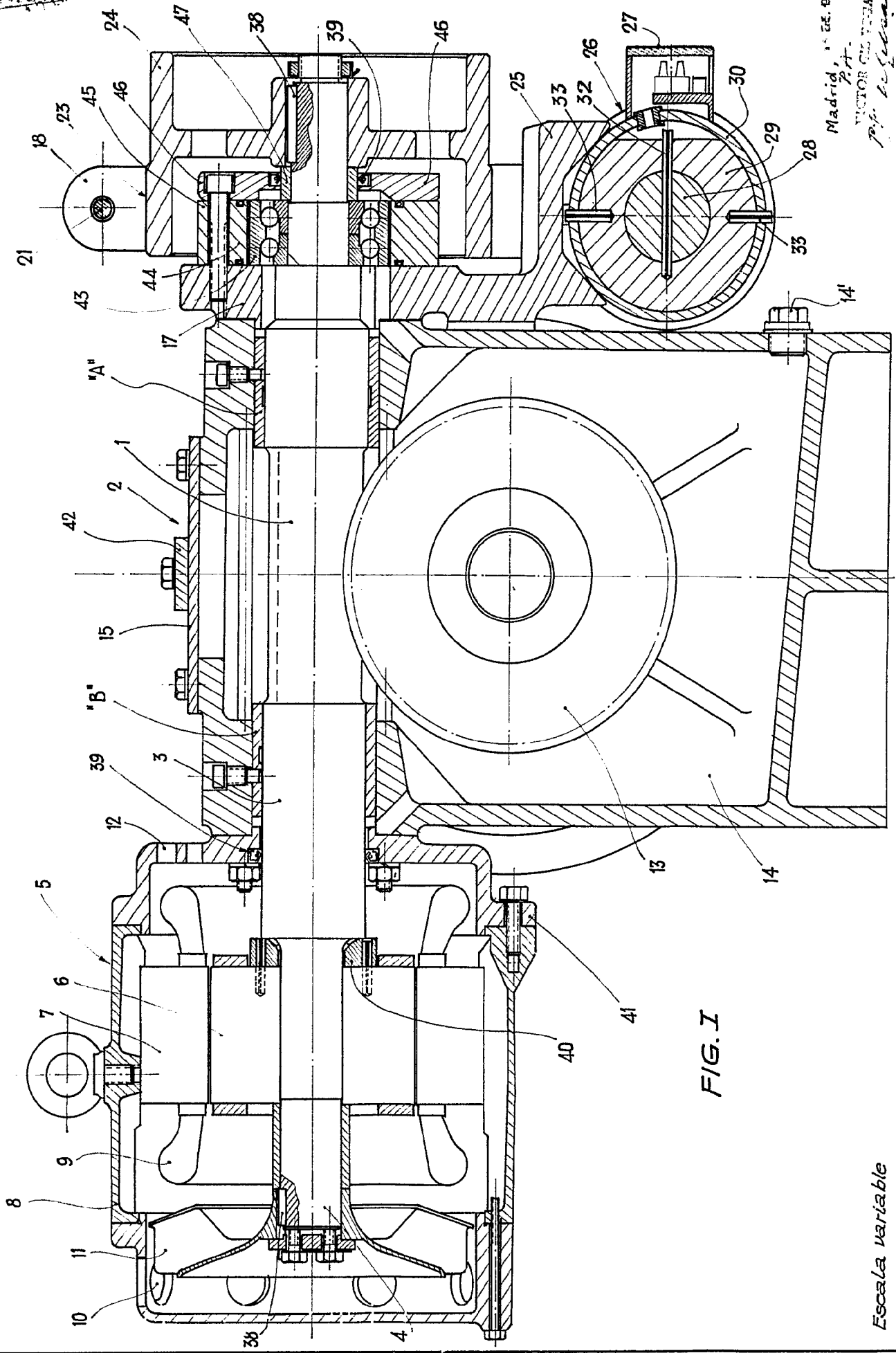

FIG. I

Madrid, 15 de 1969
Pat.
VICTOR GIL Y TERA
P.º.º. de S.º.º.º.

EscaLa variable

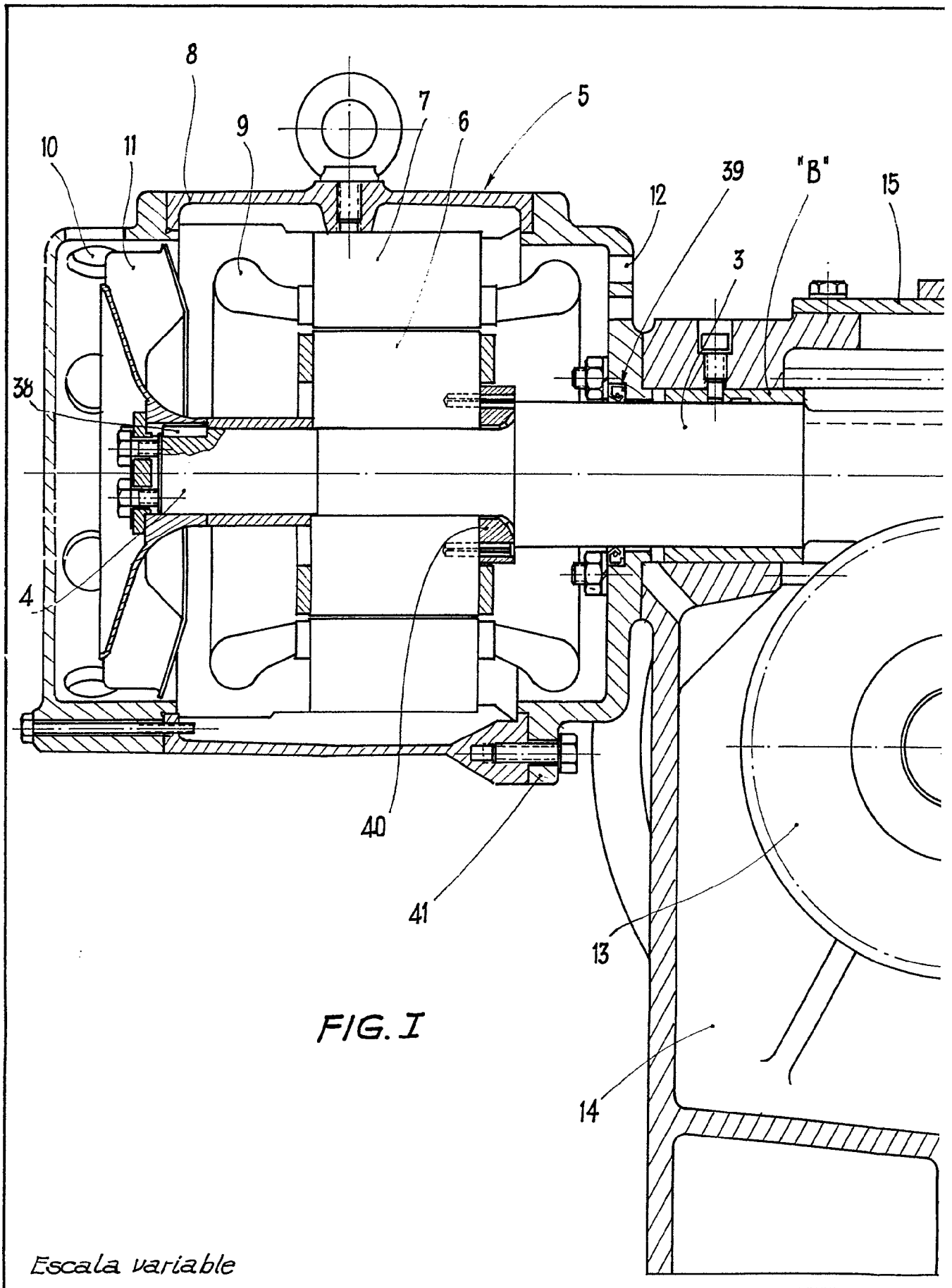

FIG. I

Escala variable

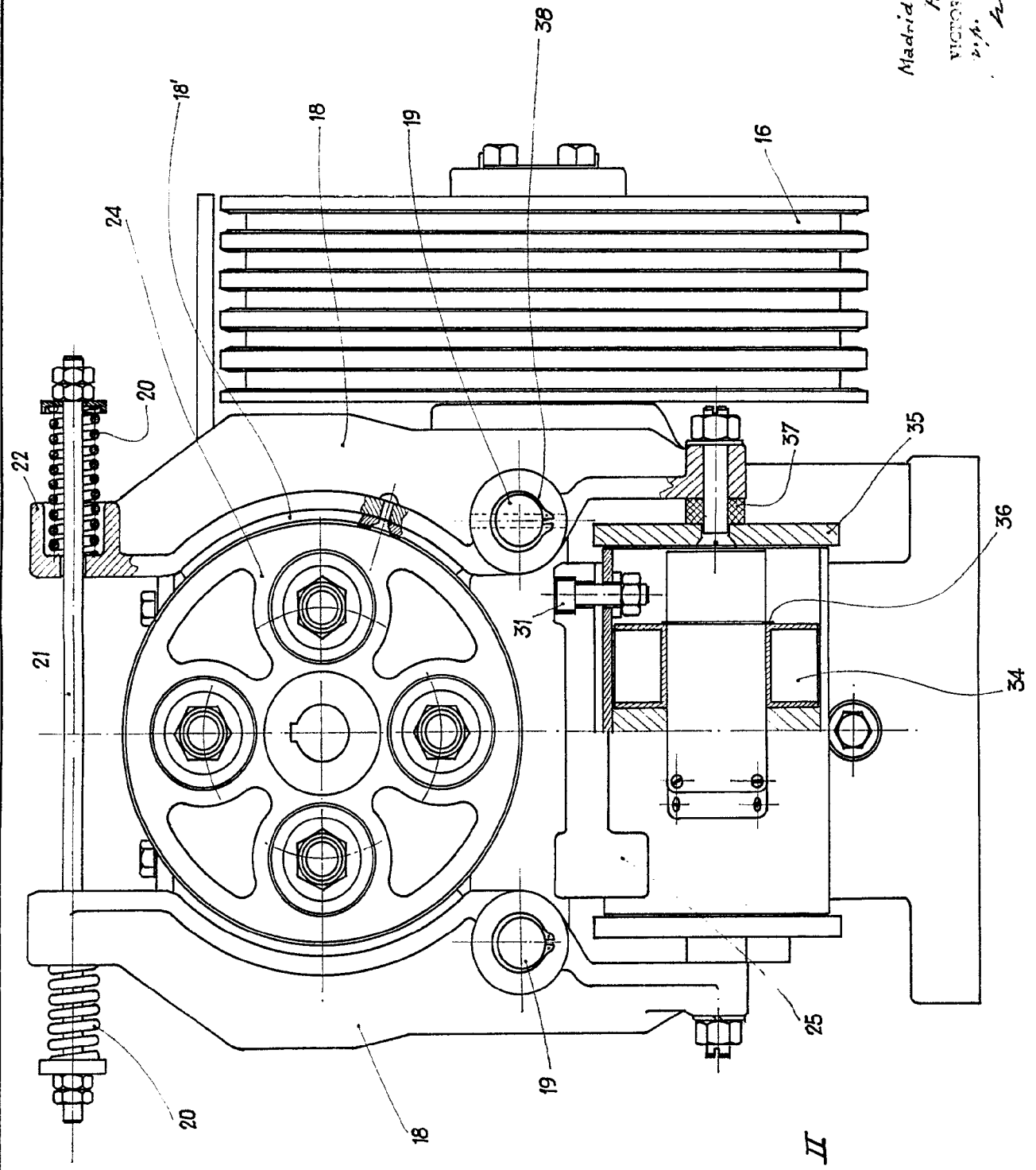

FIG. II

Escaleta variable

Madrid, 13 DE 1968

R.A.

VICTOR GIL YEGA

ING.

[Signature]

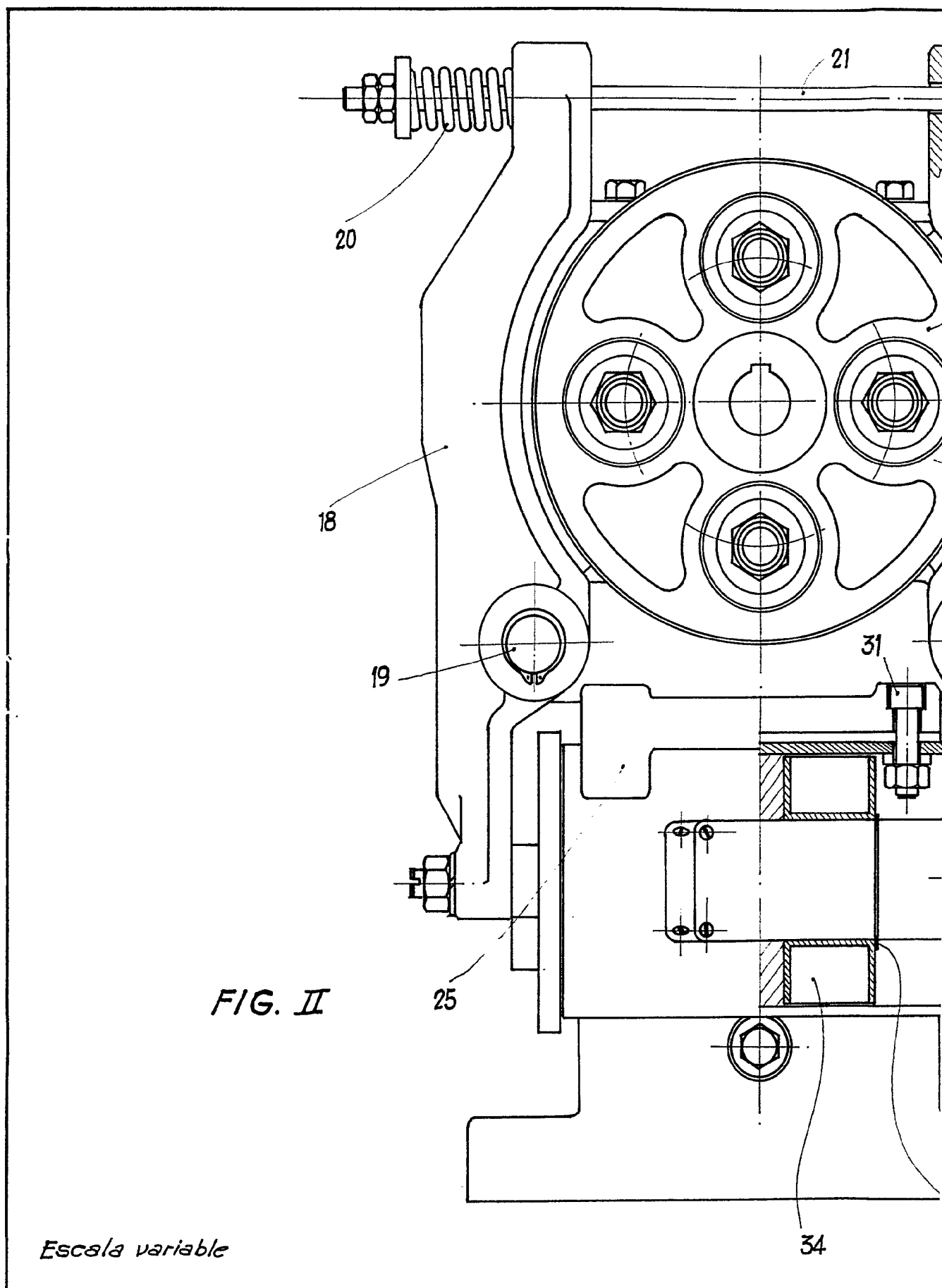

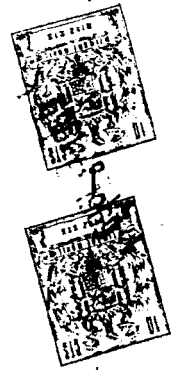
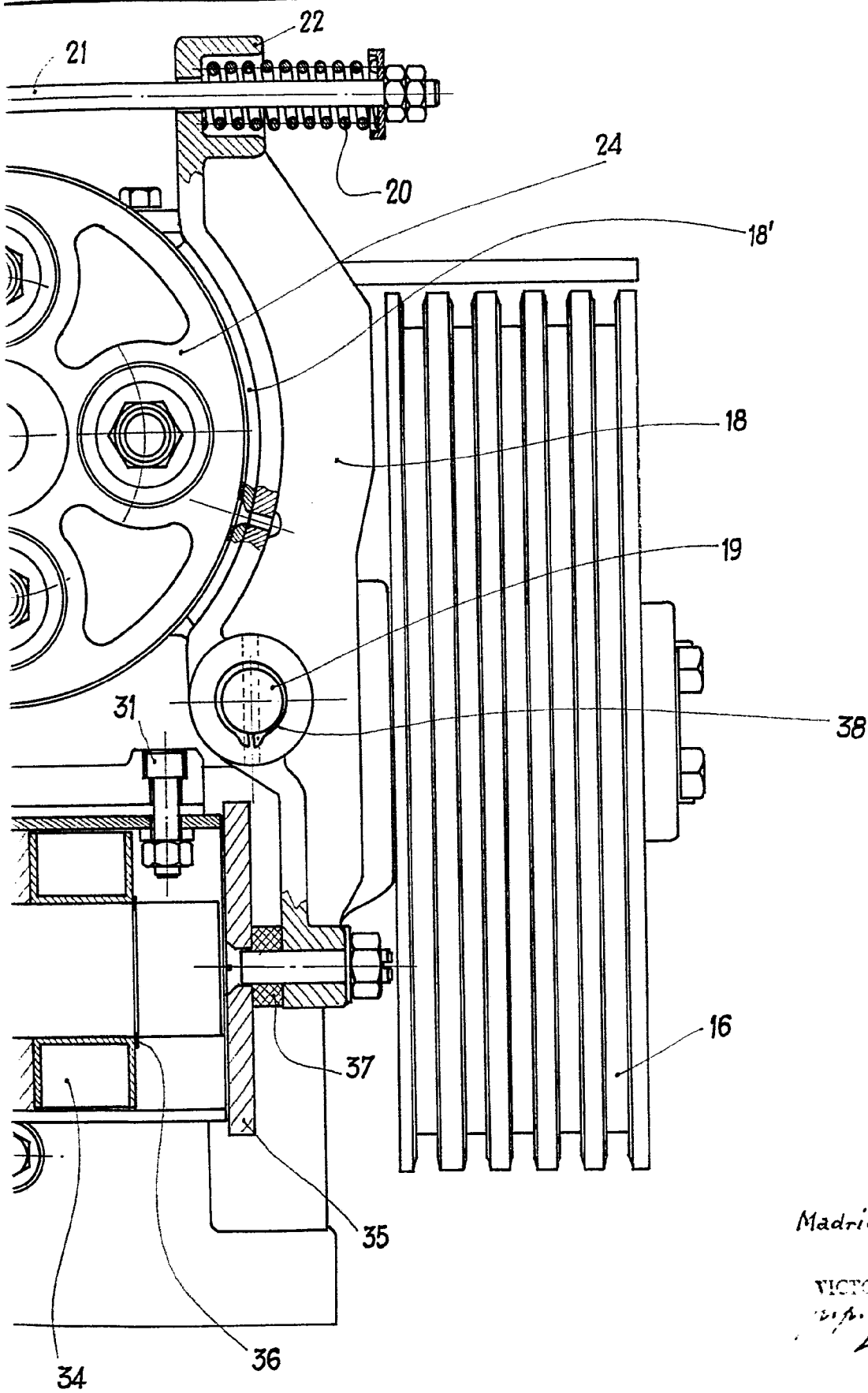

Madrid, 15 DE 1909

P.A.

VICTOR GIL VEGA

[Handwritten signature]