

303134

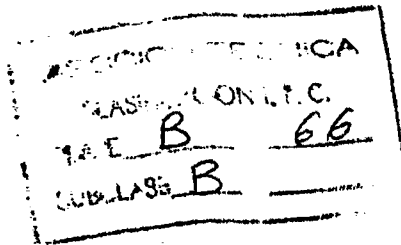

PATENTE DE INVENCION

que por veinte años se solicita a favor de Metalúrgica Vascongada, S. A. (MEDASA), domiciliada en San Sebastián, (Guipuzcoa), Barrio de Herrera, y que ha de recaer sobre GRUPO TRACTOR PARA ASCENSORES, CON SOPORTE DE CAJA DE IMAN DE FRENO INDEPENDIENTE DE LA CARGASA DEL REDUCTOR.

=====

Memoria Descriptiva.

El registro de patente de invención que se solicita tiene por objeto garantizar la explotación exclusiva en todo el territorio nacional y plazas de soberanía, de un grupo tractor para ascensores, con soporte de caja de imán de freno independiente de la carcasa del reductor, conforme se describe a conti-



nuación y se representa en forma gráfica, a título de ejemplo, en el plano adjunto.

5 En los grupos tractores para ascensores de tipo convencional, que llevan el eje del motor eléctrico acoplado al eje del tornillo sin fin, el soporte del cojinete de rodamientos, el soporte del imán de freno y la propia caja del imán de freno, con su pieza intermediaria, forman una sola pieza de fundición con la carcasa del reductor o constituyen piezas de fundición más o menos especiales.

10 Como consecuencia de ello, la fundición, la mecanización, el montaje y la sustitución eventual de dichos elementos plantea problemas de difícil y costosa solución que se eliminan o aminoran considerablemente independizando el soporte de la carcasa del reductor.

15 Es, por tanto, finalidad principal de la presente invención proporcionar un soporte para la caja del imán de freno que sea independiente de la carcasa del reductor y esté adaptado para montarse en los grupos tractores del tipo actualmente empleado en los que el eje del motor eléctrico se acopla al  
20 eje del tornillo sin fin del reductor por medios conocidos.

Esta finalidad se logra, según la invención, constituyendo la caja del imán de freno a partir de un tubo comercial de acero (en lugar de estar integrada en la fundición o ser de fundición mas o menos especial) y sujetándola al soporte que, a su vez, lo está a la carcasa del reductor mediante  
25 tornillos, tuercas y arandelas.

El soporte independiente, según la invención, es de forma general en L y su rama vertical va fijada al carter del reductor con tornillos, mientras que su rama inferior sustenta el conjunto del imán de freno, en el cual, tanto la su-  
30



jeción del núcleo a la pieza intermediaria como la de ésta a la caja tubular del imán de freno está conseguida mediante pasadores elásticos, en lugar de constituir, como sucede en la técnica actual, una sola pieza.

5 A continuación se describe un ejemplo, no limitativo, de ejecución de la invención con referencia al dibujo adjunto, cuya única figura es una vista, en sección longitudinal, de un grupo tractor de tipo convencional dotado de un soporte de caja de imán de freno no integrado en la carcasa del reductor, sino  
10 fijado a ella mediante tornillos, de acuerdo con la invención.

En el carter 1 va montado el tornillo sin fin 2 provisto de sus casquillos 3, 3' y su cojinete 4 con el rodamiento 5 dotado de su arandela de apriete 6. El tornillo sin fin 2 engrana con la rueda dentada 7 que acciona la polea de arrastre (no  
15 visible en el dibujo)

El soporte 8, constituyendo una pieza por sí, fijada al carter 1 mediante los tornillos 9 y 9', tiene forma general en L y su rama vertical es atravesada por el eje 2' del tornillo  
20 sin fin 2 que va a acoplarse al eje del motor eléctrico 10 (no representado) mediante el plato de acoplamiento 11 que, con la cooperación de las gomas, anillos y perno de acoplamiento 12, 13 y 14, respectivamente, se solidariza al plato de acoplamiento 15 cuya superficie externa sirve, además, para que sobre ella actuen  
25 las zapatas 16, relacionadas entre sí por la varilla porta-resortes de presión 17.

La rama horizontal 8' del soporte en L sustenta el conjunto del imán de freno que comprende su caja tubular 18, el núcleo 19, la pieza intermediaria 20, el pasador elástico que  
30 sujeta esta última al núcleo, los pasadores elásticos 22, 22',



que la sujetan a la caja tubular 18, y la caja de conexiones 23.

Con 24 se designa una junta tórica situada entre el carter 1 y el cojinete 4; con 25 y 26, respectivamente, la tapa de acceso al interior del carter 1 para limpieza y el tapón de vaciado de aceite de este carter; con 27, el guarda-cables; con 28, sendos retenes de aceite, y con 29 y 30, los chaveteros de los platos de acoplamiento 11 y 15, respectivamente.

Los materiales, forma, tamaño y disposición de los elementos, serán susceptibles de variación siempre que ello no altere la esencialidad del invento.

La forma en que está redactada esta memoria debe tomarse en sentido amplio, no limitativo.

---

#### NOTA DE REIVINDICACIONES

Se reivindica como de propia y nueva invención a favor de Metalúrgica Vascongada S. A. (MEDASA) domiciliada en San Sebastian (Guipuzcoa) lo especificado en las siguientes reivindicaciones.

PRIMERA.- Grupo tractor para ascensores, con soporte de caja de imán de freno independiente de la carcasa del reductor, caracterizado en que está dotado de una pieza-soporte independiente destinada, exclusivamente, a sustentar el conjunto del sistema de electroimán de freno, con su correspondiente caja de conexiones, estando dicha pieza-soporte configurada en forma general de L y fijada mediante tornillos a la carcasa del



reductor por su rama vertical que es atravesada por el eje del tornillo sin fin, y hallándose sustentado el conjunto de imán de freno, mediante análogos medios, por la rama horizontal inferior de dicha pieza-soporte.

5 SEGUNDA.- "GRUPO TRACTOR PARA ASCENSORES, CON SOPORTE DE CAJA DE IMAN DE FRENO INDEPENDIENTE DE LA CARCASA DEL REDUCTOR".

Tal y como se deja descrito en la memoria precedente que consta de cinco hojas foliadas y mecanografiadas por una sola de sus caras y una de planos de forma y tamaño reglamentarios.

10

Madrid, ventisiete de Enero de 1969

P. A. de METALURGICA VASCONGADA S.A.

VICTOR GIL VEGA  
P.P.

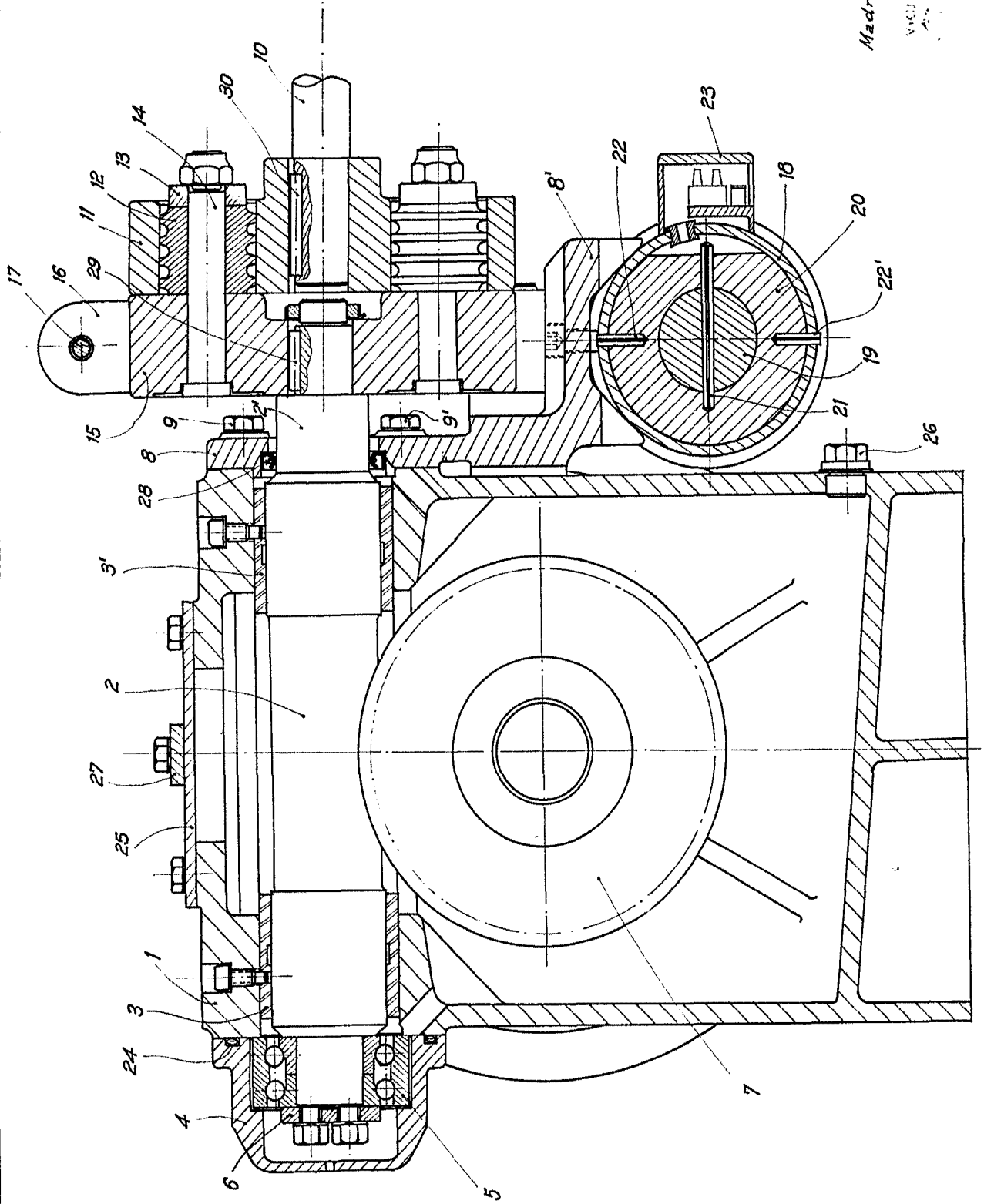

Madrid, 15/10/59  
P.A.  
VICENTE  
...

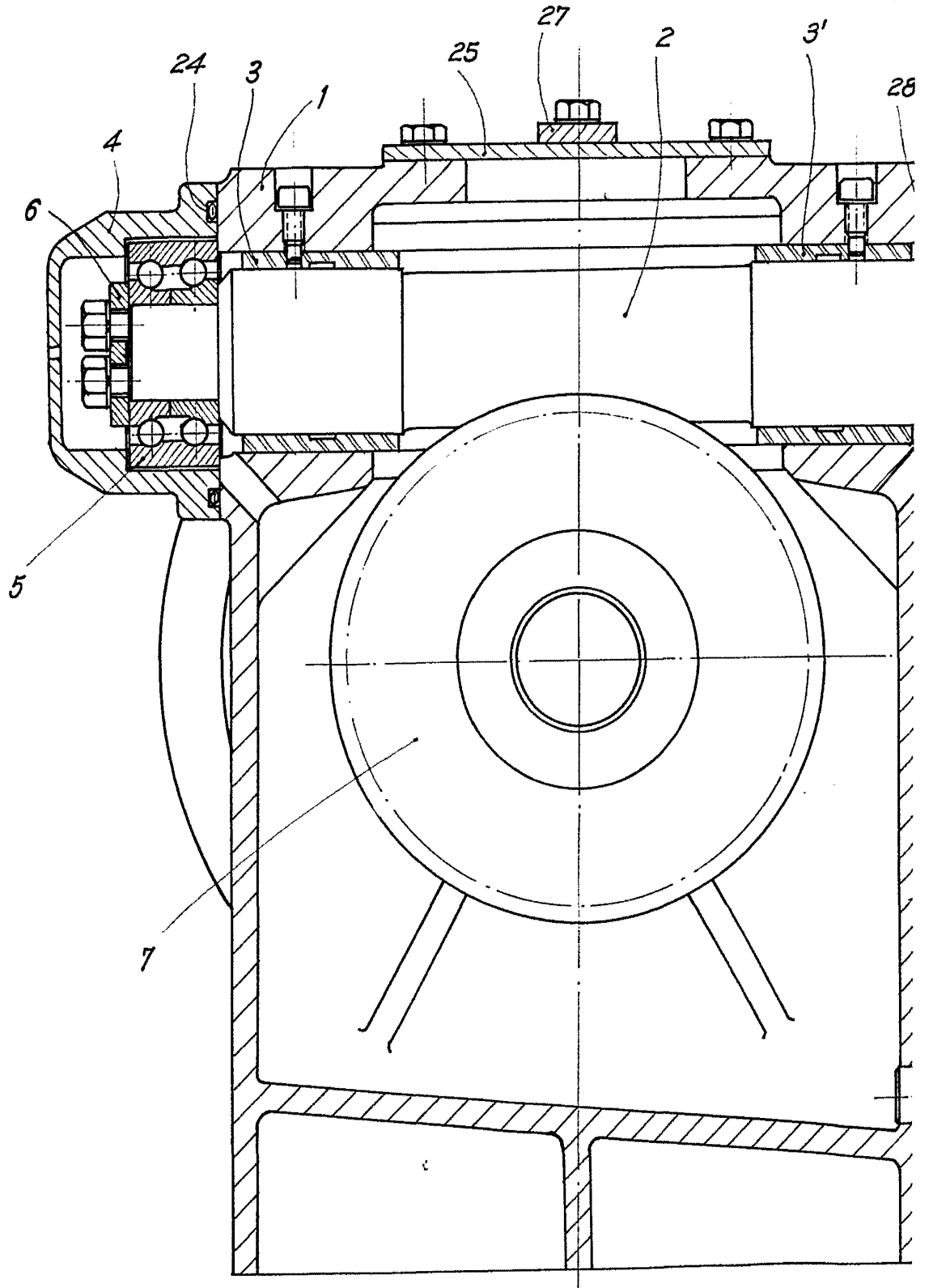

ESCALA VARIABLE

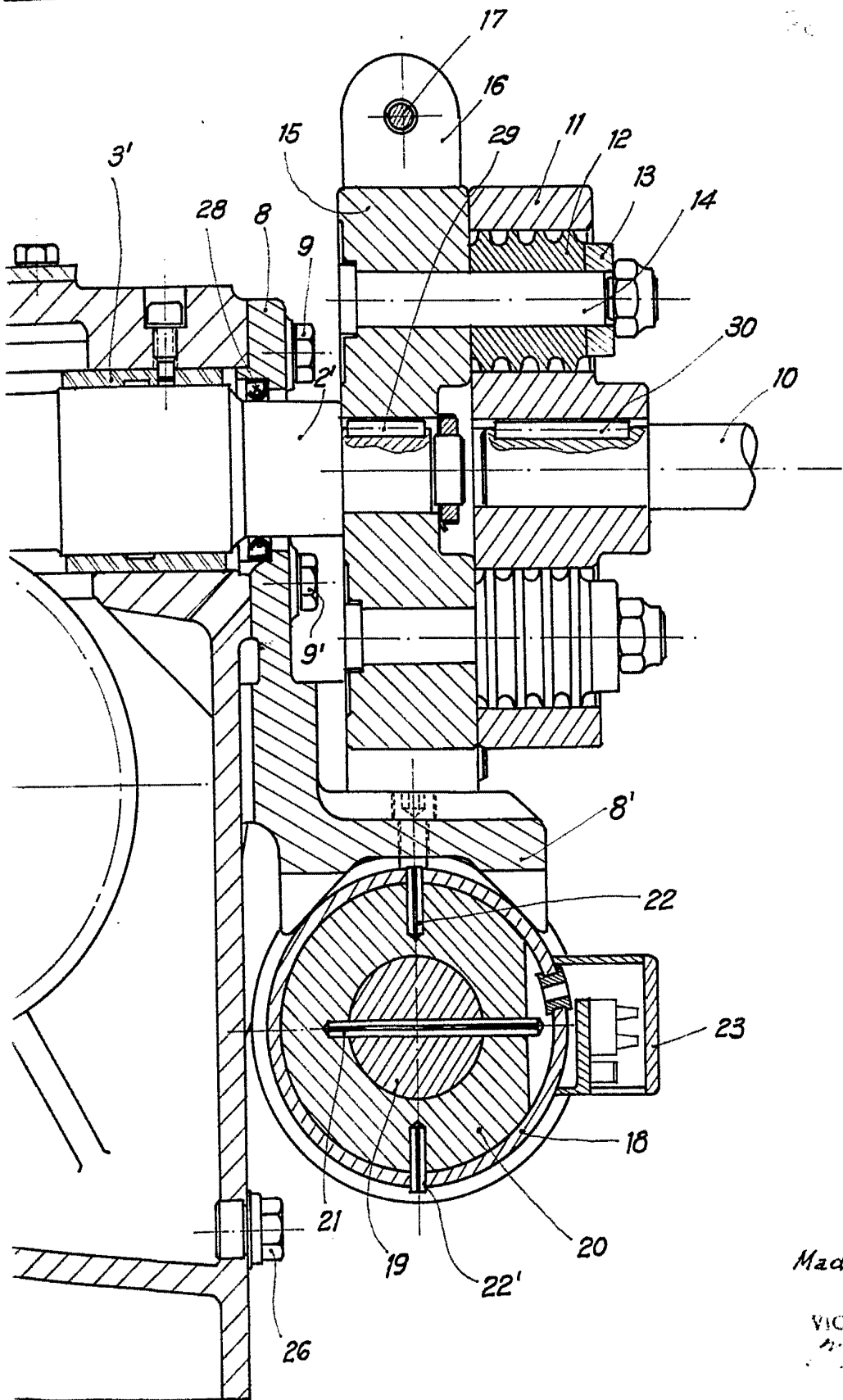

Madrid, 16 Ene. 1909  
P.A.

VICTOR GIL VEGA

*[Handwritten signature]*