

302144



SECCION TECNICA	
CLASIFICACION I. P. C.	
CLASE <u>B</u>	<u>60</u>
CLASE <u>R</u>	

P A T E N T E
D E
I N V E N C I O N

por "PERFECCIONAMIENTOS EN PORTA-ESQUIS CERRABLE CON LLAVE,
PARA VEHICULOS AUTOMOVILES", a favor de DON HANNES MARKER, de
nacionalidad alemana, domiciliado en "Hauptstrasse nº 51-53",
Garmisch-Partenkirchen - Alemania.

= . =

MEMORIA DESCRIPTIVA

El presente invento se refiere a perfeccionamientos en porta-esquis cerrable con llave, para vehiculos automóviles, que comprende un estribo soportado, por ejemplo, en el vierteaguas del techo del vehiculo, y que posee al menos dos cuerpos de soporte para cada par de esquis, presentando cada uno de los cuerpos de soporte un elemento móvil de retención que, en su posición de retención, es bloqueable e impide que los esquis puedan ser sacados del cuerpo de soporte.

5.

En este porta-esquis conocido, cada uno de los cuerpos de soporte está formado por un marco que circunda a un par de es-

10.



quís por tres lados y al que está articulado un estribo que sirve como elemento de retención y que cierra el cuarto lado, actuando directa o indirectamente sobre una de las superficies de los esquís. En la posición cerrada, se puede cerrar el estribo con llave.

5.

La mayoría de los porta-esquíes que se ofrecen a la venta y que también se venden, están dispuestos para recibir más de dos pares de esquís. Con respecto a los porta-esquíes conocidos, descritos anteriormente, resulta de ello el inconveniente de ser necesario un número correspondiente de candados, de modo que el porta-esquíes resulta muy costoso y caro.

10.

Como otro inconveniente viene a sumarse todavía lo complicado del manejo, debido a la multiplicación de las diversas manipulaciones precisas.

La finalidad del presente invento estriba, por lo tanto, en evitar de manera sencilla los inconvenientes o deficiencias de los porta-esquíes descritos al principio.

15.

Partiendo, por consiguiente, de un porta-esquíes para vehículos automóviles, cerrable con llave, que comprende un estribo soportado, por ejemplo, en el vierteaguas del techo del vehículo y que posee al menos dos cuerpos de soporte para cada par de esquís, presentando cada cuerpo de soporte un elemento de retención móvil que, en su posición de retención, es bloqueable e impide que los esquís puedan ser sacados del cuerpo de soporte, se consigue ésto por el hecho de que, conforme al invento, los elementos de retención de todos los cuerpos de soporte son acoplables entre sí mediante una biela, pudiendo ser movidos conjuntamente, y porque la biela queda asegurada, en su posición de bloqueo, por medio de un candado.

20.

25.

Esta forma de realización hace posible abrir y cerrar con una

30.



sola manipulación los elementos de retención de todos los cuerpos de soporte. Aparte de esto, únicamente es necesario ya manipular un único candado antes o después.

5. Para el caso de que el estribo del porta-esquí esté hecho en forma de U, ha demostrado ser conveniente que la biela esté soportada de manera desplazable longitudinalmente en el nervio del estribo que soporta los cuerpos de soporte.

10. En una forma de realización especial del invento, el elemento de retención puede estar formado por una palanca de dos brazos, soportada de manera basculable en el cuerpo del soporte, uno de cuyos brazos de palanca forma con su extremo libre un saliente de retención, mientras que su otro brazo de palanca se encuentra en unión activa con un órgano de arrastre previsto en la biela.

15. Una forma de realización de construcción sencilla del porta-esquí conforma al invento, se consigue por el hecho de que el cuerpo de soporte consiste en dos mordazas de tenazas, una de las cuales está fijada en el estribo, mientras que la otra forma el elemento de retención y está unida con la biela a través de un acoplamiento.

20. Como otra mejora del invento se puede prever también, en calidad de elemento de retención, un disco circular soportado de manera giratoria en el cuerpo de soporte y que, a efectos de recibir los esquís, presenta una escotadura en forma de boca, estando unido con la biela a través de un acoplamiento.

25. Convenientemente el estribo está formado por tres partes, y su parte central, que sostiene los cuerpos de soporte, está unida a manera de bisagra con las dos partes extremas. Con ello resulta posible, al no ser utilizado el porta-esquí, girar en 90° la parte central, con los cuerpos de soporte que normalmente se

30.



5. extienden hacia arriba, es decir, colocar los cuerpos de soporte en sentido horizontal. Esto es interesante sobre todo en porta-esquí, en los que los esquís son mantenidos con sus superficies de deslizamiento en planos verticales, lo que requiere cuerpos de soporte relativamente grandes.

A continuación se describen detalladamente ejemplos de realización del objeto del invento, a base de los dibujos adjuntos, mostrando:

10. La fig. 1, un porta-esquí cerrable con llave, destinado a vehiculos automóviles, conforme a una primera forma de realización y en alzado lateral longitudinal, a saber, en estado cerrado;

la fig. 2, una vista del porta-esquí conforme a la fig. 1, pero en estado abierto;

15. la fig. 3, a mayor escala con respecto a la fig. 1, una sección según la línea III-III de la fig. 1;

la fig. 4, una representación correspondiente a la fig. 3, si bién con los cuerpos de soporte volcados;

20. la fig. 5, un cuerpo de soporte seccionado longitudinalmente con relación al porta-esquí, a la escala correspondiente a las fig. 3 y 4, en estado cerrado;

la fig. 6, el cuerpo de soporte conforme a la fig. 5, en estado abierto;

25. las fig. 7 y 8, el órgano de accionamiento para la biela, en sus dos posiciones fundamentales extremas;

la fig. 9, la disposición del candado en el porta-esquí;

la fig. 10, un porta-esquí conforma a una segunda forma de realización, en alzado lateral longitudinal y en estado cerrado;

30. la fig. 11, el porta-esquí conforma a la fig. 10, en estado abierto;



las fig. 12 y 13, a mayor escala respecto a las fig. 10 y 11, un cuerpo de soporte de dicho porta-esquí, una vez en estado cerrado, y la otra, en estado abierto;

5. las fig. 14 y 15, de nuevo el órgano para accionar la biela, en las dos posiciones fundamentales extremas;

la fig. 16, una tercera forma de realización del porta-esquí conforme el invento, en alzado lateral longitudinal, en estado cerrado;

10. la fig. 17, el porta-esquí según la fig. 16, en estado abierto;

la fig. 18, a mayor escala y en sección longitudinal central un cuerpo de soporte de dicho porta-esquí, en estado cerrado;

la fig. 19, el cuerpo de soporte correspondiente a la fig. 18, en estado abierto, y

15. las fig. 20 y 21, el candado, así como el órgano para el accionamiento de la biela, en sus dos posiciones fundamentales extremas.

20. El porta-esquí conforme al invento, representado en las fig. 1 a 9, comprende un estribo hecho de tres partes, que sustancialmente presenta la forma de una U. El nervio 1 de la U, en el que están fijados cuerpos de soporte 2 para cada par de esquís 3, 4, está unido a manera de bisagra con las ramas 5, 6 de la U (veáanse en especial las fig. 3 y 4). Con los extremos libres de las ramas, el estribo se apoya en los vierteaguas del

25. techo 7 del vehículo. A este respecto, las ramas están sostenidas en los vierteaguas de la manera en sí conocida y que, por lo tanto, no se describe en más detalle. La unión a manera de bisagra entre el nervio 1 del estribo y las ramas 5, 6 del mismo, permite bascular el nervio, con los cuerpos de soporte 2 que se

30. extienden hacia arriba a partir del mismo, desde la posición re-



presentada en las fig. 1 a 3, hasta la posición conforme a la fig. 4.

5. Cada cuerpo de soporte 2 posee una palanca de dos brazos 8, que sirve como elemento de retención (veáanse en especial las fig. 5 y 6). Uno de los brazos de esta palanca forma con su extremo libre un saliente de bloqueo 9. El otro brazo 10 de la palanca se encuentra bajo la influencia de un órgano de arrastre 11, que sostiene a la palanca, bien sea en su posición de retención conforme a la fig. 5, ó bien en su posición abierta de acuerdo con la fig. 6. Conforme al invento, las palancas 8 de todos los cuerpos de soporte 2 son accionados conjuntamente por medio de una biela 12, para lo cual la biela presenta el correspondiente número de órganos de arrastre 11. La biela está soportada en el nervio 1 del estribo en forma desplazable longitudinalmente. El nervio 1 presenta para este fin una sección transversal de forma de U abierta hacia abajo. Ahora bien, del mismo modo es posible también dar al nervio forma de tubo. La biela está sostenida mediante agujeros alargados 13 de manera desplazable en traviesas 14 del nervio 1. Para el accionamiento de la biela sirva la palanca acodada 15, 16, cuyo brazo de palanca 15, articulado al nervio 1, está prolongado hasta más allá del codo, sirviendo como asidero. El otro brazo de la palanca está unido con la biela 12 a través de una espiga articulada 18 conducida en ranuras longitudinales 17 del nervio (vease en especial la fig. 8). En la posición de bloqueo (fig. 1, 5 y 9), la biela 12 puede ser asegurada contra desbloqueo mediante un candado 19. Mediante el accionamiento de una llave 20 (fig. 9), una espiga de bloqueo 21 del candado fijado en el nervio 1 del estribo es introducida en un orificio 22 de la biela, encontrándose ésta en su posición de bloqueo.
- 10.
- 15.
- 20.
- 25.
- 30.



A la inversa, el bloqueo puede ser liberado nuevamente, abriendo para ello el candado.

Las fig. 10 a 15 muestran un segundo ejemplo de realización de un porta-esquí conforme al invento. Al igual que en el ejemplo de realización descrito anteriormente, también este porta-esquí comprende un estribo en forma de U. El nervio 25 de este estribo, no obstante, no está unido articuladamente con las ramas 26 y 27, puesto que los cuerpos de soporte en esta forma de realización son de dimensiones bastante bajas. Cada cuerpo de soporte consiste en dos mordazas de tenaza 28, 29. La mordaza 28 está fijada en el nervio 25 del estribo, mientras que la mordaza 29 sirve como elemento de retención, estándole unida con una biela 31 a través de un acoplamiento 30. El apoyo de la biela 31 en el nervio 25 se corresponde con el apoyo de la biela 12 en el nervio 1. Al igual que en la forma de realización descrita primeramente, también en esta forma de realización se ha previsto un candado 19 para el bloqueo de la biela. El accionamiento de la biela 31 tiene lugar nuevamente por medio de una palanca acodada 15, 16. Por lo demás han sido empleados para las partes iguales los mismos signos de referencia con relación a la primera forma de realización.

Un tercer ejemplo de realización del porta-esquí conforme al invento, lo muestran las fig. 16 a 21. Del mismo modo que en las dos formas de realización descritas anteriormente, también en esta forma de realización comprende un estribo de forma de U. De manera correspondiente a la forma de realización descrita en primer lugar, el nervio 32 del estribo está unido articuladamente con las dos ramas 5, 6. En el nervio están fijados cuerpos de soporte 33, que presentan un elemento móvil de retención que, en el presente caso, está hecho en forma de disco circular 34, so-



- portado de manera giratoria y que, a efectos de recibir los es-
quí 3, 4, presenta una escotadura 35 en forma de boca. A través
de un acoplamiento 36, el disco circular está unido con una bie-
la 37. Accionando la biela, que nuevamente está soportada de ma-
5. nera desplazable en el nervio 32 del estribo, pueden todos los
discos circulares ser hechos girar conjuntamente desde la posi-
ción de bloqueo conforme a la fig. 18, hasta la posición abier-
ta de acuerdo con la fig. 19, y a la inversa. Para asegurar la
biela en la posición de bloqueo sirve, en el presente caso, en
10. lugar de un candado accionable mediante una llave, un denomina-
do candado de cifras o letras 38. Para el accionamiento de la
biela se ha previsto un asidero 39 que, a partir de la biela,
se extiende hacia afuera a través de un agujero alargado exis-
tente en el nervio 32 del estribo.
15. Para adaptar el nervio del estribo a distintos anchos de te-
chos de vehiculos, puede dicho nervio, de la manera en sí cono-
cida y que por lo tanto no se describe en detalle, ser extensi-
ble en forma telescópica.

N O T A

20. Hecha la descripción del invento se hace constar que esta
solicitud se acoge a la prioridad de la solicitud de Patente ale-
mana nº P 16 80 166. 4, depositada el día 5 de Enero de 1968, y
que se declaran como nuevas y de propia invención las reivindica-
ciones siguientes:

25. 1.- Perfeccionamientos en porta-esquí cerrable con llave,
para vehiculos automóviles, que comprende un estribo soportado,
de preferencia, en el vierteaguas del vehiculo, y que posee al



- menos dos cuerpos de soporte para cada par de esquís, presentando cada uno de los cuerpos de soporte un elemento móvil de retención que, en su posición retentora, es bloqueable e impide que los esquís puedan ser sacados del cuerpo de soporte, caracterizados porque los elementos de retención de todos los cuerpos de soporte están acoplados entre sí por medio de una biela y pueden ser movidos conjuntamente, y porque la biela, en su posición de retención, está asegurada, en su posición, mediante un candado.
5. 2.- Perfeccionamientos, de acuerdo con la reivindicación 1, cuyo preeitado estribo está hecho en forma de U, caracterizados porque la biela está soportada de manera desplazable longitudinalmente en el nervio del estribo, que soporta los cuerpos de soporte.
10. 3.- Perfeccionamientos, de acuerdo con las reivindicaciones 1 o 2, caracterizados porque, como elemento de retención, sirve una palanca de dos brazos soportada de manera basculable en el cuerpo de soporte, uno de cuyos brazos de palanca forma con su extremo libre un saliente de retención, y cuyo otro brazo de palanca se encuentra en unión efectiva con un órgano de arrastre previsto en la biela.
15. 4.- Perfeccionamientos, de acuerdo con las reivindicaciones 1 o 2, caracterizados porque el cuerpo de soporte consiste en dos mordazas de tenaza, una de las cuales está fijada en el estribo, mientras que la otra forma el elemento de retención y está unida con la biela a través de un acoplamiento.
20. 5.- Perfeccionamientos, de acuerdo con las reivindicaciones 1 o 2, caracterizados porque, como elemento de retención, está previsto un disco circular soportado de manera giratoria en el cuerpo de soporte y que, a efectos de acoger los
25. 30.



esquí, presenta una escotadura en forma de boca, estando unido con la biela a través de un acoplamiento.

5. 6.- Perfeccionamientos, de acuerdo con una cualquiera de las reivindicaciones precedentes, caracterizados porque el estribo está hecho de tres partes y porque su parte central, que sostiene los cuerpos de soporte para los esquís, está unida a manera de bisagra con las partes de los extremos.

7.- Perfeccionamientos en porta-esquí cerrable con llave, para vehículos automóviles.

10. Según se describe y reivindica en la presente Memoria que consta de diez hojas foliadas y mecanografiadas por una sola cara y de cuatro láminas de dibujos.

Madrid, a 4 de Enero de 1969.

HANNES MARKER.

P. a.

JAINE ISERN

P. P.

Firmado: JOSE RODRIGUEZ

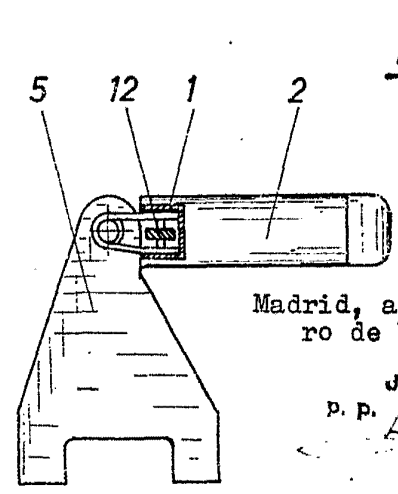
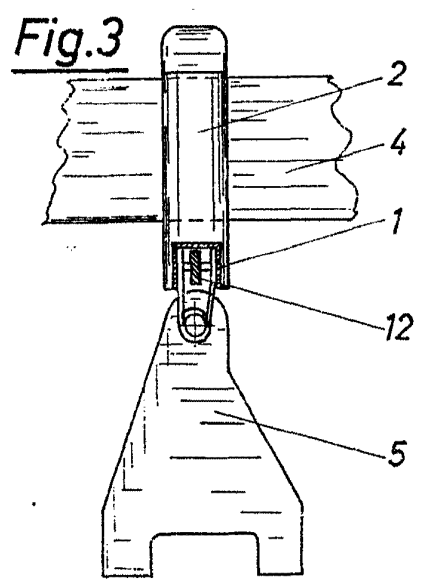
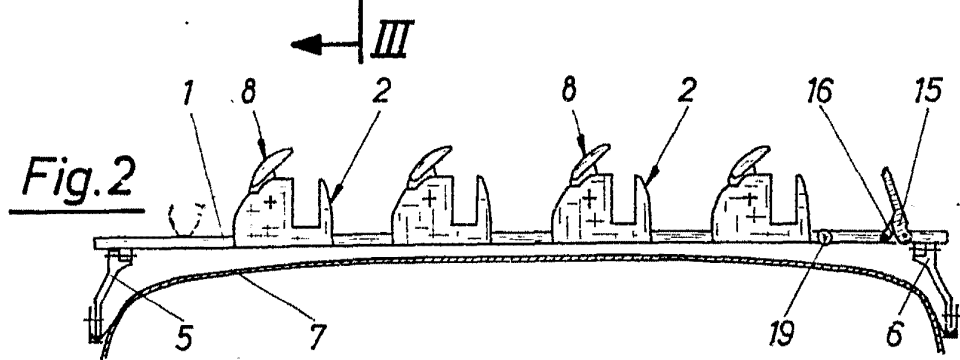
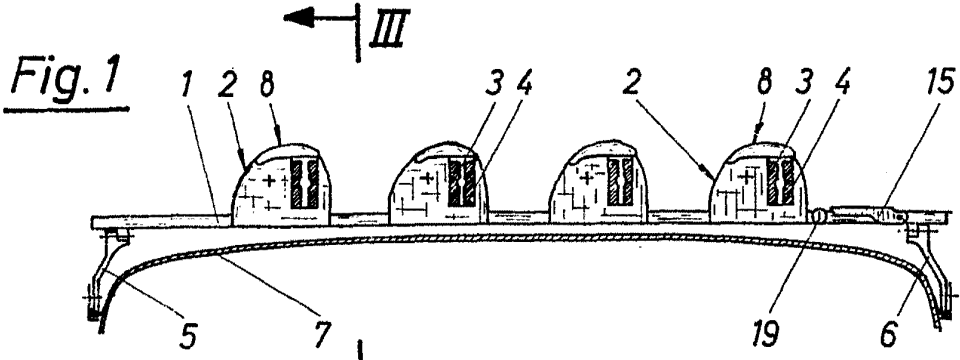

Madrid, a 4 de Enero de 1969

JAMES...
P. P.
Firmado: JOSÉ KOUR... 7

Escala variable

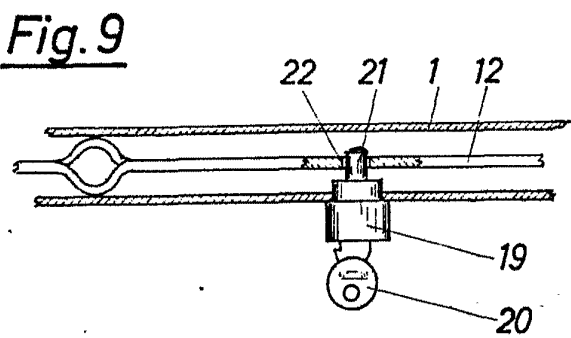
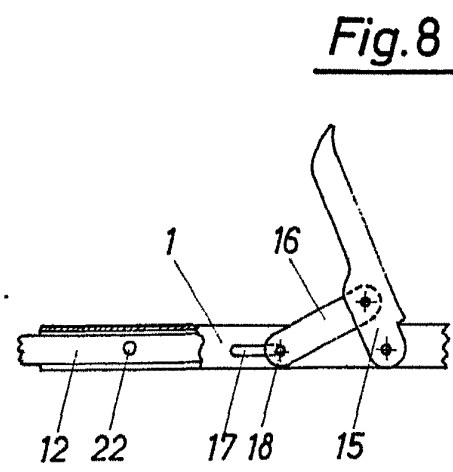
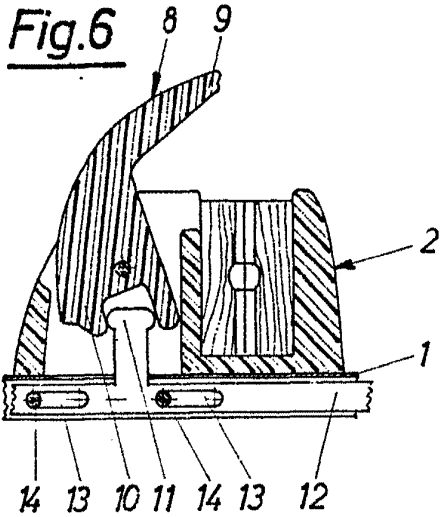
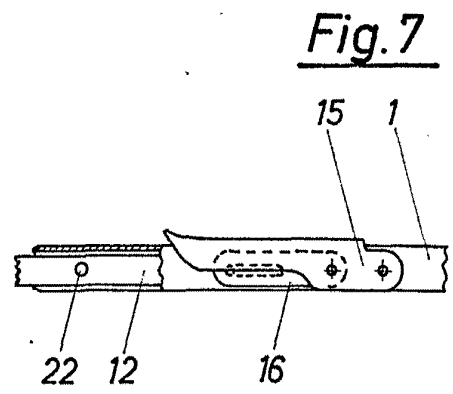
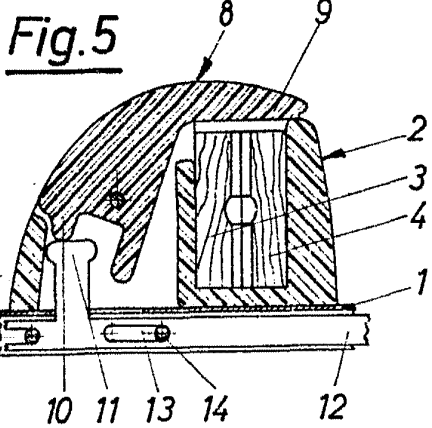

Madrid, a 4 de
Enero de 1969

FARMACIA JOSE RODRIGUEZ

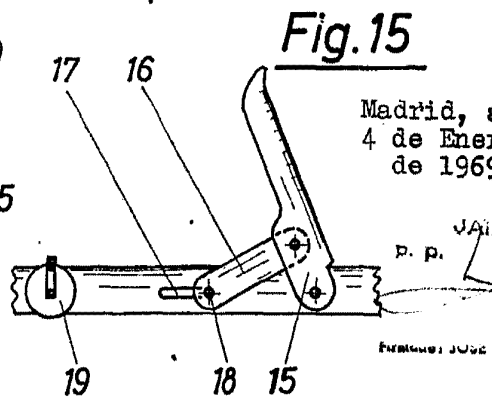
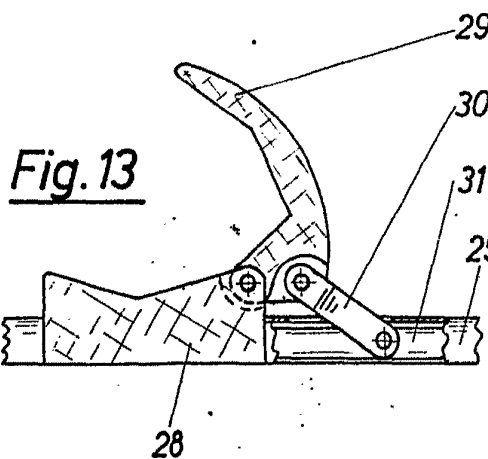
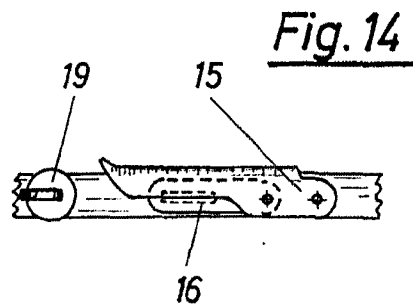
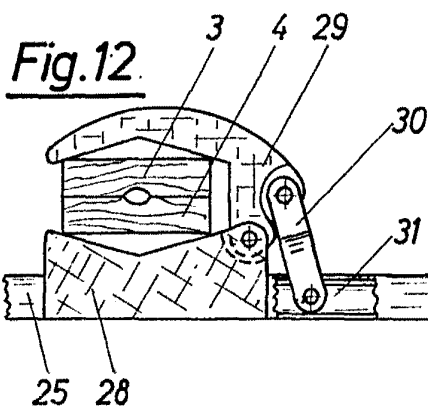
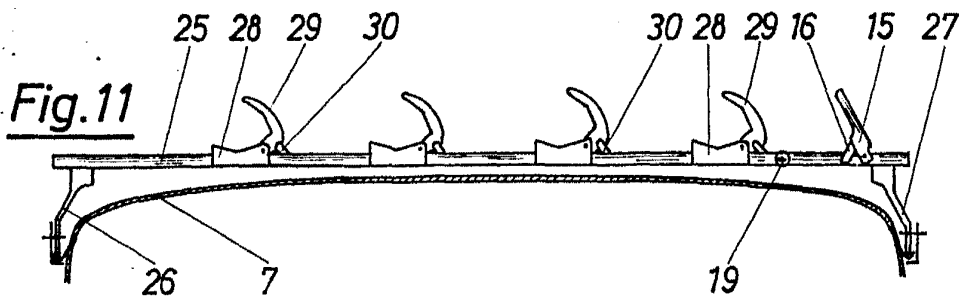
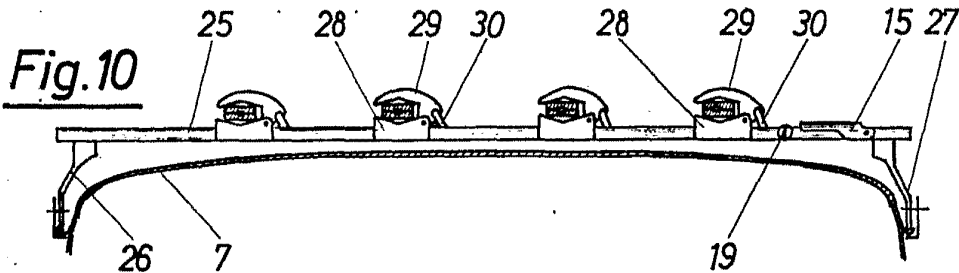

Madrid, a
4 de Enero
de 1969

P. P.
FIRMADO: JOSE RODRIGUEZ

Escala variable

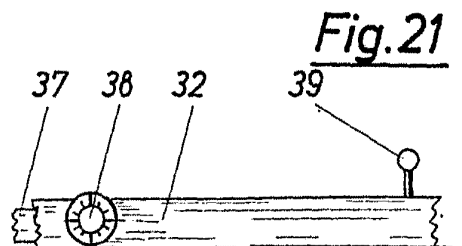
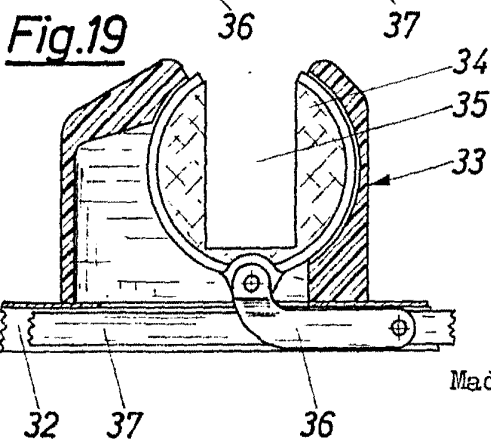
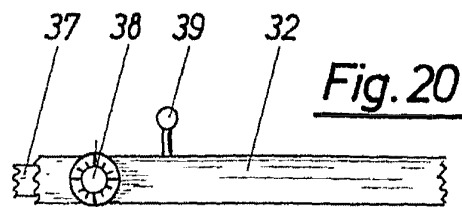
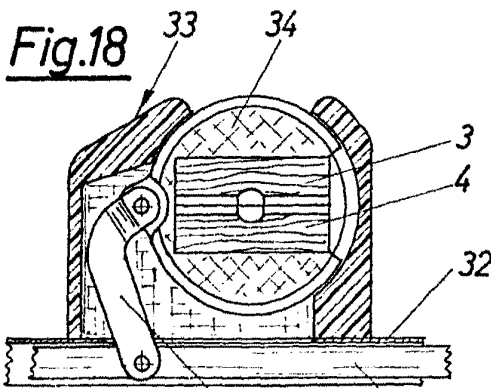
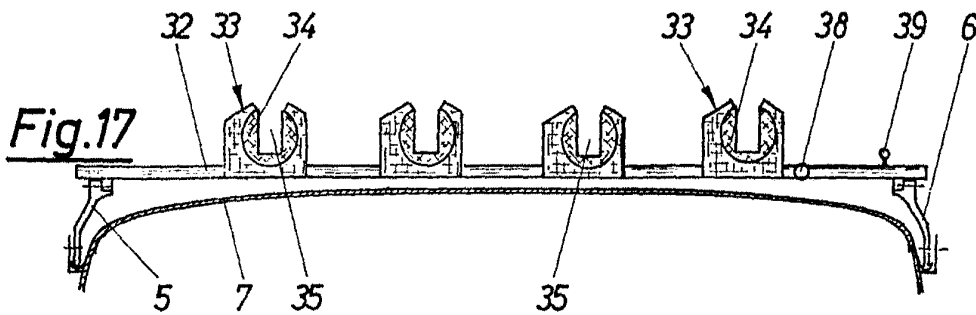
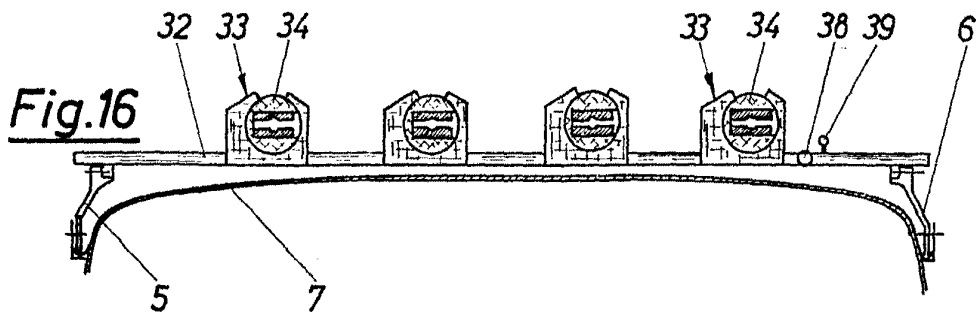

Madrid, a 4 de Enero de 1969

JAIMÉ IBERN
p. p.
Ingeniero de Electricidad

Escala variable