

362.078



SECCION TECNICA	
ASAMBLAJON I.P.C.	
CLASE	D 03
FECHA	D

P A T E N T E
D E
I N V E N C I O N

por "PERFECCIONAMIENTOS EN UN DISTRIBUIDOR DE TRAMA PARA
TELAR SIN LANZADERA", a favor de la firma francesa ATE-
LIERS DIEDERICHS Societé Anonyme, residente en BOURGOIN-
-JALLIEU - Isère (Francia).

= . =

MEMORIA DESCRIPTIVA

La presente invención se refiere a un conjunto me-
cánico que tiene por misión presentar la trama delante de
la cabeza de aguja de un telar sin lanzadera, que funciona
de acuerdo con el principio de "Gabler".

5. Este conjunto mecánico se caracteriza esencialmen-
te porque consiste en una pinza asociada a un cortahilos,
en combinación, por una parte, con un cesor de trama ani-
mado de un movimiento ascensional y, por otra parte, con
un pico pivotante mantenedor de la trama de modo que pre-
sente el hilo de trama a través del trayecto de la aguja
- 10.



- pasatramas, estando dispuestos estos diferentes elementos de tal manera que, cuando se abre la pinza, puesto que ella no asegura más la retención del extremo libre de la trama, sin embargo el cesor se monta para situar la trama sobre el trayecto de la aguja, situándose esta trama, por consiguiente, en el pico precitado de mantenimiento y solo se escape de éste cuando, bajo el efecto de la tensión provocada por el desplazamiento de la aguja pasatramas, este pico ha pivotado.
- 5.
10. La invención se comprenderá mejor de todas maneras al hacer referencia al dibujo anexo, dado solamente a título de indicación y en el que:
la Figura 1 es una vista del mecanismo en elevación lateral;
15. la Figura 2 es una vista en planta por encima;
las Figuras 3a, 3b, 3c a 8a, 8b, 8c representan esquemáticamente las principales fases del movimiento, refiriéndose el índice a a las vistas de costado en elevación, el índice b a las vistas frontales y el índice c a las vistas en planta por encima.
20. Un bastidor 1 soporta un árbol motor 2 sobre el cual se monta un piñón 3 engranado con una rueda dentada 4 que gira loca sobre un eje 6 y donde se hacen solidarias dos excéntricas 6 y 7, girando este conjunto en razón de un giro por dos giros del telar.
25. La excéntrica 6 tiene por función mandar una palanca 8 que constituye el cesor de trama. Esta palanca 8 está ar-



ticulada en 9 y comporta: un rodillo 10, un resorte de llamada 11 y un ojal pasahilos 12. Este ojal pasahilos puede ocupar dos posiciones, a saber: ya sea debajo del lugar de paso de la cabeza de la aguja 13, ya sea encima.

5. La excéntrica 7 tiene por función mandar una lámina móvil 14 deslizante en una corredera 15 y que comporta un rodillo 16 con llamada contra la excéntrica precitada 7, mediante un resorte 17 alojado casi enteramente en la masa de la corredera 15. Esta lámina móvil 14 comporta un cortador 14a que hace de cizalla en una contralámina fija 18
10. y el extremo plano de esta misma lámina 14 hace pinza para apoyo contra una pequeña plaquita de material elástico 19, situada en un alojamiento de una pieza de apoyo 20. Esta última pieza comporta, además, una pequeña uña 20' que tiene por finalidad el mantener correctamente la trama 21 delante de la pinza, a pesar del estirado hacia abajo que sufre esta trama cuando la palanca 8 desciende.
- 15.

- Otro conjunto móvil montado sobre un eje 22 y oscilante libremente en un barrenado vertical practicado en la pared 23 de la corredera 15 comporta, de abajo a arriba: un
20. pico 24, un resorte de llamada 25, un anillo de seguridad 26, otro anillo 27 situado en la parte superior, un tornillo de fijación 28 y un vástago 29, limitando este tornillo y este vástago la oscilación de este conjunto móvil al tomar apoyo
25. contra un vástago 30 llevado por la corredera 15.

El movimiento oscilante de este último conjunto es solamente provocado por el enganche y el desenganche de la



trama en el pico 24.

El funcionamiento de este distribuidor de trama es el siguiente, haciendo referencia a los esquemas de las Figuras 3a, 3b, 3c, 4a, 4b, 4c....8a, 8b, 8c que representan las fases principales del funcionamiento que se reparten sobre dos vueltas del telar, es decir, dos movimientos de vaivén del batán.

Las Figuras 3a, 3b, 3c representan la posición de los diferentes elementos en el momento del avance del batán, es decir a 0° sobre la primera carrera. En este instante, la extremidad de la trama, tras haberse seccionado mediante el cortador 14a, queda pinzada entre la lámina móvil 14 y la plaquita elástica 19; contornea la uña 20' y se mantiene en posición bajada mediante la palanca 8 en el ojal 12 por el cual pasa. La trama se presenta así verticalmente delante de la cabeza 13 de la aguja.

Las Figuras 4a, 4b, 4c se sitúan a unos 90° sobre la primera carrera. La trama es estirada bajo forma de bucle mediante la cabeza 13 y se empeña luego sobre la rama superior del pico 24, en el que queda hasta la pasada siguiente.

Las Figuras 5a, 5b, 5c se sitúan cerca de 180° sobre la primera carrera. Este es el instante en que, en el sistema bien conocido de "Gabler", el bucle de trama se cambia de una cabeza de una aguja a la otra en la mitad del tejido. La longitud de trama devanada es entonces igual al ancho del tejido y esta trama se encuentra inmovilizada, durante un corto tiempo de paro del punto muerto de la carrera de las ca-



bezas. En este momento la lámina móvil 14 se separa de la plaquita elástica 19, lo que libera el extremo de la trama 21 con lo que el devanado, a partir de la reserva exterior, es bloqueado mediante un dispositivo anexo clásico (no representado).

5.

El desplegado del bucle se efectúa luego libremente y una trama es así depositada entre los hilos de urdimbre.

Las Figuras 6a, 6b, 6c se sitúan a unos 0° sobre el segundo giro. La primera pasada que se ha depositado precedentemente es empujada contra el tejido por el peine del batán (no representado). Luego la trama 21 es empeñada en el fondo del pico 24 mientras la palanca 8 sufre su movimiento ascensional para presentar verticalmente la trama frente de la cabeza 13.

10.

Las Figuras 7a, 7b, 7c se sitúan a unos 90° sobre el segundo giro. La trama es estirada bajo forma de bucle por la cabeza 13 y se empeña, de una parte, entre la lámina móvil 14 y, de otra parte, entre la lámina fija 18 y la plaquita elástica 19. En este momento, la trama hace pivotar el pico 24 y se libera, tomando éste de nuevo su posición de espera bajo el efecto de su resorte de llamada 25.

20.

Las Figuras 8a, 8b, 8c se sitúan a unos 180° sobre el segundo giro, lo que corresponde al momento en el que, como se ha explicado antes, la pasada es devanada de la longitud necesaria. La lámina móvil 14 empuja entonces la trama encima de la pequeña uña 20', la pinza contra la plaquita elástica 19 y la corta a continuación con la ayuda de la con-

25.



tralámina fija 18. El extremo cortado es entonces libre para ser estirado hasta el orillo opuesto del tejido.

Es conveniente de remarcar que el orillo situado del costado del distribuidor de trama está constituido normalmente, como un tejido ejecutado sobre un telar tradicional de lanzadera.

= . =



N O T A

5. Se declaran nuevas y de propia invención las siguientes reivindicaciones, con prioridad de la solicitud de patente francesa Nº P.V. Rhône 49.539 del 18 de enero de 1968.

10. 1.- Perfeccionamientos en un distribuidor de trama para telar sin lanzadera, caracterizados en que consisten en una pinza (14-19) asociada a un cortahilos (14a-18), en combinación, de una parte, con un distribuidor de trama (8) animado de un movimiento ascensional y, por otra parte, con un pico pivotante (24) de tensión de la trama de forma que presente el hilo de trama (21) a través del trayecto de la aguja pasatramas (13), estando dispuestos estos diferentes elementos de tal suerte que, cuando la pinza (14-19) está abierta, no asegurando ya ella la tensión de la punta libre de la trama (21), pero sin embargo montándose el distribuidor (8) para situar la trama sobre el trayecto de la aguja (13), se sitúa entonces esta trama en el pico precitado de tensión (24) y no se escapa de éste hasta que, bajo el efecto de la tensión provocada por el desplazamiento de la aguja pasatramas (13), ha pivotado este pico.

20. 2.- Perfeccionamientos en un distribuidor de trama para telar sin lanzadera.

25. Según se describe y reivindica en la presente memoria



que consta de ocho hojas foliadas y escritas a máquina por una sola de sus caras, acompañadas de los dibujos reglamentarios.

Madrid, a 2 ENE. 1969

p. a.

JUAN E. CERRA
E. P.

FIRMADO: JOSE RODRIGUEZ

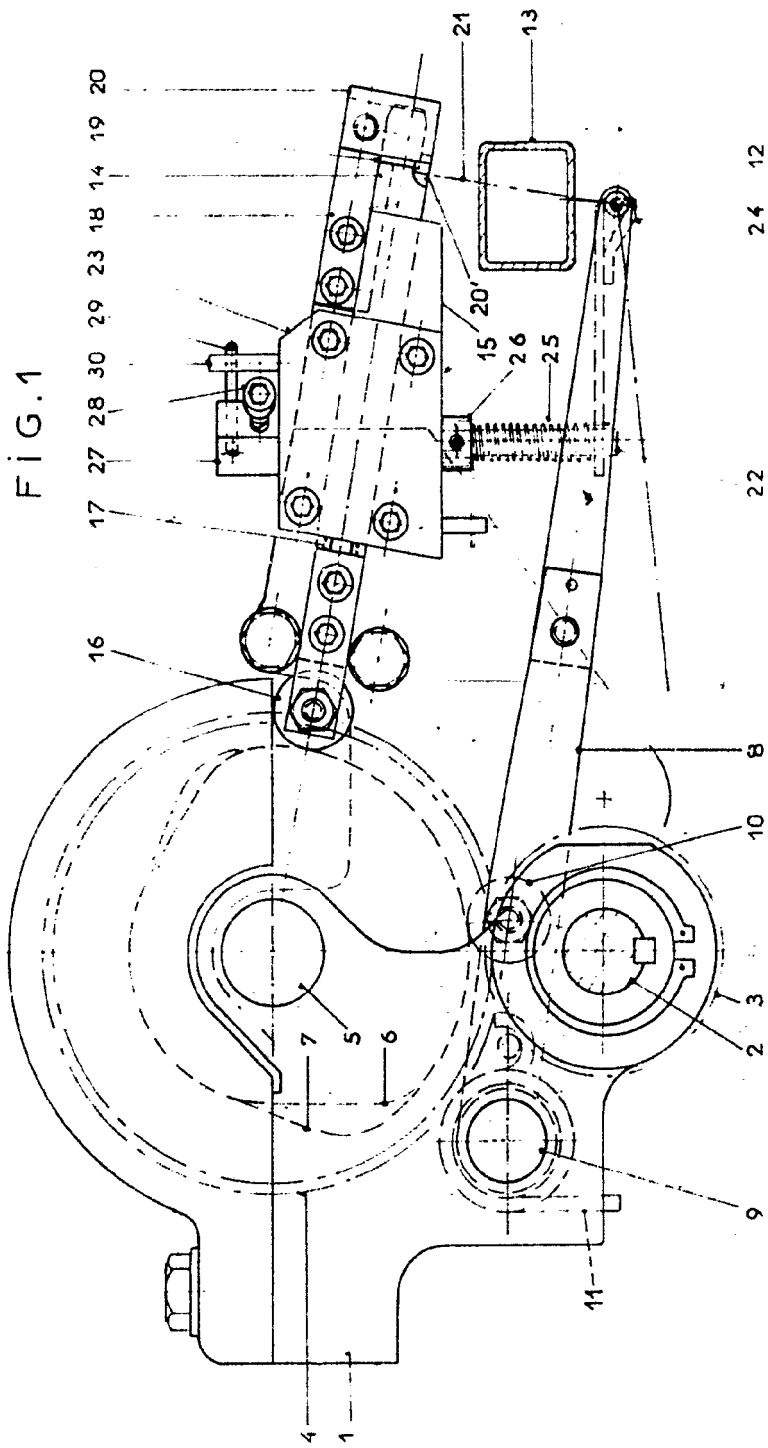

Madrid 2 ENE. 1969

P.P.

JUAN ZABALA

ING. EN

ESTRUCTURAS JOSE ESTEBAN

ATELIER DIEDERICH S.A.

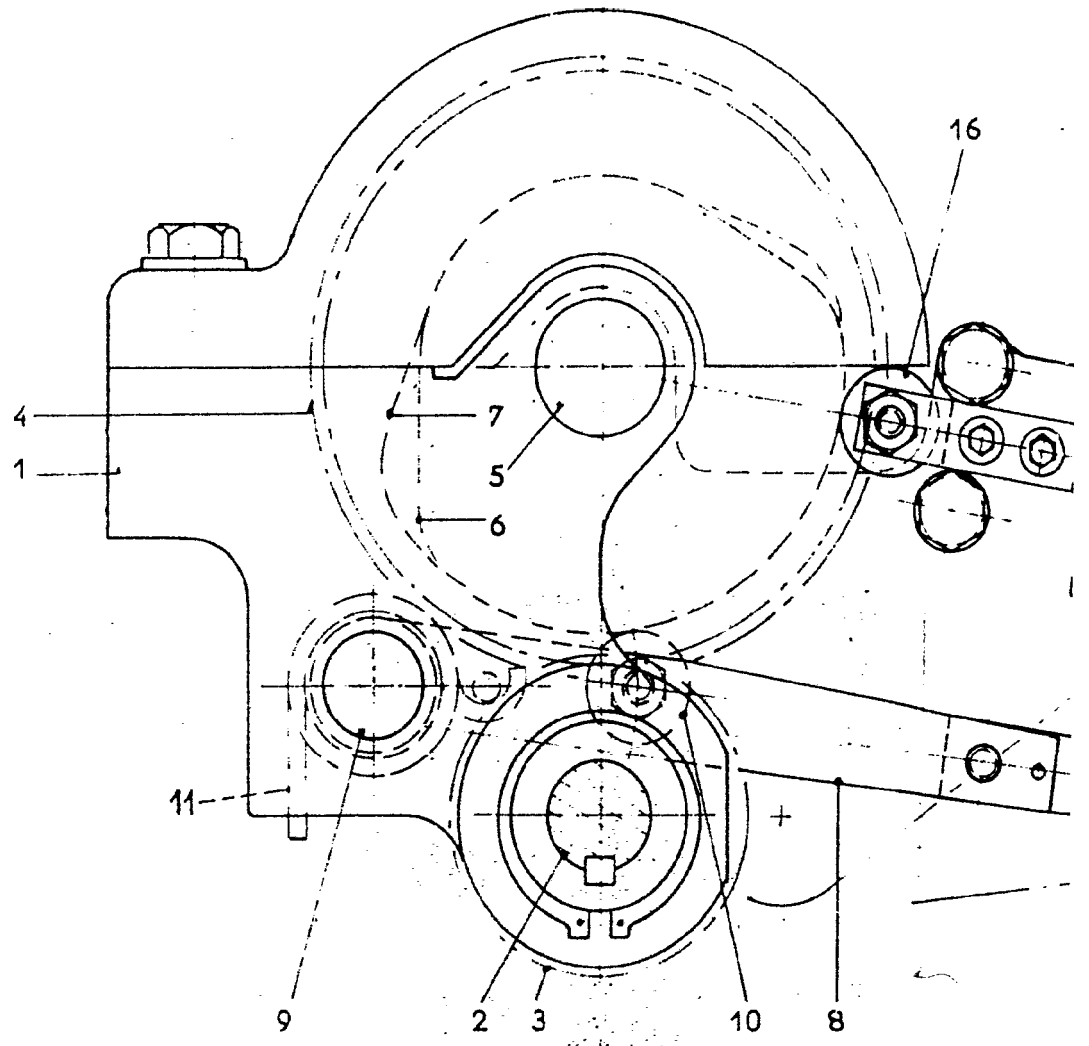
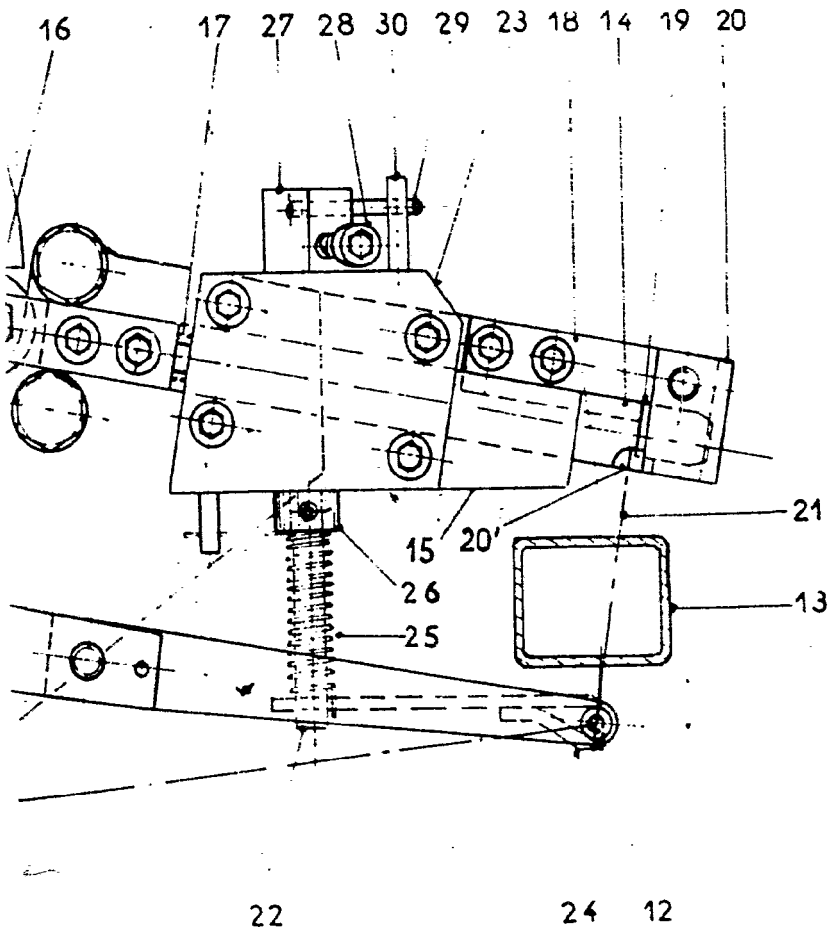

FIG. 1



Madrid. 2 ENE. 1969

P.P.

JAMÉ ISERN

firmado: JOSE RODRIGUEZ

FIG. 2

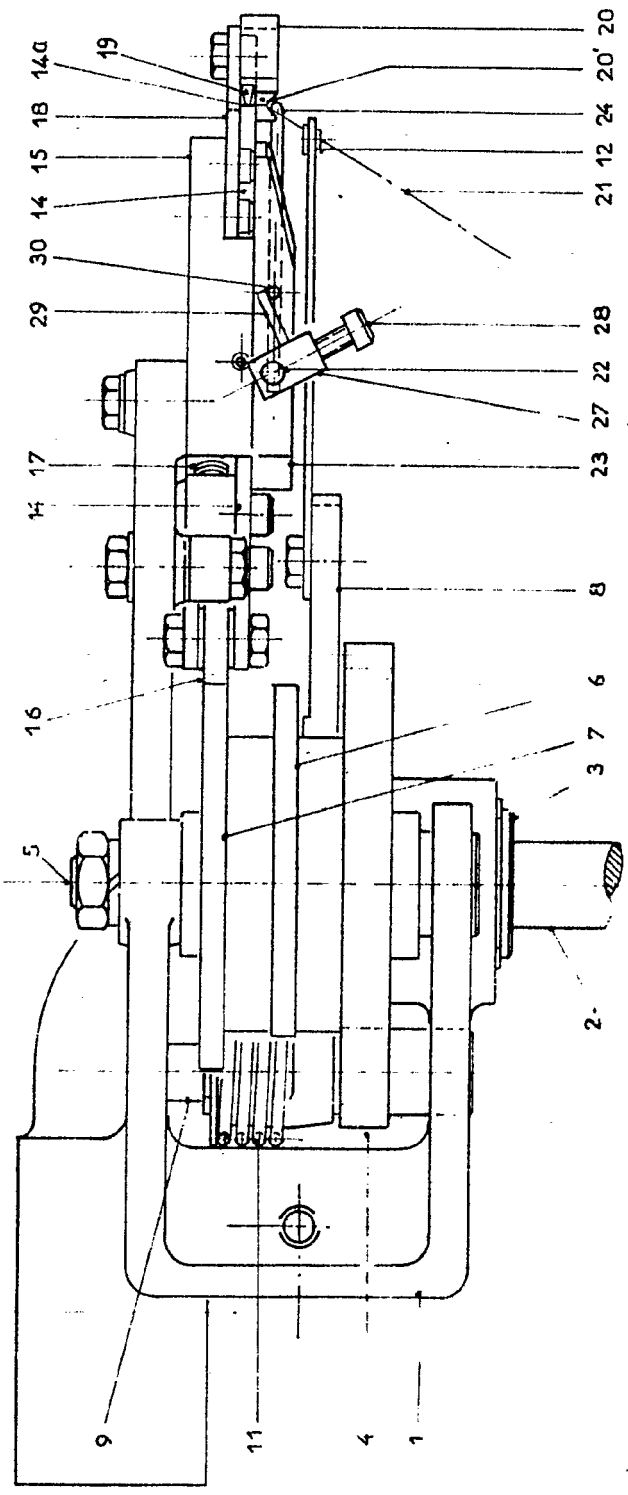

L. & E. N. S. S. S.
 J. J. W. E. S. S. S.
 Madrid
 P. P.
 Firmado: JOSE M. DIEZEL

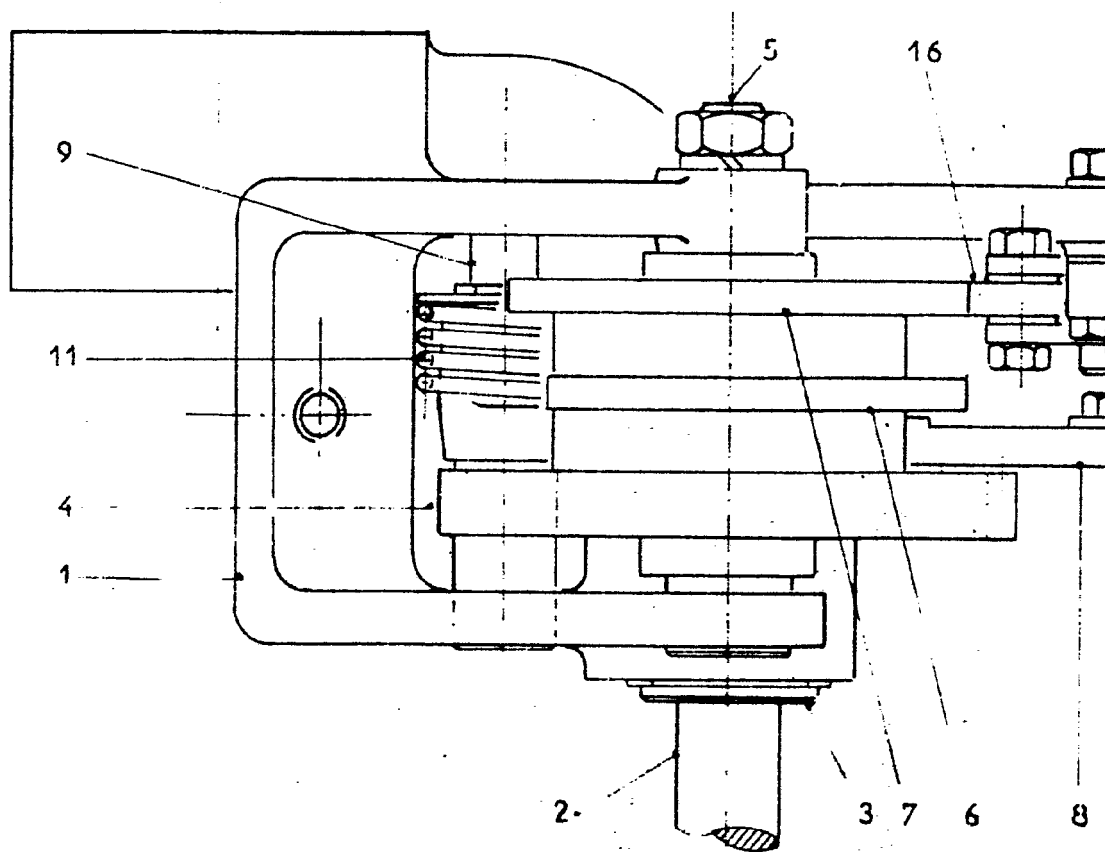
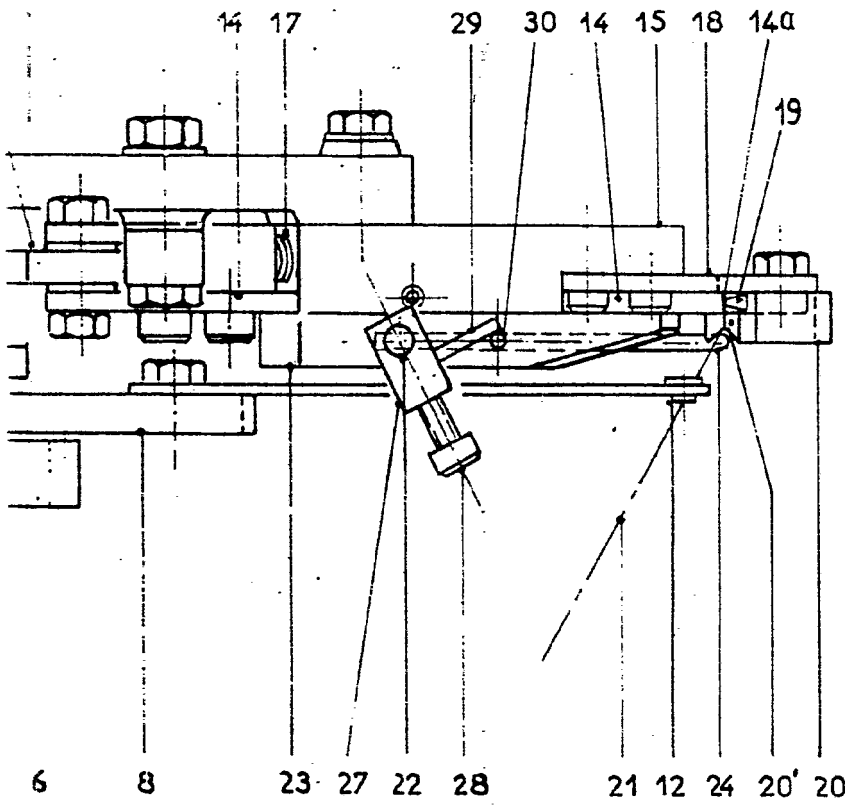

FIG. 2



Madrid.

P.P.

2 ENE. 1966

JAMIE ISABELLA

In. E.

Firmado: JOSE KORKINQUEZ

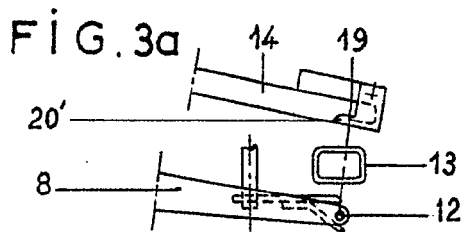

FIG. 3b

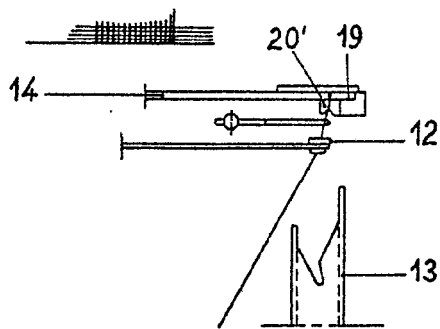
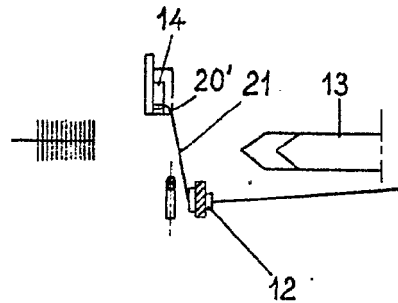

FIG. 3c

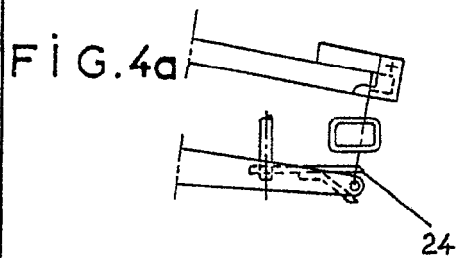

FIG. 4b

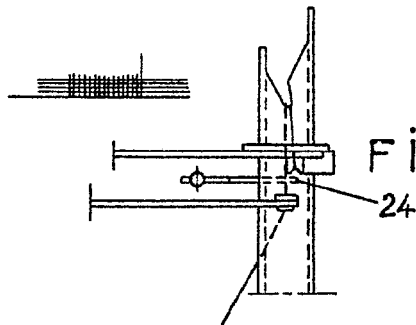
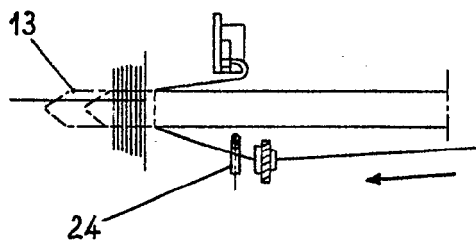

FIG. 4c

Madrid, 2 ENE. 1969

P. P. JAIME IZQUIERDO

Firmado: JOSE RODRIGUEZ

FIG. 5a

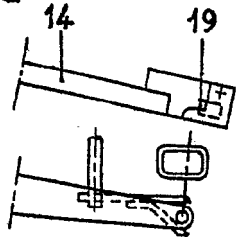

FIG. 5b

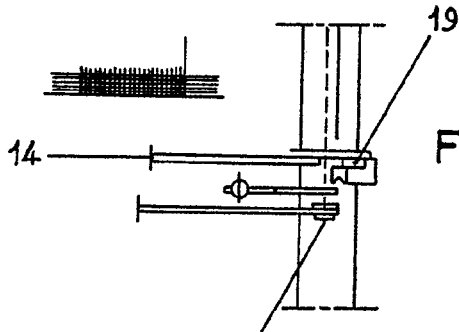
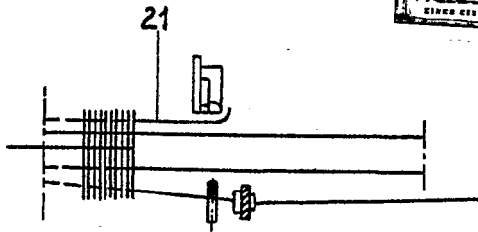

FIG. 5c

FIG. 6a

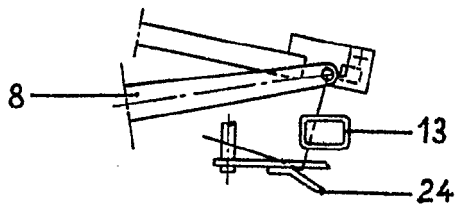

FIG. 6b

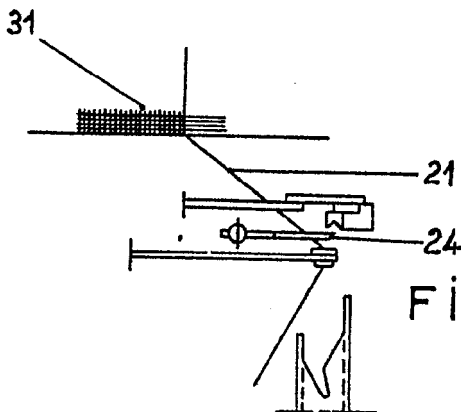
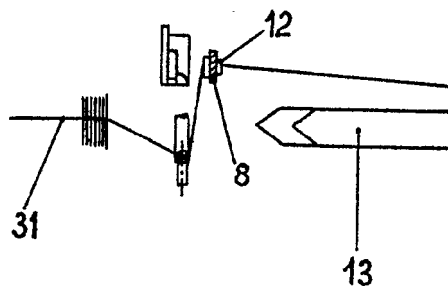

FIG. 6c

Madrid

2 FNE 1969

P.F.

JAIME ISEKIA

P. P. C.

Firmado: JOSE RODRIGUEZ

FIG. 7a

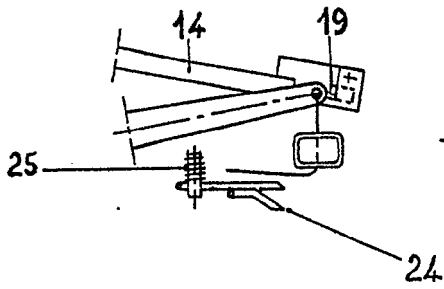

FIG. 7b

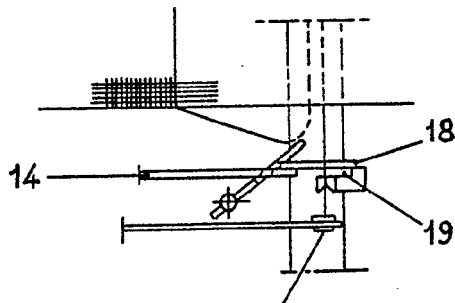
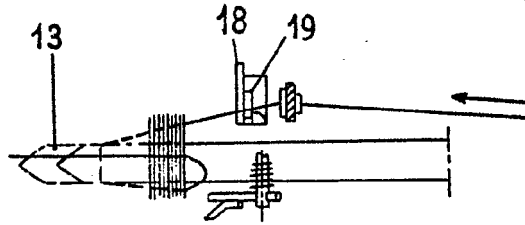

FIG. 7c

FIG. 8a

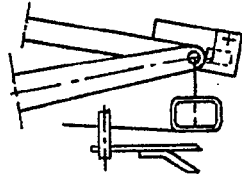

FIG. 8b

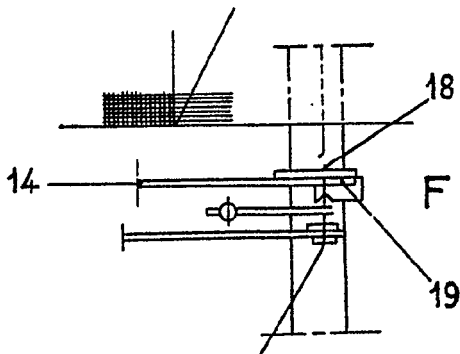
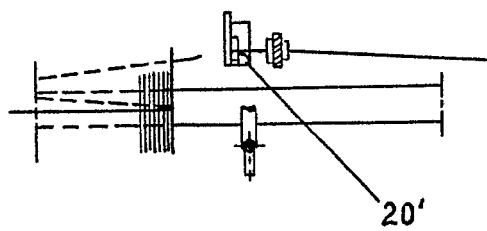

FIG. 8c

Madrid.

2 ENF. 1969

JAIMÉ ISEDA

Firmado: JOSE RODRIGUEZ