

358013

P.- 38.790

Memoria descriptiva



para solicitar PATENTE DE INVENCION por 20 años

a nombre de FORJAS DE ALCALA, S.A.

entidad / ~~nacionalidad~~ española

con domicilio en Camino Teatino nº 1, Alcalá de Henares,
Madrid.

por: "UN DISPOSITIVO DE ELEVACION DE GATOS OLEODINAMICOS"
(Clase Internacional B60p B66d)

30.10.68



El presente invento se refiere a un sistema de elevación de la carga transportada por un camión, cuya carga tiene la forma de un recipiente de grandes dimensiones, estando previsto además un sistema de soporte para la carga, una vez que haya procedido a su elevación por medio de gatos oleo-dinámicos, hasta un nivel suficientemente alto para no obstaculizar el movimiento de retroceso hacia arriba producido por la fuerza recuperadora de las ballestas de camión.

Para un mejor entendimiento de la invención se hará referencia en lo que sigue al dibujo adjunto que muestra en alzado y en vista desde atrás una realización del objeto de esta invención.

El camión 1 lleva en su parte posterior que soporta la carga unos gatos oleo-dinámicos 2, que durante el transporte están en su posición inferior inactiva transportando así la carga 4, constituida por un recipiente de grandes dimensiones.

Los gatos oleo-dinámicos 2 están provistos de los elementos y conexiones necesarios para su funcionamiento y su movimiento es producido por el sistema hidráulico del camión. El emplazamiento y número de gatos dependen de las dimensiones de la carga.

Están previstos también unos piés de apoyo 3 que sirven para sustentar la carga una vez liberada del camión y tienen una altura conveniente para poder retirar el camión después de haber retrocedido por la recuperación de las fuerzas elásticas, hasta la altura que corresponde al camión sin carga.

Con el sistema de la invención la descarga de



los grandes recipientes constituye una operación sencilla y rápida, evitando así los grandes problemas que se producen en este tipo de transporte.

5 Aunque ha sido descrita una realización específica del invento se comprenderá que pueden realizarse múltiples cambios dentro del campo del mismo, sin apartarse por ello de su verdadero espíritu.

10

NOTA

Los puntos de invención propia y nueva que se presentan para que sean objeto de esta solicitud de Patente de Invención en España, por VEINTE años son los siguientes:

1.- Un dispositivo de elevación por gatos oleodinámicos, caracterizado porque dicho dispositivo va acoplado a un camión y los gatos actúan sobre la superficie inferior de un recipiente de grandes dimensiones a transportar para su elevación hasta un nivel suficientemente alto para que no se obstruya el movimiento ascendente de la plataforma del camión hasta el nivel marcado por la fuerza recuperadora de las ballestas del camión, estando
20 previstos unos pies de apoyo situados en los extremos del recipiente de grandes dimensiones para sustentar la carga y dejar libre la plataforma del camión, con lo cual el recipiente queda separado del vehículo de transporte.

2.- Un dispositivo de elevación de gatos oleodinámicos.
30



Tal y como se ha descrito en la Memoria que an
tecede, representado en los dibujos que se acompañan y -
con los fines que se han especificado.

Esta Memoria consta de cuatro hojas escritas a
máquina por una sola cara.

Madrid,

Arb

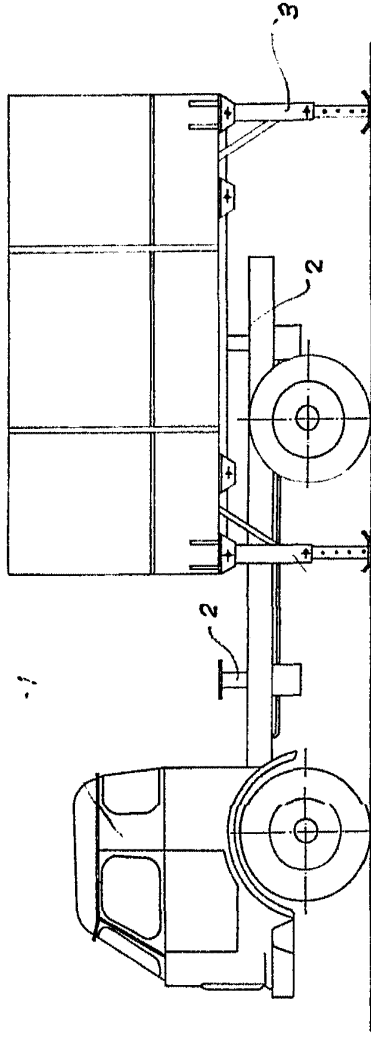
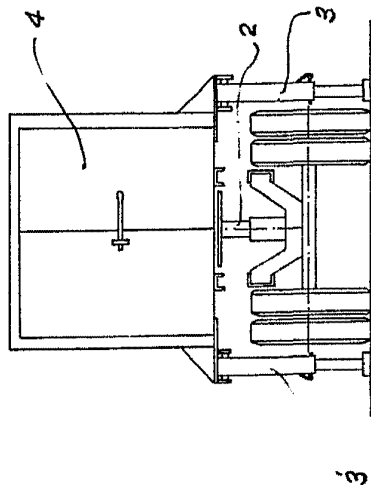

6/26

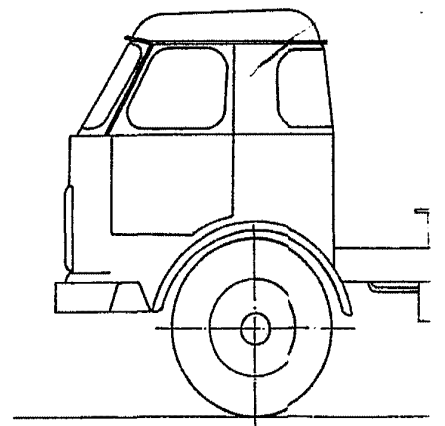
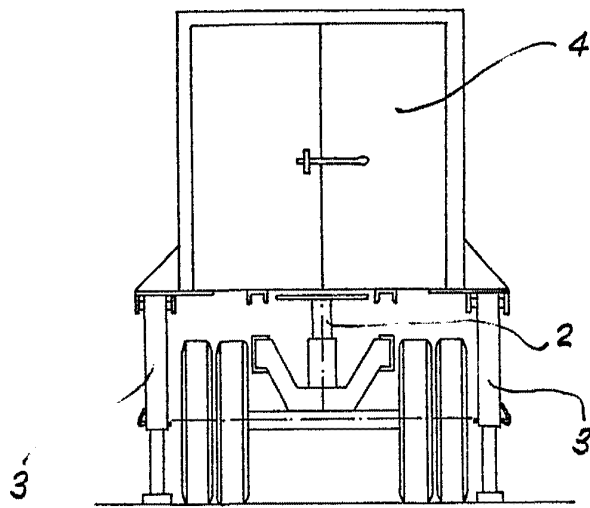

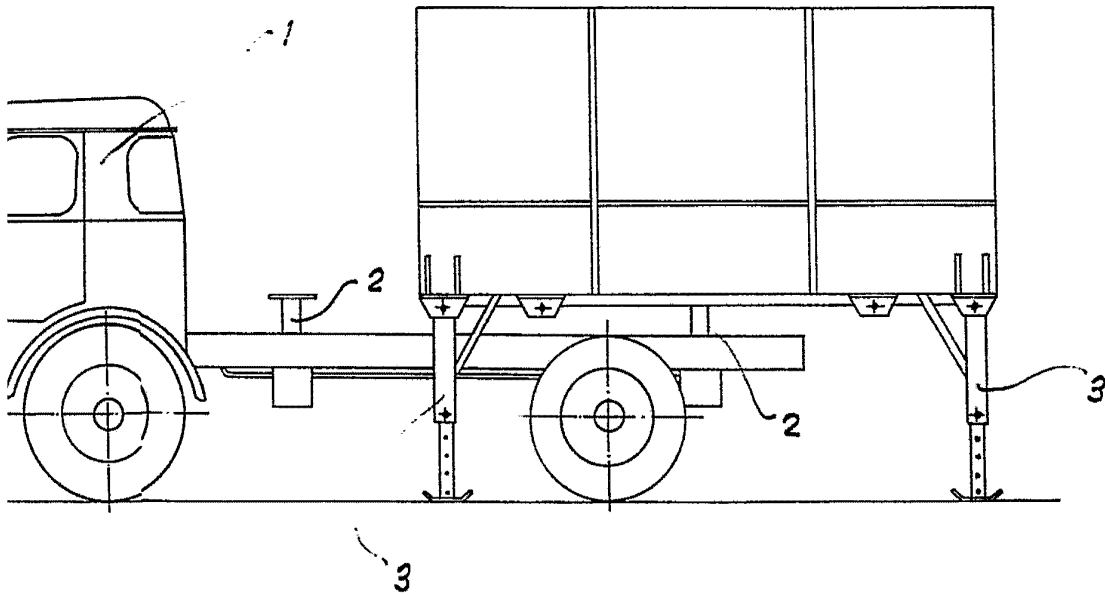

Handwritten signature or initials, possibly 'E. L. G.' or similar.