



358427

C E R T I F I C A D O  
D E  
A D I C I Ó N

por "MEJORAS INTRODUCIDAS EN EL OBJETO DE LA PATENTE PRINCIPAL N<sup>o</sup> 334.352", por "Dispositivo de montura de, a lo menos, una unidad constructiva de elementos de vidrio", a favor de la firma suiza TRANSGLAS, A.G., domiciliada en "Masansenstrasse n<sup>o</sup> 19" - COIRE (Canton des Grisons) - SUIZA.

MEMORIA DESCRIPTIVA

- El presente Certificado de Adición se refiere a mejoras introducidas en el objeto de la Patente Principal N<sup>o</sup> 334.352 por "Dispositivo de montura de, a lo menos, una unidad constructiva", y esta invención concierne a una
5. montura provista de dos carriles enfrentados, de los cuales, a lo menos uno, tiene un perfil en forma de U y cuando menos una unidad incorporable susceptible de ser colocada en dicha montura, y constituida por elementos de vidrio, poseyendo cada unidad incorporable cuando menos un
  10. elemento de fijación introducible en dicho carril en U.



La presente invención se propone resolver el problema de crear una montura del tipo mencionado, en la cual la unidad incorporable constituye por una parte, simultáneamente, una unidad de transporte y, por otra parte, puede ser montada de la manera más sencilla, y sobre todo sin necesidad de medidas especiales, en un bastidor preparado en el lugar de construcción. Para ello se impone la condición de que, con vistas a la fabricación en grandes series de tales unidades, las medidas de construcción necesarias tanto para la formación de una tal unidad, como para su incorporación, sean lo más sencillas posibles y particularmente adecuadas para una fabricación en serie.

La montura según la invención, se distingue por el hecho de que el elemento de fijación introducible está anclado en el carril en forma de U, y posee una guía elástica de presión en la cual está sujeto corredizo el borde de los elementos de vidrio.

En los dibujos anexos se ilustran dos formas de ejecución a título de ejemplos no limitativos, ambas en sección, y en los cuales:

La fig. 1ª muestra el primer ejemplo de ejecución, y La fig. 2ª muestra el segundo ejemplo de ejecución. En el primer ejemplo de ejecución, según la fig. 1ª, el carril superior en forma de U está indicado con 1 y el carril inferior con 2, formando ambos carriles 1 y 2, juntos, una montura para la recepción de unidades incorporables 3 (una sola de las cuales es visible en el dibujo), que, por una parte, se compone de una pluralidad de elementos de vidrio 4 en forma de U, unidos entre sí por lados de contacto, por ejemplo, mediante encolado, formando una pared de



vidrio y, por otra parte, se componen de un elemento de fijación 5 y de un listón de fondo 6.

5. Los dos carriles 1 y 2 poseen unas abrazaderas 7, que sobresalen de lados opuestos, destinadas a ser unidas, mediante un adecuado material adhesivo, con unas garras 8 que entran en el hueco de la abertura para cerrar el edificio. Del lado interior del ala 1a del carril 1 en forma de U, las abrazaderas 7 se prolongan en forma de ganchos salientes 9.

10. El alma del carril inferior 2 está inclinada hacia fuera, en su parte central 2a para que pueda correr el agua de condensación, que sale por correspondientes aberturas 10. Las partes de apoyo propiamente dichas del carril inferior 2 están constituidas por los listones marginales 11.

15. El elemento de fijación 5, preferiblemente de un plástico elástico, que constituye una parte de la unidad incorporable, posee una guía elástica de sujeción formada por dos bocas de sujeción 5a, así como, a continuación de la misma y hacia dentro, una parte de fijación 5b, que se extiende prolongando el fondo de la guía de sujeción 5a y paralelamente al lado superior de los elementos de vidrio 4, doblada en su extremo hacia abajo en 90° para formar una pared de guía 5c, y que por fin se prolonga en un lóbulo elástico de seguridad 5d, nuevamente paralelo a la parte de fijación 5b, que se apoya elásticamente en la unidad incorporable 3 colocada en la montura 1, 2 y contra los lados superiores de los elementos de vidrio 4.

25. Del lado exterior de la parte de fijación 5b están previstas dos cabezas elásticas rebajadas 5e, destinadas a formar, con los ganchos 7, una unión de encaje elástico.

30. El listón de fondo 6 posee en su borde exterior un apoyo 6a para las almas de los elementos de vidrio 4 en forma de U y,



en su lado interior, un borde de apoyo 6b doblado hacia arriba. En fin, el fondo 6c del listón está provisto de dos aberturas 6d de paso para la eliminación del agua de condensación,

- En el lugar de construcción de las unidades empotrables,
5. éstas son montadas de la manera que puede verse en la fig. 1a, es decir con las almas de los elementos 4 de vidrio introducidas en la guía de sujeción 5a y con los lóbulos de seguridad 5d doblados hacia abajo. En el lugar del montaje la montura 1 2 es preparada por la empresa constructora pudiéndose compensar las tolerancias modificando la posición relativa entre los ganchos 7 y las garras 8. En la montura así preparada se introduce ahora la unidad incorporable en posición ligeramente oblicua (lo que es perfectamente posible gracias a que el elemento de fijación 5 es de un plástico elástico) en el carril superior 1, hasta que el listón de fondo pueda ser introducido en dicho carril inferior sobre el lado exterior 2b del carril inferior 2. A continuación, es desplazada la unidad incorporada hasta que toca la unión contigua a lo largo del carril superior, y movida por fin hacia arriba hasta que por el encaje de las cabezas rebajadas 5b en los ganchos 7 del carril superior 1, previstos para ello, queda establecida una unión de encaje elástico entre dicho carril y el elemento de fijación. Por fin se abandona la unidad incorporable a su propio peso, por lo cual los elementos de vidrio 4, juntamente con el listón de fondo 6, bajan hasta
  10. los listones marginales 11 del carril inferior 2, mientras que el elemento de fijación 5 queda en su posición superior. Las almas de los elementos de vidrio 4 se deslizan en la guía de sujeción 5a, mientras que el lóbulo de seguridad 5d vuelve a la posición representada en la fig. 1a.
  15. Con ello, la unidad incorporable 3 está montada, no trans-
  - 20.
  - 25.
  - 30.



5. nitiéndose prácticamente ninguna vibración a los elementos de vidrio 4 gracias a la conformación elástica del elemento de fijación 5, y transmitiéndose los esfuerzos de presión laterales del viento desde las almas de los elementos de vidrio a las garras 8 y por una parte a través de la guía de sujeción 5a, parte de fijación 5b, pared de guía 5c y el lado interior 1c del carril superior y, por otra, a través del borde de apoyo 6b y el lado interior 2c del carril inferior y por todo ello, al final, al edificio.

10. De este modo se consigue, esencialmente mediante un único elemento de construcción, y precisamente el elemento 5 de fijación, crear una unidad incorporable que satisface todos los requisitos que se les exigen, y que puede ser incorporada y respectivamente extraída de la manera más sencilla en, y respectivamente de, una tal montura.

15. El segundo ejemplo de ejecución de la fig. 2ª se distingue del primero solo por otra conformación del elemento de fijación 12 y del listón de fondo 13, así como por los medios para la construcción de una unión de encaje elástico entre el carril superior 1 y el elemento de fijación 12. Todas las partes que se corresponden llevan la misma referencia.

20. La diferencia decisiva, y precisamente la que concierne a la conformación del elemento de fijación 12, consiste en que, para mejorar el efecto de sujeción, la guía de sujeción en forma de U posee dos lados de sujeción 12a y 12b inclinados el uno hacia el otro, el exterior de los cuales (12a) posee un pico elástico 15 que sobresale hacia afuera y que coopera con entalladuras 14 del lado interior del lado exterior 1b del carril superior 1. El lado interior de sujeción 12b se prolonga hacia dentro en la pieza de unión 12c que, en su extremo interior,

30.



- lleva también un pico elástico 16 que coopera con entalladuras 17 de la superficie interior del lado interior 1c del carril superior 1 para la formación de una unión de encaje elástico. Con la pieza de unión 12a está además unida la pared de guía y apoyo 12d, doblada hacia arriba, cuyo cometido consiste, por una parte, en servir de guía interior al introducirse el elemento de fijación 12 en el carril superior 1 y, por otra parte, para transmitir a dicho carril superior la presión del viento. Para aumentar, por una parte, el efecto elástico del lado exterior 12a de sujeción y, por otra parte, el de la pared 12d, dichas partes marginales del elemento de fijación 12 están ranuradas. Hay previstas otras ranuras en la parte de unión 12c, por lo demás continua, para el paso de los lados de los elementos de vidrio 4.
5. El listón de fondo 13 está previsto, análogamente, ranurado en la parte de unión continua 13a, doblada hacia arriba, para el paso de los lados de los elementos de vidrio, y dispuesta entre el apoyo 13b, guiado por el borde exterior ranurado del listón de fondo 13, y el borde de apoyo 13c constituido por el borde interior de dicho listón.
10. La unidad incorporable, lista para el transporte, está representada en la fig. 2ª y es introducida en el carril superior de la misma manera descrita en el primer ejemplo de ejecución, empujada contra la unidad incorporable contigua y abandonada después a su propio peso, que hace que los elementos de vidrio 4 salgan de la guía de sujeción hasta que el listón de fondo 13 viene a encontrarse sobre las partes de apoyo 11 del listón inferior 2. También de este modo pueden conseguirse las ventajas mencionadas al principio.
15. 20. 25.



N O T A

Hecha la descripción del presente invento se declara como nuevo y de propia invención lo concretado en las reivindicaciones siguientes:

5. 1.- Mejoras introducidas en el objeto de la Patente Principal Nº 334.352 por "Dispositivo de montura de, a lo menos, una unidad constructiva de elementos de vidrio", cuya montura posee dos carriles dispuestos uno enfrente del otro, de los cuales, a lo menos uno, tiene perfil en forma de U y, a lo menos, con una unidad incorporada introducible en dicha montura y  
10.1 constituida por elementos de vidrio, poseyendo cada unidad incorporada por lo menos un elemento de fijación introducible en el carril en forma de U, c a r a c t e r i z a d a s por el hecho de que el elemento de fijación introducido se encuentra anclado en el carril en forma de U y posee una guía de sujeción elástica en la cual se encuentra sujeto en forma correcta el borde de los elementos de vidrio.
15. 2.- Mejoras, según la reivindicación 1, c a r a c t e r i z a d a s por el hecho de que el anclaje del elemento de fijación en el carril es llevado a cabo mediante un dispositivo de resorte, es decir, de encaje elástico, que actúa después de la introducción en el carril del elemento de fijación.
20. 3.- Mejoras, según la reivindicación 2, c a r a c t e r i z a d a s por estar constituido el dispositivo de encaje elástico por entalladuras previstas en el lado interior de los lados del carril, que cooperan con lóbulos elásticos del elemento de fijación que sobresalen lateralmente.
25. 4.- Mejoras, según la reivindicación 2, c a r a c t e r i z a d a s por el hecho de que el dispositivo de encaje elástico



co está constituido por, a lo menos, una entalladura que sobresale del lado interior del alma del carril, que coopera con una cabeza elástica rebajada que sobresale del lado superior del elemento de fijación.

5. 5.- Mejoras, según la reivindicación 1, c a r a c t e - r i z a d a s por el hecho de que el elemento de fijación posee en su lado inferior un lóbulo de sujeción que se apoya elásticamente contra el lado superior de la unidad incorporada.

10. 6.- Mejoras, según la reivindicación 1, c a r a c t e - r i z a d a s por el hecho de que el elemento de fijación es de un material elástico.

15. 7.- Mejoras introducidas en el objeto de la Patente Principal Nº 334.352 por "Dispositivo de montura de, a lo menos, una unidad constructiva de elementos de vidrio"

Según se describe y reivindica en la presente memoria que consta de ocho hojas foliadas y mecanografiadas por una sola cara y de dos láminas de dibujos.

Madrid, a 23 de Septiembre de 1968.

TRANSGLAS, A.G.

p. a.

CAJAS ISERA

Firmado: JOSE RODRIGUEZ

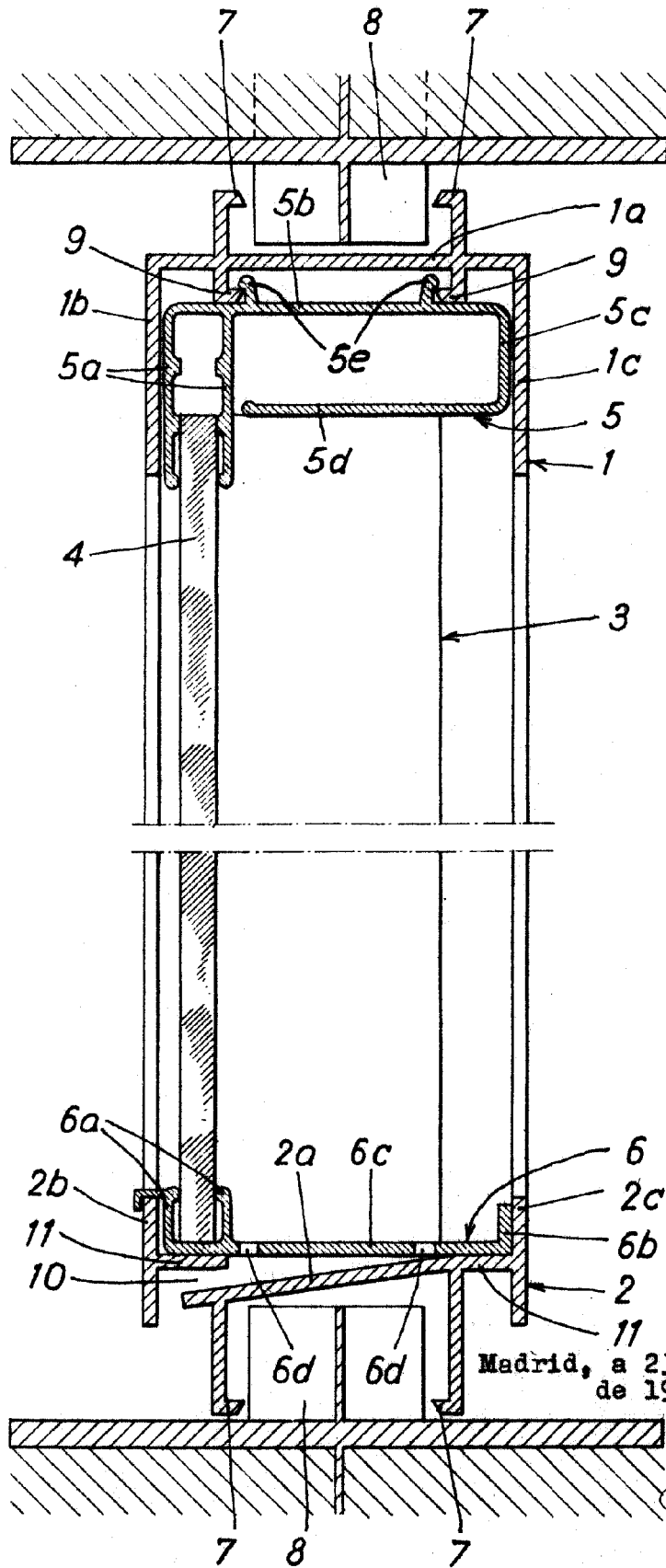

FIG. 1

Madrid, a 23 de Septiembre de 1968

JAIME ISERN

P. P.

Firmado: JOSE RODRIGUEZ

Escala variable

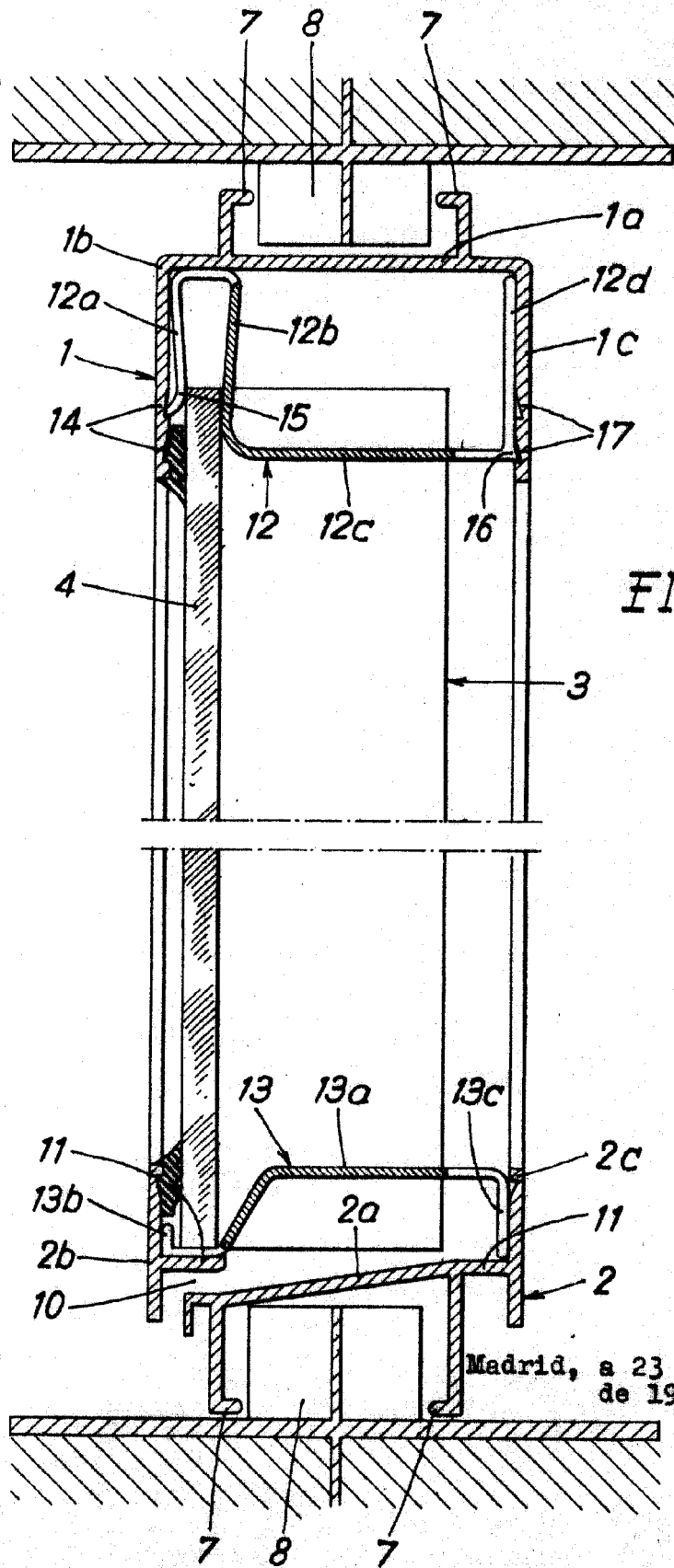

FIG. 2

Madrid, a 23 de Septiembre de 1968

JAIME ISERN

P. P.

Remedador JOSE RODRIGUEZ

Escala variable