

358000



## MEMORIA DESCRIPTIVA

de la Patente de Invención, por 20 años, solicitada a favor de DON JAIME MOLES BERNAT, de nacionalidad Española, residente en Barcelona, calle Bach de Roda nº 65, por " PERFECCIONAMIENTOS EN EL SISTEMA DE UNION DE LOS ROTORES DE MAGNETO VOLANTE CON LA LEVA DE FIJACION ".

La presente Patente de Invención, tiene por objeto garantizar el derecho a la explotación exclusiva de unos perfeccionamientos en el sistema de unión de los rotores de magneto volante con la leva de fijación mediante fijación inyectada.

5 Hasta el presente el montaje de la leva a la calota de los rotores de magneto alternador, se ha efectuado por unos remaches de acero que atravesando unos agujeros confrontados en la leva y calota los unían en forma relativamente sólida. Esta forma clásica de montaje adolece de los siguientes inconvenientes principales:

- 10 - El proceso industrial es costoso y delicado, requiere prensa y personal muy práctico.
- La precisión mecánica puede calificarse de fina pues hay un círculo de agujeros cuya repartición y diámetro deben ser escrupulosamente mantenidos.
- 15 - La solidez es relativamente buena, pues el rotor está sujeto a



aceleraciones positivas y negativas superpuestas a la marcha uniforme que le es normal, la trepidación fatiga extraordinariamente el aluminio de la calota en las zonas vecinas a los remaches y por tanto con el tiempo el aluminio se desgarrá y el volante queda inservible.

Con los perfeccionamientos objeto de la presente Patente de Invención, se aportan unas soluciones lo más efectivas posible a los problemas planteados por los antiguos sistemas. A este efecto la primera premisa a tener en cuenta, es suprimir los remaches y todas las operaciones previas y subsiguientes en la mecanización de los componentes.

En el antiguo procedimiento las calotas se construían partiendo de chapa de aleación dura de aluminio, que se cortaba en rectángulos a medida correcta para poder embutirlos de un golpe de prensa. Operaciones posteriores aseguraban el acabado de las superficies periféricas y los cantos para rebordonear, así como los agujeros para los remaches. En las operaciones finales de montaje se fijaba la leva remachándola y los imanes y piezas polares por medio de rebordoneado.

Como se desprende de la relación anterior las operaciones son muchas, por lo que el procedimiento debe cambiar en forma radical.

La fundición conjunta de la leva con la calota dá solución satisfactoria al problema, pues dicha leva queda prisionada en forma segura y en posición invariable en el seno de la fundición dura de aluminio por medio de unos planos que truncan su perfil de revolución y le impiden todo amago de giro en su alojamiento.

Esta función conjunta de la leva y la calota permite al mismo tiempo incluir en la operación la fijación de los imanes y piezas polares en el lugar correspondiente, con lo que se reducen



considerablemente los tiempos de mecanizado y montaje .

Para dar mayor rigidez a la unión leva calota, se ha refor-  
zado la acción de los planos periféricos de la leva con unos agu-  
50 jeros transversales en la misma, que en el momento del moldeado  
se rellenan de aluminio como si fueran remaches, comunicando al  
conjunto una seguridad a toda prueba frente a las sacudidas ori-  
ginadas por la marcha irregular del motor .

En la hoja gráfica adjunta y a título de ejemplo se repre -  
55 senta un caso de realización práctica de los perfeccionamientos  
en el sistema de unión de los rotores de magneto volante con las levas  
de fijación.

La fig. 1 representa la leva y la fig. 2 representa el conjunto  
del rotor.

60 La leva de cuerpo -1- presenta los taladros de fijación -2-  
y los planos -3- que truncan su perfil cortando su rotación. Se  
advierge en el rotor -4-, montada en la leva -1-.

Los perfeccionamientos<sup>en</sup>/el sistema de unión de los rotores  
de magneto volante con la leva de fijación objeto de la presente  
65 Invención, se efectuarán con las máquinas apropiadas de esta  
industria, pudiendo variar sus materiales componentes y todos  
cuantos detalles no alteren, cambien o modifiquen su esencialidad.

===== N O T A =====

Se reivindica:-

1ª.- Perfeccionamientos en el sistema de unión de los rotores  
70 de magneto volante con la leva de fijación, caracterizados esen -  
cialmente por disponer los componentes férricos en el interior del  
molde de inyectar, para que queden fijados en su lugar por la co-  
lada de aluminio.

2ª.- Perfeccionamientos en el sistema de unión de los rotores  
75 de magneto volante con la leva de fijación, según reivindicación



1a., caracterizados esencialmente porqué la leva presenta en su periferia unos planos para fijar su posición en la colada de la calota evitando su rotación.

3a.- Perfeccionamientos en el sistema de unión de los rotores de magneto volante con la leva de fijación.

Consta la presente memoria descriptiva de cuatro hojas foliadas escritas de una sola cara.

Barcelona, 3 de Septiembre de 1.968.

P. A.

M. LLORT

358000



FIG. 1

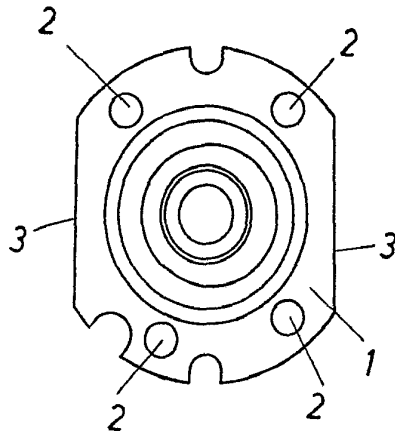
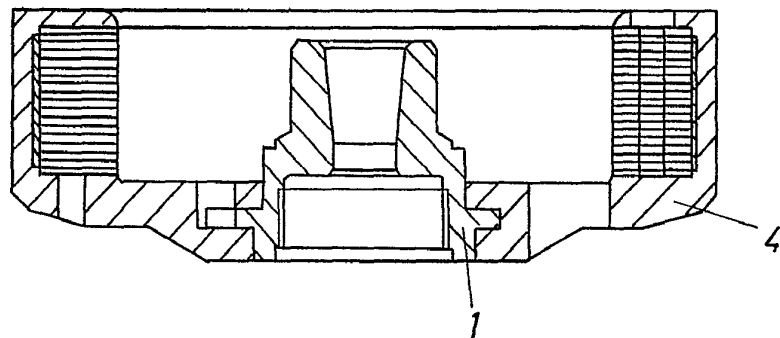

FIG. 2



ARREGLADA 3 de Septiembre de 1962  
S. A.

M. LLORT

ESCALA VARIABLE.