

357 951



P A T E N T E  
D E  
I N V E N C I O N

por "UN MECANISMO MOTOR CON RECUPERACION CONTINUADA DE ENER-  
GIA", a favor de Don ENRIQUE DE YEBRA PONT, de nacionalidad  
española, domiciliado en BARCELONA, calle Viladomat, 200, 6º,  
3ª.

= . =

MEMORIA DESCRIPTIVA

La presente invención se refiere a un mecanismo motor  
con recuperación continuada de energía.

- Más concretamente, consiste la invención en el hecho  
de disponer en el interior de un tanque o depósito de dimen-  
siones convenientes, preferentemente alargado en el sentido  
vertical, que contiene un líquido preferiblemente denso, un  
5. sistema móvil compuesto por un juego de poleas o tambores de  
ejes paralelos, uno en la zona superior y el otro en la infe-  
rior.

10. En relacionar estas poleas o tambores entre sí por



un elemento de transmisión substancialmente hueco y elástico que comprende compartimentos separados por tabiques transversales flexibles, formando alveolos deformables, disponiéndose este elemento transmisor en adecuadas guías.

5. Estas guías presentan una especial organización, merced a la cual se logra que en una zona lateral se estrechen y aproximen los alveolos y en la opuesta se ensanchen o separen para que el elemento flexible transmisor alcance su máximo volumen.

10. El medio actuante en este elemento transmisor es un medio gaseoso, tal como el aire o gas.

La teoría del movimiento motor, considerando el sistema en un momento en que a lo menos uno de los alveolos tenga su capacidad ocupada por el aire, es como sigue:

15. En estas condiciones y estando el sistema dentro del líquido del tanque, adquirirá un movimiento rápido de ascenso debido a la gran fuerza de flotabilidad del alveolo, iniciándose su ascensión, que arrastrará a los sucesivos.

20. La carga neumática de los alveolos tiene lugar al entrar el primer alveolo en la zona estrecha de las guías, lo que obligará a salir el aire, pasando del alveolo inflado a la banda comprimida entre guías, en donde adquiere más presión, lo que le impulsa a llenar los sucesivos alveolos que se van distanciando de la zona estrecha de guías para llenar el inferior y así sucesivamente, repitiendo el ciclo.

25. Con el fin de facilitar la explicación, se acompaña a la presente memoria descriptiva, de una lámina de dibujos



en la que se ha representado un caso de realización que se cita a título de ejemplo.

En los dibujos:

5. La figura 1, representa una vista esquemática en alzado lateral del conjunto del sistema motor.

La figura 2, en una alternativa de realización, en los dibujos se aprecia un tanque 1, de dimensiones convenientes, que contienen un líquido preferiblemente denso, cuyo nivel se representa por línea de trazos 2.

10. En el interior del tanque se ha instalado un sistema móvil compuesto por un juego de poleas o tambores 3 y 4 de ejes paralelos.

15. Estas poleas o tambores 3 y 4, están relacionados por un elemento de transmisión formado por un cuerpo hueco y elástico 5, que puede ser continuo, formando alveolos deformables 6, o bien formado por un rosario de compartimentos cuyos testeros presentan zonas de articulación.

20. Este elemento transmisor presenta un conducto rígido y articulado 8 que se monta en adecuadas guías dispuestas en el tanque y sobre cuyo conducto actúan las poleas 3 y 4. Las guías comprenden un trazado especial que en una zona lateral vertical se estrechan, comprimiendo a los alveolos, mientras que en la opuesta se separan para que los citados alveolos del elemento flexible transmisor alcance su máximo volumen.

25. El medio actuante en este elemento transmisor es un medio gaseoso que circula por los alveolos en sentido de la flecha F, pasando a través de las válvulas unidireccionales



7, que impiden su retorno.

El movimiento del medio transmisor 5 se indica con las flechas F'.

5. En una alternativa de realización, pueden substituirse las guías, por un juego de poleas 8 y 9 excéntricas e independientes con respecto a las poleas 3 y 4, cuyas poleas 8 y 9 conducen los laterales externos del elemento 5.

10. La invención, dentro de su esencialidad, puede ser llevada a la práctica en otras formas de realización que difieran en detalle de la indicada a título de ejemplo en la descripción y a las cuales alcanzará igualmente la protección que se recaba. Podrá, pues, construirse en cualquier forma y tamaño, con los materiales y medios más adecuados, por quedar todo ello comprendido en el espíritu de las reivindicaciones.

15.

= . =



N O T A

Hecha la descripción del presente invento, lo que se declara como nuevo y de propia invención, comprende las siguientes reivindicaciones.

- 1.- Un mecanismo motor con recuperación continuada de energía, caracterizado esencialmente por el hecho de disponer en el interior de un tanque o depósito de dimensiones convenientes que contienen un líquido preferiblemente denso, un sistema móvil compuesto por un juego de poleas o tambores de ejes paralelos, uno en la zona superior y el otro en la inferior, relacionándose estas poleas o tambores entre sí por un elemento de transmisión substancialmente hueco y elástico que comprende compartimentos separados por tabiques transversales flexibles, formando alveolos deformables, disponiéndose este elemento transmisor en adecuadas guías operativamente dispuestas para que en una zona lateral se estrechen y aproximen para comprimir al elemento flexible transmisor y en la opuesta se ensanchen para que el elemento flexible transmisor alcance su máximo volumen.

- 2.- Un mecanismo, según la anterior reivindicación, caracterizado porque el medio actuante en este elemento es un medio gaseoso tal como el aire o gas, que llena los alveolos, provistos éstos de válvulas de paso unidireccional, de manera que cuando dichos alveolos son comprimidos en la angostura de la guía, impulsan el gas a través de la zona estrechada, don-



de adquiere más presión, alimentando a los alveolos situados en la zona inferior del elemento transmisor flexible, cuyos alveolos situados en el inicio de la zona ensanchada de la guía, aspiran con fuerza el gas, que llena todo el volumen del aveolo dilatado, adquiriendo éste una fuerza ascensional que lo impulsa hacia arriba, y así sucesivamente, repitiendo el ciclo.

5. 3.- Un mecanismo, según las reivindicaciones 1 y 2, caracterizado porque en una alternativa de realización se eliminan las guías rígidas citadas, substituyéndolas por poleas, inferior y superior, excéntricas e independientes con respecto a las citadas en la reivindicación 1, en cuyas poleas se guían los laterales exteriores del elemento de transmisión hueco, realizando la misma función que las guías rígidas.

10. 4.- Un mecanismo motor con recuperación continuada de energía.

15. Según se describe y reivindica en la presente memoria descriptiva que consta de seis hojas foliadas y escritas a máquina por una sola de sus caras y acompañadas de los dibujos reflamentarios.

Madrid, a 7 SET. 1968

p.a.



Fig. 1

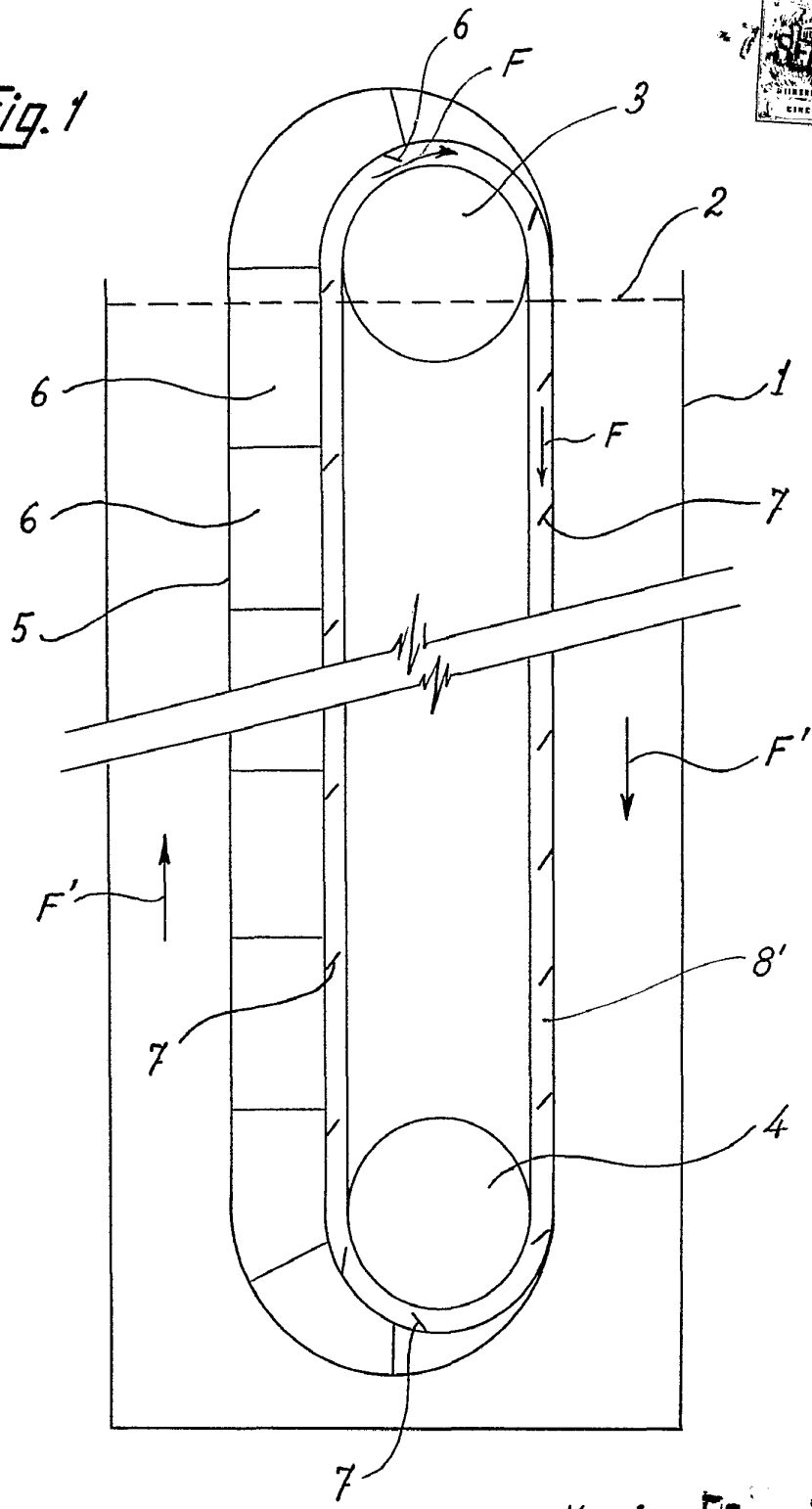

Madrid, 17  
p.p. Jaime Isern

Impreso en el taller de la Real Academia de Ciencias Exactas, Físicas y Naturales de Madrid.

Fig. 2

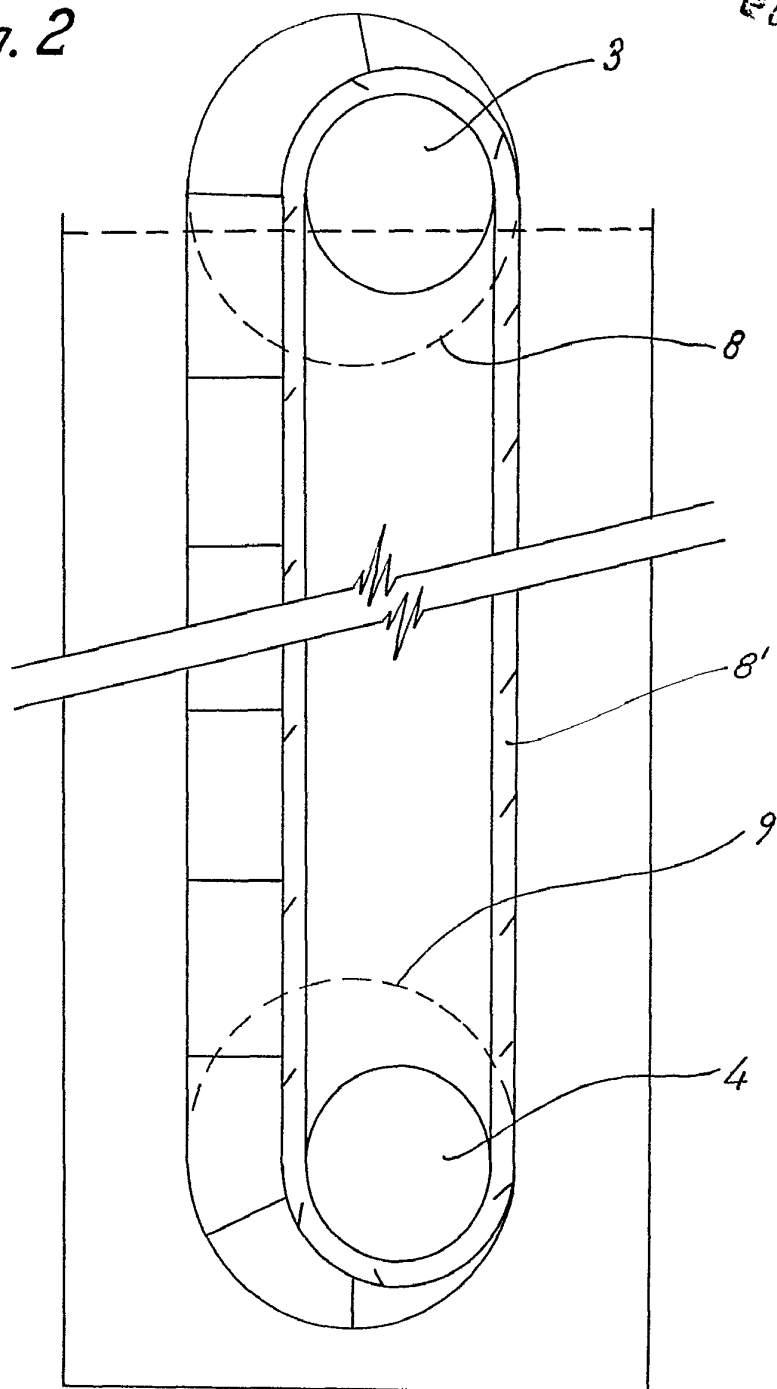

Madrid, 17  
p.p. Jaime Isern