



21A

356762



MEMORIA DESCRIPTIVA.

PATENTE DE INVENCION.

PAIS : ESPAÑA.

DURACION : 20 AÑOS.

OBJETO : "UN DISPOSITIVO DE PATA DE FIJACION DE UN "CARRIL DE GUIA PARA LA CONDUCCION LATERAL "Y LA RETENCION DE GRUPOS CONSTRUCTIVOS "PLANOS DE INSTALACIONES ELECTRONICAS".

A nombre de = SIEMENS AKTIENGESELLSCHAFT.

Residente en = BERLIN y MUNICH (Alemania). München 2 y Wittelsbacherplatz, 2.

Nacionalidad = ALEMANA.

(P. 2.870, A-R).
(PA 67/2698).

2100-1000
- 2 -

1 AGO



- En las instalaciones electrónicas grandes, las distintas partes de los circuitos se agrupan en grupos constructivos planos enchufables y se conectan eléctricamente entre sí. La conexión eléctrica de los grupos constructivos planos entre sí se hace en un campo de cableado con el cual se unen los grupos constructivos a través de contactos de enchufe. Con el fin de facilitar el enchufado de los distintos grupos constructivos planos y de darles a éstos, también, una retención lateral, los grupos son conducidos por lo común a ambos lados en carriles de guía. Esto se hace a menudo de tal modo que los grupos constructivos planos limítrofes entre sí de filas contiguas de grupos tengan como apoyo común un carril de guía. Una patilla de fijación de los carriles de guía cuida de una unión suficientemente firme con una base, como, por ejemplo, una pared, un carril portador o un marco de cableado.
- 5.-
- 10.-
- 15.-

- Existe una pluralidad de realizaciones conocidas para tal patilla de fijación, apropiadas para enchufe sobre una cremallera o para atornillar a otra base. Las uniones conocidas, empero, tienen todas el mismo inconveniente, a saber, que su fabricación origina gastos considerables. Esto es válido, por una parte, para los gastos de la fabricación de las piezas, por ejemplo, para la fabricación de una cremallera apropiada para enchufar carriles de guía, pero, por otra, también lo es en medida especial para los gastos
- 20.-
- 25.-



de montaje, que son elevados por los trabajos de ajuste y por la preparación de calibres y plantillas.

30.- El invento se propone crear, sin grandes gastos en la fabricación de las piezas y en su montaje, una fijación segura para carriles de guía para la conducción lateral y la retención de grupos constructivos planos enchufables.

35.- Este problema es resuelto por el invento por el hecho de que, en la patilla de fijación, se prevé sólo un taladro para recibir un tornillo de fijación para fijar el carril de guía sobre una base, y porque, para la fijación en posición exacta de los carriles de guía, sobresalen desde la superficie de apoyo de la patilla de fijación, al menos dos botones que encajan en orificios correspondientes de la base y evitan allí una torsión de los carriles de guía.

40.- Con el fin de, al renunciar a todo trabajo de ajuste, no tener que imponer una exactitud de tolerancias demasiado grande a las piezas, una primera alternativa del invento se caracteriza porque uno de los botones tiene la forma de un cilindro circular recto y el otro botón, con el fin de compensar las tolerancias, se diferencia del primer botón solamente porque está aplanado a ambos lados en la dirección de la línea de unión de ambos botones.

50.- Con el fin de poder fabricar la patilla de fijación con los menores gastos posibles a partir de una pieza estampada, la patilla de fijación según el invento se caracteriza, de acuerdo con una segunda alternativa del invento, porque está formada por el extremo, doblado en ángulo recto, de una barra metálica plana, o pletina, sobre la cual puede enchufarse una envolvente de material sintético que, al menos en uno de sus dos lados estrechos, está provista de un



...perfil para la conducción lateral de un grupo constructivo

plano.

Otras realizaciones del invento que resultan ventajosas se describirán en lo que sigue en relación con un ejemplo de realización mostrado en el dibujo, en el cual:

60.- La figura 1 ilustra la disposición y la función de una patilla de fijación de acuerdo con el invento, en una instalación para alojar una pluralidad de grupos constructivos planos.

65.- La figura 2 muestra una representación en perspectiva de la patilla de fijación y de la base de fijación correspondiente.

La figura 3 es una sección a través de una patilla de fijación y de la base de fijación unida con ella.

70.- Por la figura 1 puede verse de que modo los distintos grupos constructivos planos 1 son combinados en un campo de cableado. Los grupos constructivos planos 1 son conducidos a ambos lados en el perfil 2 de un carril de guía 3 de modo que los contactos de muelle de una barra de muelles 4 fijada en un extremo puedan enchufarse en los contactos de

75.- cuchilla 5 de una barra de enchufe 6 cuyas espigas de conexión 7, que sobresalen desde el lomo, forman en todos los grupos constructivos planos 1 puntos de conexión en el campo de cableado común. Los carriles de guía 3 están fijados con sendas patillas de fijación 8, por filas, sobre un carril portador 9, que, en sus dos extremos, está atornillado a un bastidor rígido 10, que rodea al campo de cableado.

80.- La patilla de fijación 8 de un carril de guía 3, está formada en cada caso por el extremo, doblado en ángulo recto, en una barra metálica plana 11, o pletina, sobre la cual

85.-



... puede enchufarse una envolvente 12 de material sintético que, al menos en uno de sus dos lados estrechos, está provista de un perfil 2 para la conducción lateral de un grupo constructivos plano 1. Desde la superficie de apoyo
90.- de la patilla de fijación 8 sobresalen dos botones 13 y 14 que encajan en aberturas 15 correspondientes del carril portador 9 y allí impiden un giro del carril de guía 3. Para ello, para obtener la fijación propiamente dicha de la patilla 8, sólo es necesario un único orificio 16 destinado
95.- a recibir un tornillo de fijación 17. Adicionalmente, se han hecho en cada patilla de fijación 8 otros dos orificios 18 roscados, con el fin de poder fijar los grupos constructivos planos 1 para su empleo en vehículos o salas de máquinas, con ayuda de dos tornillos 19, en la extremi-
100.- dad de sus barras de muelles 4.

En la figura 2 se ha mostrado la patilla de fijación 8 y la barra portadora 9 que sirve como base. Sobre el lado opuesto a los botones 13 y 14 se encuentra sobre cada botón, en la patilla de fijación 8, una depresión 20 o 21, con las
105.- mismas dimensiones que poseen los botones 13 o 14. Estas depresiones 20 o 21 se producen al fabricar los botones. Los botones, efectivamente, pueden hacerse con mucha facilidad, punzonando con una estampa separada al estampar la barra plana o pletina 11, cuyo extremo forma la patilla de fijación 8. A este respecto, la estampa es introducida solamente para que el botón 13 o el 14 quede todavía fijamente
110.- unido a la pletina 11. Mientras que uno de los dos botones tiene la forma de un cilindro circular recto, se diferencia el otro botón 14 en que, con el fin de compensar las
115.- tolerancias desde el primer botón 13 está aplanado a ambos

1 AGO



6 -
120.- lados en la dirección de la línea de unión de ambos botones 13 y 14. Con el fin de proporcionar una buena retención a la patilla de fijación 8 y de asegurarla contra giro, los dos botones 13 y 14 están dispuestos, paralelos a la línea de flexión 22 de la pletina 11, muy juntos a ésta y forman con la perforación 16 un triángulo para la fijación del carril de guía 3. La barra portadora 9 que sirve de base de fijación, está provista de un diseño equidistante de agujeros roscados 23 para recibir el tornillo de fijación 17 del carril de guía 3, agujeros 15 para recibir los dos botones 13 y 14 de la patilla de fijación 8 y agujeros ciegos 24 para recibir los extremos anteriores de los tornillos 19 para la fijación de los grupos constructivos planos 1.

130.- En la figura 3 se ha representado la ejecución de la unión de una patilla de fijación con su base, en sección, en gracia a la claridad. Muestra en especial los botones 13 y 14 y las correspondientes depresiones 20 y 21 de la patilla de fijación 8 del carril de guía 3.

135.- Las ventajas conseguidas por el invento consisten, en especial, en que los carriles de guía 3 pueden fijarse de un modo seguro en posición exacta y asegurados contra torsión, con medios económicos y sin trabajo alguno de ajuste. Como los carriles de fijación 3 pueden quitarse muy fácilmente y la propia base de fijación 9 no tiene resalto alguno, pueden disponerse sobre el campo de cableado incluso grupos constructivos planos muy grandes, que se extienden sobre dos o más filas de grupos constructivos planos, junto con grupos de tamaño normal. La ejecución de la patilla de fijación 8 como extremidad de una pletina 11 tiene, además de
140.-
145.- ello, la ventaja especial de que los botones 13 y 14 pueden



ser estampados mediante una estampa separada al estampar la pletina 11.

N O T A.-
 =====

Los puntos de invención propia y nueva que se presentan para que sean objeto de esta Patente de Invención en España, por veinte años, son los siguientes:

150.- 1º.- Un dispositivo de pata de fijación de un carril de guía para la conducción lateral y la retención de grupos constructivos planos, caracterizado porque en la pletina de fijación sólo está previsto un agujero para recibir un tornillo de fijación para fijar el carril de guía sobre una base, y porque, para la fijación en posición correcta del carril de guía, sobresalen de la superficie de apoyo del dispositivo de pata de fijación por lo menos dos botones que encajan en orificios correspondientes de la base y evitan allí el giro del carril de guía.

160.- 2º.- Un dispositivo según el punto 1º, caracterizado porque uno de los botones posee la forma de un cilindro circular recto y el otro botón, para la compensación de las tolerancias, se diferencia del primer botón solamente porque está aplanado en la dirección de la línea de unión de ambos botones, estando hecho este aplanamiento en ambos lados.

165.- 3º.- Un dispositivo según los puntos 1º o 2º, caracterizado porque está formado por el extremo, doblado en ángulo recto, de una pletina metálica sobre la cual se puede enchufar una envolvente de material sintético que, al menos en uno de sus dos lados estrechos, está provista de un perfil para la guía lateral de un grupo constructivo plano.

E 1 AGO 1968



8

42.- Un dispositivo según el punto 32, caracterizado
175.- porque en la pletina metálica, en el lado enfrentado a los botones, se encuentra encima de cada botón una oquedad con las dimensiones del botón situado debajo y cada botón está unido firmemente con la pletina.

52.- Un dispositivo según los puntos 32 y 42, caracte-
180.- rizado porque los dos botones, paralelamente a la línea de dobléz de la pletina, se encuentran muy juntos a ésta y forman un triángulo con el agujero para la fijación del carril de guía.

62.- Un dispositivo según cualquiera de los puntos pre-
185.- cedentes, caracterizado por dos agujeros roscados para atornillar los grupos constructivos planos conducidos en el carril de guía, con el carril de guía, en su barra de contacto.

72.- "UN DISPOSITIVO DE PATA DE FIJACION DE UN CARRIL
DE GUA PARA LA CONDUCCION LATERAL Y LA RETENCION DE GRUPOS
190.- CONSTRUCTIVOS PLANOS DE INSTALACIONES ELECTRONICAS", todo tal y conforme se describe en la presente Memoria, la cual consta de 193 líneas y a título de ejemplo se representa en los adjuntos dibujos.

Madrid, 1 AGO, 1968

ESCALA VARIABLE.

Fig. 1

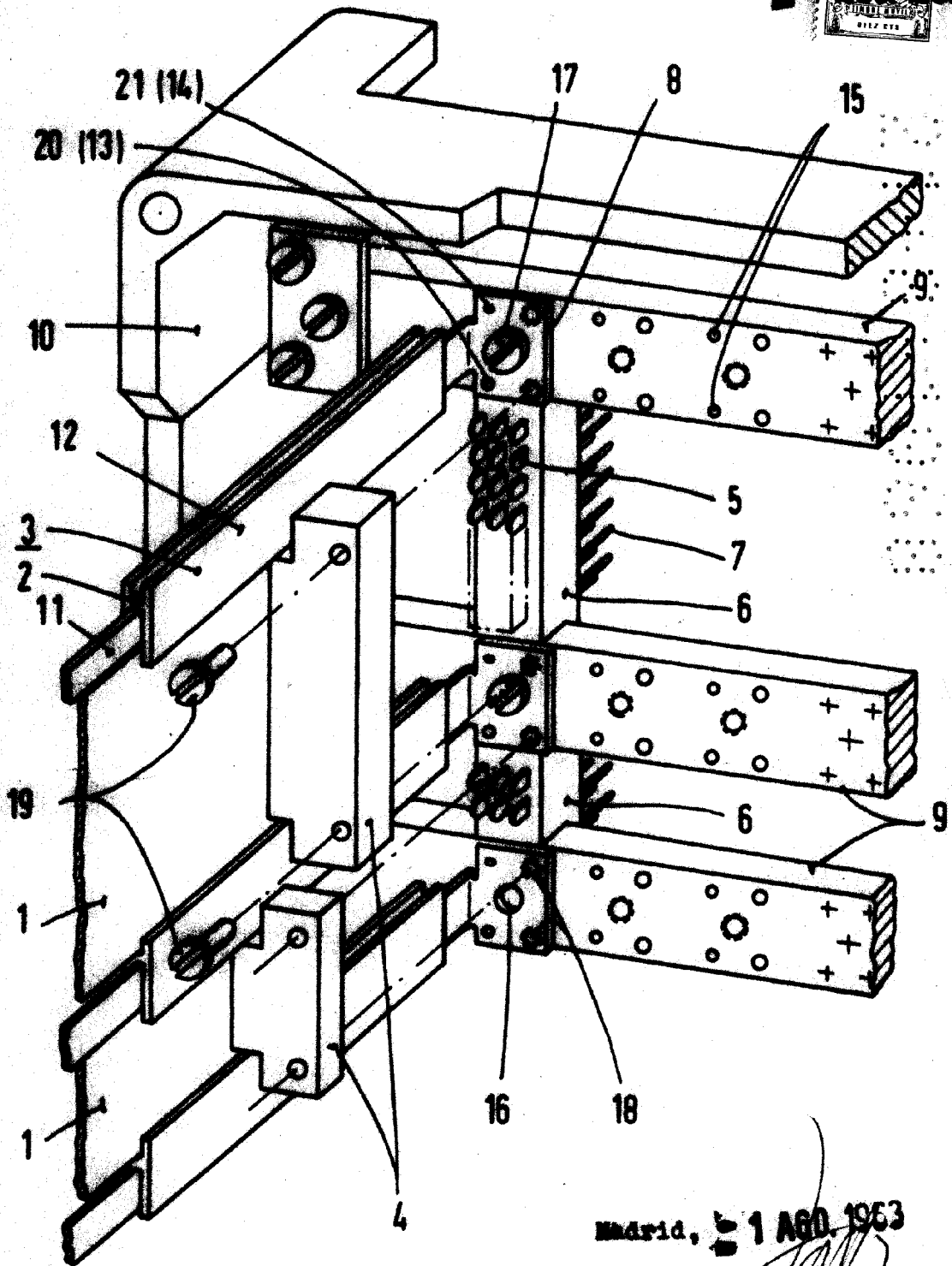

Madrid, 1 AGO. 1953

