



MEMORIA DESCRIPTIVA PARA SOLICITAR CERTIFICADO DE ADICION
EN ESPAÑA POR: MEJORAS INTRODUCIDAS EN EL OBJETO DE LA PA-
TENTE PRINCIPAL Nº 351.762 POR "METODO PARA APLICAR UNA
TIRA TENSORA", A NOMBRE DE STANDARD ELECTRICA, S.A. DOMI-
LIADA EN MADRID, CALLE DE RAMIREZ DE PRADO, 5

La patente principal nº 351762 describe un método para devanar una tira tensora metálica sobre la zona crítica de un tubo de rayos catódicos utilizando una fuerza tensora y la siguiente conexión de dicha tira tensora, con lo que la misma se devana en varias capas, una
5 sobre otra, sobre dicho tubo y después, manteniendo la fuerza tensora, por lo menos una parte de las capas devanadas se sueldan juntas y se provee una capa de equilibrio o compensación sobre dicha superficie de cristal y la primera capa de la tira a fin de compensar la superficie de la pared de cristal cubierta por dicha tira.

10 En otra forma del método según la patente principal se propone que la capa compensadora o igualadora esté subdividida en dos secciones de las cuales una consiste en una pasta adhesiva de secado lento (por ejemplo, un tipo de pasta reactiva que consigue sus propiedades adhesivas sólo cuando se endurece, basada, por ejemplo, en epoxy
15 o poliuretano) y la otra sección en una pasta adhesiva de secado rápido

./.



2.

do (del tipo de adherencia inmediata basado, por ejemplo en caucho) y el comienzo de la tira tensora se pega a la ampolla de cristal con ésta última pasta. La pasta adhesiva de secado rápido puede ser una lámina (de plástico o metal) que en ambos lados tiene pasta adhesiva.

20 La lámina es suficientemente larga para que la fuerza adherente entre la circunferencia de la tira tensora, lámina adhesiva o pasta adhesiva y la superficie de cristal resista la fuerza tensora que ha de aplicarse al devanar la tira tensora alrededor de la ampolla de cristal. Es así adecuado fijar la salida de la tira aproximadamente en el centro

25 de uno de los lados cortos de la ampolla de cristal por medio de la lámina o de la correspondiente pasta adhesiva. El uso de una lámina o de una pasta adhesiva de secado rápido adecuada, tiene la ventaja que en la misma salida del devanado la fuerza tensora final requerida puede aplicarse sin mover la tira, particularmente su comienzo sobre la ampolla

30 de cristal. Por otra parte, la lámina o la pasta adhesiva de secado rápido muestra el inconveniente de que difícilmente, sirve para compensar las desigualdades de la superficie del cristal sobre la que ha de enrollarse la tira. Esto se soluciona con la pasta adhesiva de secado lento que compensa las desigualdades de la superficie del cristal

35 cuando se aplica la tira y el exceso de pasta se presiona fuera de los costados de dicha tira. A fin de compensar las desigualdades de la superficie del cristal a lo largo de una parte máxima del borde aplicando una pasta adhesiva de secado lento la parte de la superficie sobre la que se aplique la lámina o la pasta de secado rápido debe ser

40 tan corta como sea posible.

Las ventajas de este método consisten en que las desigualdades de la superficie de cristal en la mayor parte de la superficie de la ampolla quedan aplanadas, pero por otra parte la tira tensora que ha de enrollarse sobre el tubo se adhiere tan firmemente que ya al comienzo del devanado puede aplicarse la fuerza tensora final.

45



3.

Se describe en detalle el método con ayuda de un ejemplo
mostrado en el adjunto dibujo.

La circunvalación del tubo 1 al ser de forma rectangular
en el ejemplo y girando en la dirección de la flecha 3 al devanar la
50 tira tensora 2 alrededor de la ampolla de cristal, se provee al prin-
cipio con una pasta adhesiva de secado lento 5, excepto en la parte 4.
Dicha parte 4 está provista de una lámina que tiene pasta adhesiva en
ambos lados o de una pasta de secado rápido. Entonces, la tira tensa-
ra 2 se saca del dispositivo de freno 6 en longitud que pueda pegarse
55 sobre la parte 4. Ahora se gira el tubo en la dirección de la flecha
con lo que la tira 2 se pone sobre la pasta adhesiva 5 prensando di-
cha pasta sobre las desigualdades y la parte sobrante hacia el borde
de la tira. Después que el número de capas deseado ha sido devanado
alrededor de la ampolla de cristal, el extremo de la tira se suelda
60 a una o varias de las capas situadas debajo y se termina el proceso
de devanado.

Este certificado de adición corresponde a una solicitud
formulada en Alemania el 6 de Julio de 1967 señalada con el Núm. SP.

27.101 y se acoge, por lo tanto, a los beneficios que otorgan
65 los convenios internacionales vigentes.

----- NOTA -----

Los puntos de invención propia y nueva que se presentan pa-
ra que sean objeto de este certificado de adición de veinte años, son
los siguientes:

1 - Mejoras introducidas en el objeto de la Patente princi-
70 pal nº 351.762 por un método para aplicar una tira tensora metálica
sobre la zona crítica de un tubo de rayos catódicos, utilizando una
fuerza tensora y la siguiente conexión de dicha tira con lo que, según
la patente principal Nº 351.762, la tira tensora se enrolla en varias
capas una sobre otra dicho tubo y entonces manteniendo la tensión, por

./.



4.

lo menos una parte de las capas se sueldan juntas y se provee una capa igualadora sobre la superficie de cristal y la primera capa de la tira, caracterizado porque dicha capa compensadora o igualadora está subdividida en dos secciones periféricas de las cuales una consiste en una pasta adhesiva de secado lento y la otra en una pasta adhesiva de secado rápido y con ayuda de la última se adhiere el comienzo de la tira tensora sobre la ampolla de cristal.

2 - Un método según el punto 1 caracterizado porque en vez de una pasta adhesiva de secado rápido se utiliza una lámina provista en ambos lados de pasta adhesiva.

3 - Un método según el punto 1 ó 2 caracterizado porque el comienzo de la tira se pega en el centro de uno de los lados cortos del tubo rectangular de imagen.

4 - Mejoras introducidas en el objeto de la patente principal Nº 351.762 por "Método para aplicar una tira tensora".

Tal y como se ha descrito en la Memoria que antecede, representado en el dibujo que se acompaña y a los fines especificados.

Esta Memoria consta de cuatro hojas escritas por una sola cara.

Madrid,



E. Hauss
EUGENIO HAUSS
Secretario General

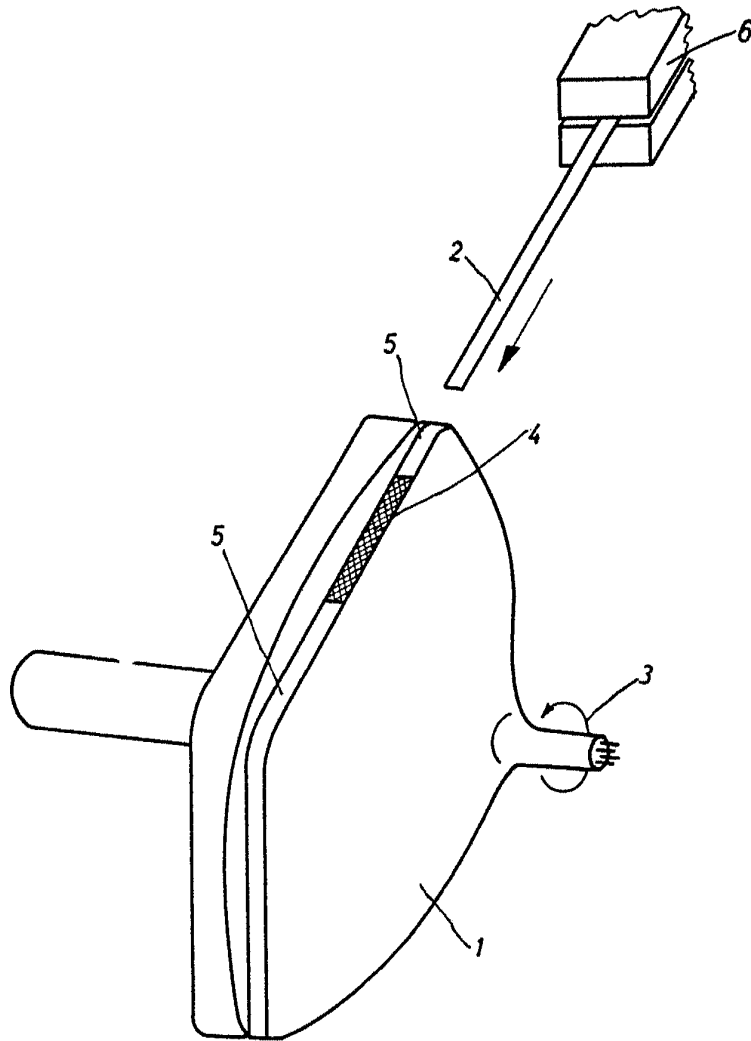

EUGENIO FARROSSO
Scrittore