



M E M O R I A D E S C R E P T I V A
DE UN PRIMER CERTIFICADO DE ADICION A FAVOR DE DON JOSE DE LA
CRUZ VILLA, DE NACIONALIDAD ESPAÑOLA, RESIDENTE EN SANTA CRUZ
DE TENERIFE (I. CÁNARIAS) Garcia Morato nº 11.

s o b r e

MEJORAS INTRODUCIDAS EN EL OBJETO DE LA PATENTE PRINCIPAL NUME-
RO 266.896 por NUEVA MAQUINA CONTROLADORA DE VIAJEROS EN VEHI-
CULOS, CINES Y OTROS ESPECTACULOS.



- El certificado de adición a que se refiere ésta memoria descriptiva concierne a unos perfeccionamientos introducidos en el objeto de la patente principal nº 266896 por nueva máquina controladora de viajeros en vehículos, cines y otros espectáculos,
- 5.- con las cuales se mejoran sensiblemente las condiciones funcionales de la máquina protegida en la misma, aportando ventajas sustanciales que no es necesario resaltar puesto que se irán desprendiendo de la descripción que de tal objeto se realiza a continuación.
- 10.- Los citados perfeccionamientos afectan sustancialmente de un lado a la propia estructura de la máquina, cuyo montaje se mejora, suprimiendo elementos innecesarios de su carcasa, y de otro a la disposición mecánica en la fase relativa a la de inmovilidad o bloqueo, que se lleva a cabo por medios más sencillos
- 15.- y eficaces, incluso manejables a distancia.
- Otra posibilidad que se establece es la de realizar simultáneamente e independientemente la cuenta de entrada y salida.
- Teniendo en cuenta lo que antecede, la solicitud del privilegio de explotación industrial en exclusiva para éstos perfeccionamientos, se fundamenta en el derecho que reconoce el Artº
- 20.- 73 del vigente Estatuto de Propiedad Industrial.
- Con objeto de facilitar su comprensión, se acompaña a ésta memoria descriptiva un juego de planos en el que se ha representado un ejemplo de ejecución práctica preferido, el cual debe
- 25.- rá ser considerado en su más amplio aspecto y sin caracter limitativo alguno, toda vez que será posible introducir todas aquellas modificaciones de detalle que no alteren de una manera fundamental su propia esencialidad característica.
- Los planos adjuntos tienen caracter complementario de
- 30.- los que fueron incorporados a la patente principal, conservando sus mismas referencias, habiendose empleado nomenclatura distinta únicamente para aquellas partes y elementos que resultan modi-



ficados por los perfeccionamientos que se preconizan.

La Figura 1ª., muestra una vista frontal de la máquina por su parte principal, y

5.- La Figura 2ª., es una vista esquemática y parcial del mecanismo accionador afectado por los perfeccionamientos.

En la patente principal se determinaba que el mecanismo contador de frenado y seguros de la máquina, alojado en su correspondiente armazón metálica. era soportado por una caja, posicionalmente enfrentada a la barandilla -2-, determinando entre ambos elementos la calle de paso del viajero o espectador.

10.- Se ha encontrado ahora que tal caja puede ser ventajosamente sustituida por un vástago o columna sustentadora -A- con basamento fijo sobre la plataforma de la máquina. que en su extremidad superior soporta perfectamente el citado mecanismo, unido a ella por medios convencionalmente adecuados.

15.- Esta posibilidad supone entre otras ventajas la de un considerable ahorro de material.

Es posible asimismo la instalación de dos contadores, uno para el control de entradas y otro, opcional, para el control de las salidas. Bastará para ello con sustituir el contador que fué descrito en la patente principal, colocando en su lugar dos contadores, uno derecho u otro izquierdo.

20.- Otro de los perfeccionamientos introducidos afecta esencialmente a la pieza -26- que consigue la inmovilización de la máquina cuando se halla en posición de reposo.

25.- Como era sabido, esta pieza, venciendo la acción del resorte que la regulaba, se introducía en la ranura de la rueda -12-, situada en posición enfrentada. Para conseguir ésta inmovilización, al igual que para volver a poner en servicio la máquina, era preciso girar desde el exterior una pieza, por medio de una pequeña llave.

30.- Ahora se ha modificado la estructura de la pieza -26- proveyéndola de una prolongación -B-, por su parte inferior, en cuya



1968

-4-

prolongación se integra por cualquier medio adecuado el terminal de un cable -C-, que circula en el interior de un forro libre, siendo dicho cable de longitud adecuada para ser mandado a distancia, consiguiéndose por tracción el bloqueo del mecanismo y

5.- consiguiendo inmovilización de la máquina.

Otro de los perfeccionamientos introducidos en éste objeto, afecta al seguro -28-, con relación al sentido normal de la marcha que está constituido por una chicharra que en posición de reposo de la máquina tiene alojada su extremidad inferior en la ranura que le corresponde, y al ser puesta aquella en marcha gira en un cierto ángulo venciendo la acción de un resorte e introduciéndose una de sus aristas en las muescas de que está dotada la rueda para impedir la marcha en sentido contrario al de la máquina.

10.-
15.- La acción de ésta pieza -28-, ha sido reforzada mediante la constitución de un suplemento articulado -D-, y la previsión de sendos muelles antagonistas -E- que facilitan el movimiento de giro de la misma, y determinan el retorno a la posición origen con una mayor precisión y perfección.

20.- Se ha descrito ya con todo detalle el objeto que constituye este Certificado de Adición, solo resta añadir que en su realización podrán ser introducidas todas aquellas modificaciones de detalle que no alteren de manera fundamental su esencialidad, y que podrán por tanto afectar no sólo a cambios de forma, materias, etc., sino en general a todas las accesorias o secundarias que de ésta forma deberán quedar comprendidas en la protección que se recaba.

N O T A

En resumen, la presente solicitud recaerá sobre las siguientes reivindicaciones:

30.- 1ª.- Mejoras introducidas en el objeto de la Patente Principal nº 266896 por "Nueva máquina controladora de viajeros en vehículos,



cines y otros espectaculos, caracterizados porque el armazón metálico que aloja el mecanismo contador, de frenado y seguros de la máquina, se prevee sustentado por un vástago o columna, con basamento fijo sobre la plataforma y posición enfrentada con la barandilla que conjuntamente determina la constitución de la calle de paso para el viajero o espectador.

2ª.- Mejoras introducidas en el objeto de la Patente Principal nº 266896 por Nueva máquina controladora de viajeros en vehiculos, cines y otros espectaculos, según la reivindicación anterior caracterizadas porque para conseguir el doble control de entrada y salida, se prevee la disposición de dos contadores independientes, uno de ellos derecho y el segundo izquierdo.

3ª.- Mejoras introducidas en el objeto de la Patente Principal nº 266896 por Nueva máquina controladora de viajeros en vehiculos, cines y otros espectaculos, según las reivindicaciones anteriores caracterizadas porque la pieza de bloqueo e inmovilización de la máquina, ha sido provista de una prolongación por su parte inferior, donde se integra el terminal de un cable de tracción que circula en el interior del un forro libre y constituye al prolongarse, un mando a distancia para conseguir el objeto previsto.

4ª.- Mejoras introducidas en el objeto de la Patente Principal nº 266896 por Nueva máquina controladora de viajeros en vehiculos, cines y otros espectaculos, según las reivindicaciones anteriores caracterizadas porque la pieza chicharra que constituye el seguro de giro unidireccional, ha sido provista de un suplemento articulado y sendos muelles antagonistas que facilitan su movimiento regulador de giro y el retorno automático a la posición origen.

5ª.- MEJORAS INTRODUCIDAS EN EL OBJETO DE LA PATENTE PRINCIPAL Nº 266896, POR NUEVA MAQUINA CONTROLADORA DE VIAJEROS EN VEHICULOS, CINES Y OTROS ESPECTACULOS.

Según se describe en la presente memoria que consta de seis hojas escritas a máquina por una sola cara y dibujos.



1968

Madrid a 24 de mayo de 1968

A large, stylized handwritten signature or scribble, consisting of several overlapping loops and lines, positioned below the date text.

FIG. 1

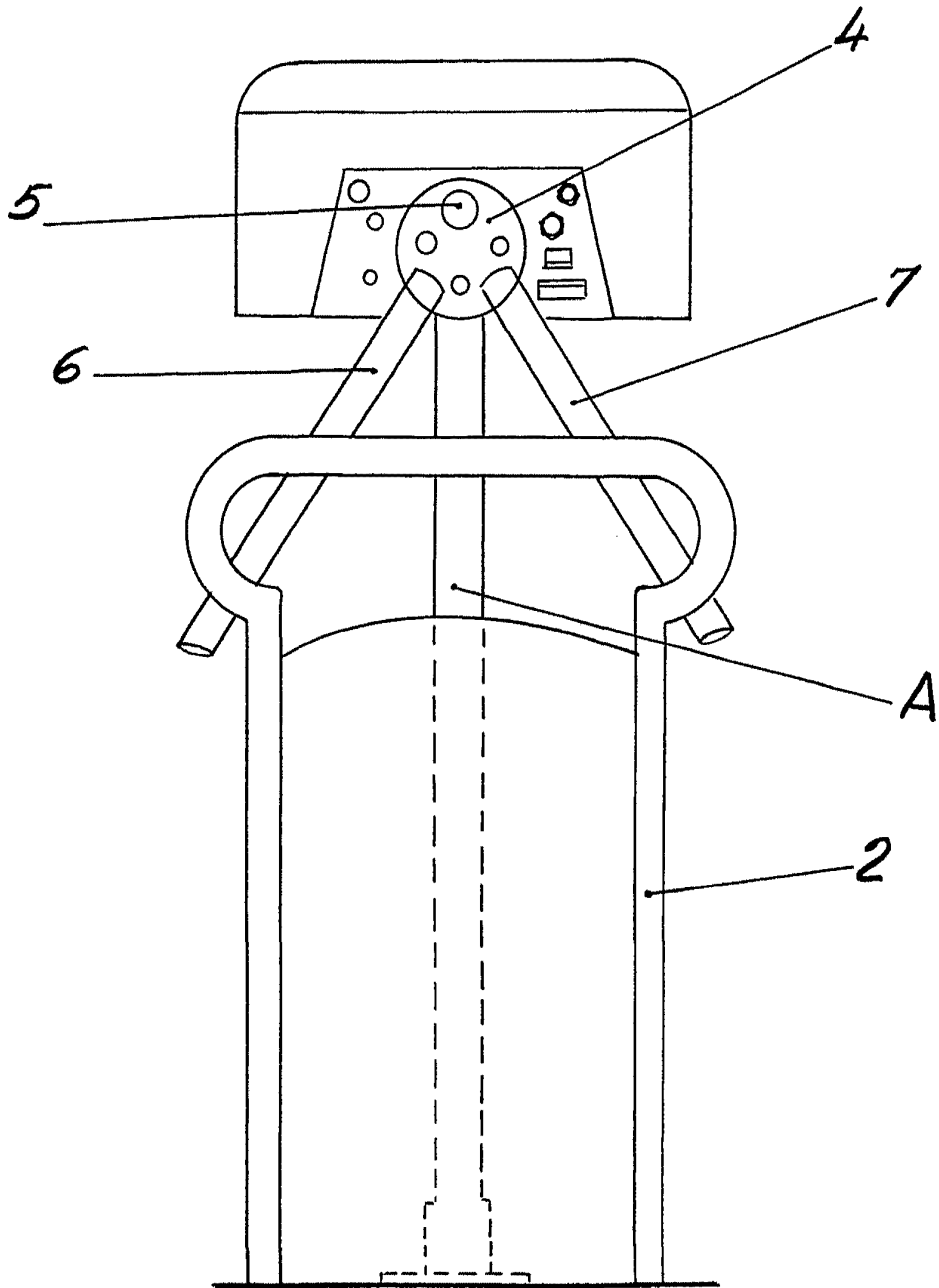

Escala variable
Madrid:
24 MAY. 1968.



1968

FIG. 2

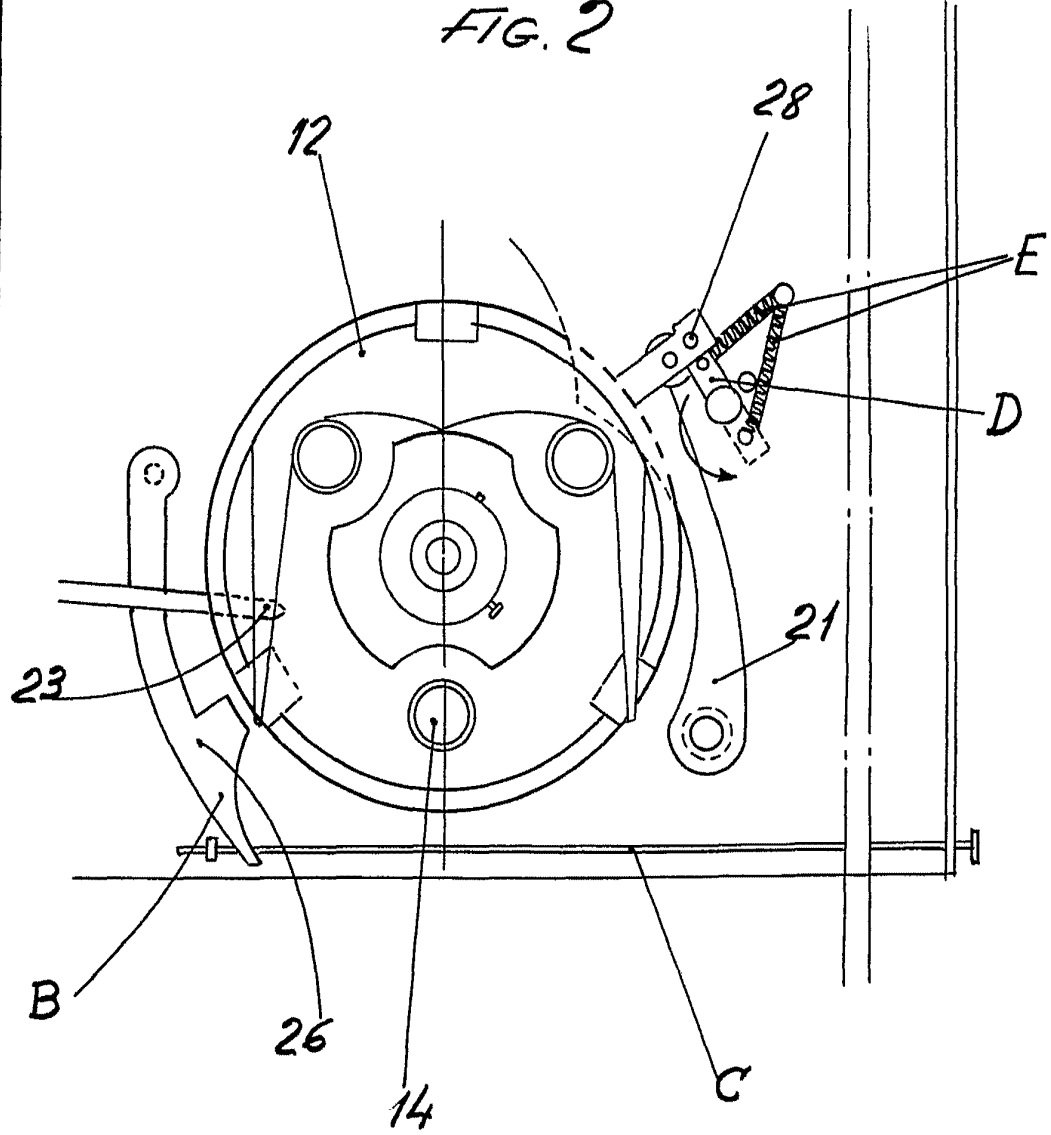

Escaja variable
Madrid: 24 MAY 1968

[Handwritten signature]