



MEMORIA DESCRIPTIVA
DE UNA PATENTE DE INVENCION POR VEINTE AÑOS EN ESPAÑA A
FAVOR DE DON JOSE CLAVE BASARTE, DE NACIONALIDAD ESPAÑO-
LA, RESIDENTE EN BARCELONA, Cardonell nº 8.
s o b r e
UN PROCEDIMIENTO PARA LA COMPOSICION DE INSTALACIONES ELEC-
TRICAS EN CIRCUITOS VARIABLES Y DESMONTABLES.



La presente solicitud tiene por objeto garantizar el derecho a la fabricación y explotación en exclusiva para todo el territorio nacional, sobre un procedimiento para la composición de instalaciones eléctricas en circuitos variables y desmontables, el

5.- cual procedimiento ha sido concebido y resuelto con la finalidad de establecer los medios de asegurar la permanencia y continuidad de una realización de energía eléctrica y lumínica, consecutiva a la promoción de cualquier instalación comercial, industrial y publicitaria, particularmente en periodos de transición como ferias, convenciones y exposiciones en general.

10.-

En todo lo realizado con anterioridad respecto a este caso venia considerandose como ineludible el que el renglón del presupuesto concerniente al tendido de la red o línea de alimentación del fluido eléctrico en el complejo total, tuviera que consignarse a fondo perdido, imponiendo unos límites restrictivos, de extensión y duración sobre el previo planteamiento de la instalación, con el encarecimiento consiguiente siendo, por lo tanto la eliminación de los citados tendidos de cable usual, la mejora y racionalización en que se apoya el procedimiento de que

15.- vamos a tratar.

20.-

La característica esencial/que como punto de partida preside el tema del procedimiento, radica en la eliminación efectiva de cables conductores tendidos a lo largo de paredes, techos y suelos, viniendo a ser substituidos por la solución de contacto

25.- directo creada por el encadenamiento adecuado y sistemático de una alineación de piezas previamente estandarizadas, las cuales forman serie relacionada entre sí, en régimen de complementación acomodaticia para las combinaciones formativas de las instalaciones diversas.

Dicha circunstancia dá lugar a la creación de grupos de piezas instalatorias delimitadas en unas condiciones de eficiencia práctica para el cometido de su función, en la que se resuelve tanto el avance en el espacio dimensional, con la posible indepen-

30.-



dencia de su vinculación a ningún elemento de la construcción (paredes y techos), como en la expansión de transmisiones colaterales, por múltiples que sea la ramificación planteada.

- 5.- En cuanto a la capacidad de empalme entre ellas, respecto a los elementos piezas a que se viene aludiendo, requiere de unas circunstancias de acabado y preciso ajuste en el acoplamiento en cualquiera de los sentidos para que está capacitada, que dan lugar a la aparente independencia de unas con otras, que es en donde radica la característica primordial de desmontabilidad viable en toda instalación lograda con la aplicación de este procedimiento, toda vez que ni su composición inicial ni su desmonte posterior precisa de mano de obra especializada, con la notable economía elementalidad de adaptación que se deriva de tal procedimiento.
- 10.- Un exponente demostrativo de estos elementos en serie, lo constituye en primer término y como base de la continuidad del sistema, el ejemplo de un elemento cuadrangular, elaborado en chapa metálica en aleaciones, madera, material plástico en su más adecuada aceptación o cualquier otro material adecuado, presentando una forma previsible, en la que indefectiblemente penetra por un punto de la misma, la corriente alimentadora, efectuando la salida en el punto diametralmente opuesto, como condición precisa de que cada serie de piezas pueda componer por repetición una serie indefinida de las mismas, por empalme. Que se llevará a efecto mediante los vástagos-patillas adecuados entre cada dos de ellas, consecutivas con lo que se establece la facilidad de interrupción del circuito y por tanto el cierre límite de la instalación, en el punto de la cadena que mejor convenga al cálculo previsto.
- 15.- Para lograr la perfecta conjunción y conexión entre los elementos a que nos hemos referido, existe entre la serie de elementos, una gama de piezas auxiliares, a las que se les confía la
- 20.-
- 25.-
- 30.-



misión de puente de enlace entre las anteriores, determinantes de una serie de empalmes caracterizados por su ligereza y efectividad consistentes en fragmentos de cable conductor indistintamente rígido o flexible oportunamente revestidos en su exterior por una materia neutralizadora o de alto aislamiento, que por su tendencia a la rigidez, le otorga la calidad de varilla sólida a la que se le puede imprimir el trazado variable que pueda ser más necesario, en el que quedan comprendidas la línea recta, la curva y la mixta, pudiendo por tanto resolver cualquier tipo de conexión, toda vez que los extremos de esta varilla finaliza en el consiguiente vástago descubierto y penetrante en función de borne contactor.

Como ampliación aclaratoria sobre todo lo expuesto se describe seguidamente unos ejemplos de realización esquematizados, con la ayuda y referencia de los gráficos de la hoja adjunta.

En dichos plano:

La Figura 1ª., esquematiza un ejemplo de continuidad sistematizada a cargo de la sucesión de un mismo elemento -7- equivalente a la pieza cuadrangular destinada a la acción derivadora de conexiones, toda vez que sus cuatro caras marginales son portadoras de los orificios embornables, colateralmente con otros tantos elementos. Así en el diseño, después de la continuidad de varios derivadores -7- empalmados con otras unidades de su propia serie, se muestra una de ellas -7a- desglosada de la línea por desprendimiento de los dos pequeños vástagos contactores -8-, los cuales se dibujan además aislados y sueltos, antes de otro elemento -7b- de la misma serie. Estos están calculados, en cuanto a su dimensión teniendo una longitud igual a la suma de las dos perforaciones de las piezas adyacentes, por lo que entrando el vástago a simple presión en los dos medios espacios oponentes, se hace efectiva la conjunción, pared contra pared, de cada dos elementos así empalmados.



Como puede observarse, la sucesión dibujada determina un tendido longitudinal en un mismo plano, mediante el que puede conectarse el paso del fluido a otro plano perpendicular al acabado de formar, puesto que las perforaciones centrales -9-, visibles en cada una de las piezas -7- son aptas para dar soporte roscable a cualquier casquillo o cuerpo inicial de una toma de energía fielmente abastecida por el descrito tendido acabado de formar.

La Figura 2ª., esquematiza análogamente la serie establecida por elementos o piezas de tipo lineal -10-, que por dicha estructura, son adecuados para soportar o servir de base a medios luminosos del tipo de tubo, y cuya continuidad en la formación del tendido estriba en la circunstancia de situar en sus extremos (bases cerradas) son los mismos orificios de embornación para vástagos -8- como los descritos, con la particularidad de utilizar los que sean precisos, a fin de establecer la continuidad permanente de uno de los polos -12-, que en todos los casos puede completar el circuito con uno de los dos bordes restantes.

La Figura 3ª., representa el tercer elemento considerado como auxiliar y constituido por un fragmento de varilla o cable conductor -13-, de longitudes variables, portador periféricamente a todo lo largo del mismo, de la esencial cubierta -11- de material aislante, que por su propia naturaleza prácticamente rígida pasa a constituirse en una varilla consistente que reúne todas las cualidades necesarias, lo mismo en dimensión longitudinal que en las diversas orientaciones. recta, curva y mixta, que se haya imprimido, capacitando a este elemento inductor para resolver las más complicadas conexiones que puedan presentarse en la instalación en curso. Como queda expuesto en el diseño todos estos cables afloran su terminal desnudo en el exterior, al límite de la cubierta, dando lugar a los usuales bornes -14- de conexión.

La Figura 4ª., es la esquematización en trazado mixto de una instalación posible tomada al azar, en la que se muestra la an-



plitud de la progresión con que puede atenderse a cualquier necesidad tomando los elementos -7, 10 y 11-, como punto de partida para toda la instalación la acometida a cualquier fuente ya existente, por medio de un alargamiento de enchufe -15- el cual queda al margen de la instalación que hemos venido describiendo. Esta última circunstancia pone ampliamente de manifiesto la virtud anteriormente expuesta de la sencillez y elementalidad de la puesta en práctica del procedimiento, al servicio del mismo cliente sin riesgo alguno.

10.- Otro ejemplo de aplicación del elemento estandarizado -11-, poseedor de una amplísima gama de dimensiones y configuraciones, se reseña en las figuras 5ª y 6ª., en que tales empalmes, en sus versiones de acodados dobles -16- simples -17- o usuales -11- pueden servir para formar baterías seriales paralelas de tubos fluorescentes -18-, así como ángulos de cualquier graduación.

15.- Todo lo descrito a título de ejemplo responde fielmente a la realización original del procedimiento, que al ser llevado a su explotación definitiva admitirá en los elementos reseñados todas las variantes en cuanto a forma, dimensiones y calidades que no por ello alterarán ni modificarán la esencialidad prevista.

20.- NOTA

En resumen, la presente solicitud recaerá sobre las siguientes reivindicaciones.

25.- 1ª.- Un procedimiento para la composición de instalaciones eléctricas en circuitos variables y desmontables, que se caracteriza esencialmente por establecer un tendido lineal prolongable en progresión geométrica libre componiéndolo fundamentalmente con elementos prefabricados susceptibles todos ellos de recibir, abastecerse y transmitir la corriente alimentadora, con arreglo a su condición de empalmable directamente en cadena mixta de tales elementos, que son aptos para componer trazados diversos, simples y compuestos, manteniéndose al término de la instalación obtenida,

30.-



la misma esencial capacidad transmisora que caracteriza unitariamente a cada uno de los elementos parciales.

- 2ª.- Un procedimiento para la composición de instalaciones eléctricas en circuitos variables y desmontables, según la reivindicación anterior caracterizados esencialmente por fundamentar su capacidad compositiva en una serie de piezas de las que ocupa misión primordial el elemento que asume el mayor exponente de capacidad de derivación, por estar constituido estructuralmente en forma que establece el cruce de dos líneas en ángulos rectos en un mismo plano, simultaneando dicho cruce con otro segundo cruce en plano perpendicular al primero, y en el que se derivan por igual las conexiones colaterales necesarias, como la inserción central de cualquier medio portador de la energía dinámica o lumínica que se le requiera; particularizándose por presenta el asiento circular roscable adecuado al casquillo cilíndrico de toda lámpara clásica.
- 5.-
- 10.-
- 15.-

- 3ª.- Un procedimiento para la composición de instalaciones eléctricas en circuitos variables y desmontables, según la reivindicación segunda, caracterizado por comprender en la ilimitada serie de piezas que se cita, la inclusión de un elemento constituido esencialmente por un cuerpo longitudinal apto para la sustentación y soporte de los medios lumínicos del tipo tubular, y en el cual se establecen en los extremos del mismo las conexiones entrantes y ocultas en cuanto a los vástagos prominentes de todo otro elemento apropiado para establecer la prolongación real del tendido establecido por la sucesión variable de estos elementos longitudinales.
- 20.-
- 25.-

- 4ª.- Un procedimiento para la composición de instalaciones eléctricas en circuitos variables y desmontables, según la reivindicación anterior caracterizado por comprender la incorporación a la serie de piezas ya reivindicadas y como elemento puente ligero para improvisaciones extensivas, dentro del complejo de cada instalación parcial, la inclusión de otro tipo de conexión auxiliar,
- 30.-



consistente en un fragmento de cable conductor como de varilla de longitud variable, distribuido en tramos varios de dimensiones previsibles, el cual aparece recubierto exteriormente de una capa envolvente de material neutralizador y aislante de consistencia rígida, el cual le otorga la calidad de varilla tensa, a la que se le pueden imprimir las formas y orientaciones mas convenientes, disponiendo en los dos extremos el correspondiente terminal de borne prominente y descubierto con los que seguir estableciendo la continuidad genérica e intercalaciones que se viene reivindicando en todos sus elementos componentes de esta serie y procedimiento.

5a.- UN PROCEDIMIENTO PARA LA COMPOSICION DE INSTALACIONES ELECTRICAS EN CIRCUITOS VARIABLES Y DESMONTABLES.

Según se describe en la presente memoria que consta de ocho hojas escritas a máquina por una sola cara y dibujos.

Madrid a 6 de abril de 1968

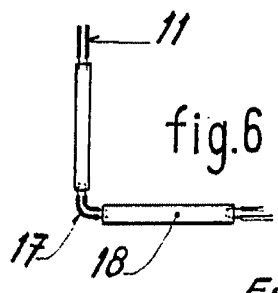
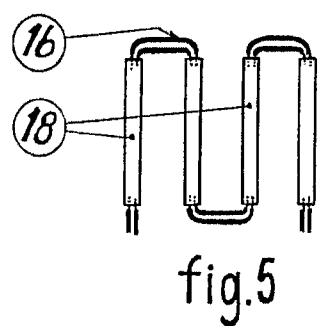
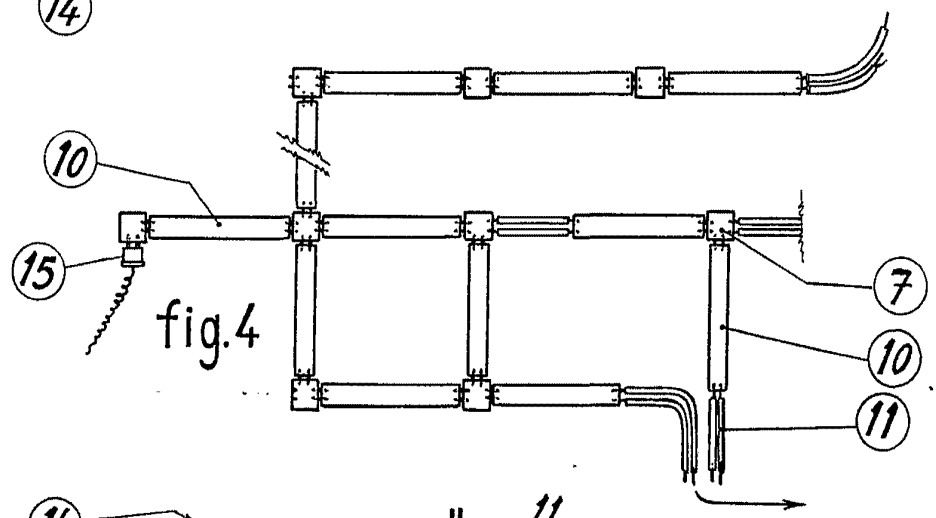
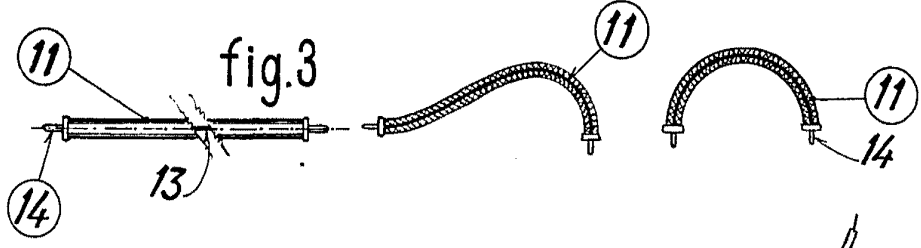
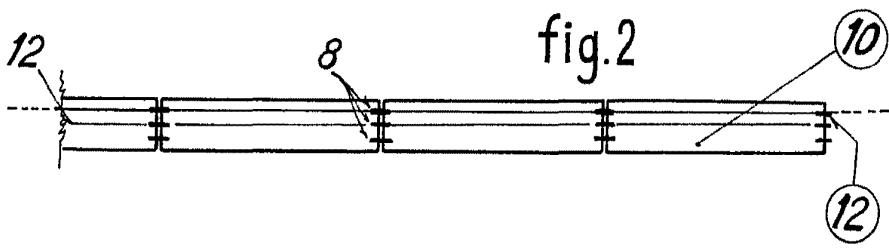
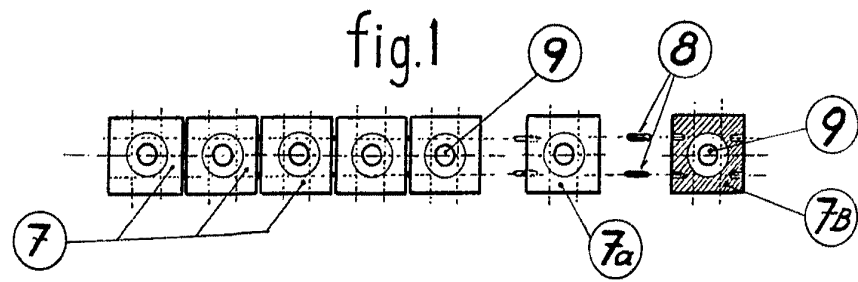

Escala variable

F. U. P. 1000