

352253



MEMORIA DESCRIPTIVA

Correspondiente a la solicitud de registro de un 2º Certificado de Adición que, por el plazo de validez de la Patente principal, se reivindica para España, a favor de Don Miguel MORENO RUEDA, de nacionalidad española, domiciliado en HOSPITALET DE LLOBREGAT (Barcelona), Anselmo Clavé, núm. 15-bajos - - - - -

p o r

"PERFECCIONAMIENTOS EN EL OBJETO DE LA PATENTE PRINCIPAL NUM.

337.398, POR SISTEMA GENERADOR DE ENERGIA MECANICA Y ELECTRICA"

En un primer certificado de adición, se ha desarrollado una mejora en el sistema de la patente principal para conseguir un medio de obtener energía rotativa utilizando la energía estática contenida en un fluido mantenido en un recipiente a presión.

5 Esta energía desarrollada en forma rotativa podría utilizarse en agrupaciones de ruedas como las de vehículos automóviles o de ferrocarril.

10 Pero según la patente principal, se ha visto primero como en una rueda es posible originar también energía. En el ejemplo allí desarrollado, la rueda estaba soportada en un eje sin translación



y la rueda recibia el movimiento giratorio mediante una transmisión de correa sinfin.

5 Pero si dicha rueda pertenece a un vagón de ferrocarril o a un vehículo automovil y se hallan en translación, la rueda ahora giratoria sobre un carril o sobre una calzada podrá igualmente engendrar una cierta cantidad de energia no despreciable, si sus elementos generadores se hallan adaptados a cada caso.

10 Este es pues en principio el objetivo de los perfeccionamientos que se desarrollan en el 2º Certificado de Adición actual, conseguidos en dos soluciones: una mecánica y otra eléctrica.

15 En la solución mecánica, la rueda está formada centralmente con una agrupación de pequeños cilindros distribuidos con uniformidad radialmente entre dos platillos circulares paralelos montados perpendicularmente en un eje del vehículo; eje que está en ese punto dotado de un codo entre ambos platillos y en el cual codo mediante un anillo giratorio van articuladas radialmente las bielas de los pistones deslizantes en los citados pequeños cilindros; cada pequeño cilindro tiene una abertura en su fondo para absorción de aire y una canalización del aire en él comprimido hacia un destino adecuado y respectivos medios para evitar retrocesos en ambos conductos; el conjunto citado se halla comprendido por los medios habituales de formación de ruedas de vehículos automóviles dotados de neumáticos o de llantas macizas de acero con pestaña para rodar sobre carriles y dotados de cualquier sistema de frenado conveniente.

20 En la solución productora de energia eléctrica y de ésta en alumbrado, están centralmente formados los elementos electromagnéticos generadores de corriente eléctrica por rotación ante campos magnéticos, al pasar el grupo de elementos móviles ante el grupo de los elementos fijos y como aquellos radial y uniformemente colocados alrededor del eje de la rueda y entre dos platillos circulares

25

30

30 MAR



paralelos y montados perpendiculares respecto a este citado eje; con disposiciones de seguridad eléctrica para salida y entrada de los necesarios conductores de corriente; todo ello soportado con los medios habituales de formación de ruedas de vehículos para rodar por calzadas o por vías ferroviarias.

Para acabar de aclarar cuanto queda expuesto, en la presente Memoria se describen dos ejemplos relativos a una y otra de las soluciones mecánica y electromagnética, con el auxilio de dos respectivas figuras, ambos ejemplos sin carácter limitativo.

En la figura 1, relativa a la solución mecánica, se observa el codo -1- de un cigüeñal que forma parte de uno de los ejes del vehículo. En dicho codo va montado un cojinete general -2- del que salen radialmente las correspondientes bielas -4- de otros tantos pistones -5-, a los que se unen por las articulaciones -13-. Dichos pistones tienen su ordinario movimiento de vaivén, originado por el cigüeñal -1-, dentro de respectivos huecos cilíndricos insertados en un anillo circular -10- central incluido en la rueda. Este anillo va montado entre dos fuertes platillos -11- unido con los tornillos -12-. En el fondo de los huecos cilíndricos existen las entradas de aire -14- y las salidas -15-, ambas dotadas de válvulas para recibirlo del ambiente y mandarlo comprimido a un depósito no representado. Todo ello va recubierto por la llanta -6- de la rueda terminada por encima con el aro -8- del bandaje -9-. Interiormente, debajo del bandaje existe circunferencialmente un juego de rodamiento -7-. El extremo externo del eje dotado del codo -1- se halla sujetado a la rueda mediante el perno -3- que retiene al rodamiento -16-. En la cara interna de la rueda está situado el dispositivo ordinario de frenos -17-, por donde también sale la citada tubería -15- de aire comprimido.

En la figura 2, relativa a la solución eléctrica, puede obser-



5 varse centralmente el bloque laminado -18- portador en su circunferencia externa, radialmente de una serie de enrollamientos de hilo de cobre -19-, todo ello fijado en la manga -20- del eje saliente -21- de la rueda, y cuyos conductores salen por -22- en la inmedia-
10 ción del tambor -23- de frenos. Por otra parte, debajo del aro del montaje del neumático, o de la llanta de rueda de ferrocarril están situadas la serie circular de bobinas -24- de excitación enfrentadas con los citados enrollamientos -19- y resguardados ambos con placas laterales -25- paralelas entre sí, y dotadas en sus circunferencias externas de rodamientos -26-. Además dichas placas laterales se hallan agujereadas con objeto de mantener una circulación de aire para refrescar toda esa región anillada. La rueda por su llanta exterior presenta adecuadas estrías que se adaptan a la superficie del eje -21-.

15 En las distintas posibles realizaciones de cualquiera de estas ruedas transformadoras de energía mecánica o electromagnética caben variantes en sus detalles de montaje, tamaño y aplicación automovilista o ferroviaria, dentro de las equivalencias técnicas y sin por ello salir del marco de características reivindicadas en este segundo
20 Certificado de Adición, las cuales no modifican las expuestas y reivindicadas en la patente principal nº 337.398 ni las correspondientes al primer certificado de adición.

N O T A

25 EN RESUMEN, la protección del presente segundo Certificado de Adición que, por el plazo de validez de la citada patente principal nº 337.398, se solicita para España deberá de recaer sobre las siguientes reivindicaciones:

30 1ª.- PERFECCIONAMIENTOS EN EL OBJETO DE LA PATENTE PRINCIPAL NUM. 337.398, POR SISTEMA GENERADOR DE ENERGIA MECANICA Y ELECTRICA, caracterizados por la utilización de una rueda propia para vehí



culos del género automovil o del ferroviario formada centralmente con una agrupación de pequeños cilindros distribuidos con uniformi-
dad radialmente entre dos platillos circulares paralelos montados perpendicularmente en un eje de vehículo; eje que está en ese punto
5 dotado de un codo entre ambos platillos y en el cual codo mediante un anillo giratorio van articuladas radialmente las bielas de los pistones deslizantes en los citados pequeños cilindros; cada pequeño cilindro tiene una abertura en su fondo para absorción de aire y una canalización del aire en él comprimido hacia un destino adecuado y respectivos medios para evitar retrocesos del aire en ambos
10 conductos; el conjunto citado se halla comprendido por los medios habituales de formación de ruedas de vehículos automóviles dotados de neumáticos o de llantas macizas de acero con pestaña para rodar sobre carriles y dotadas de cualquier sistema de frenado conveniente.
15 te.

2ª.- PERFECCIONAMIENTOS EN EL OBJETO DE LA PATENTE PRINCIPAL NUM. 337.398, POR SISTEMA GENERADOR DE ENERGIA MECANICA Y ELECTRI-
CA, caracterizados por la utilización de una rueda propia para ve-
hículos del género automovil o del ferroviario formada centralmen-
20 te con elementos electromagnéticos generadores de corriente eléctrica por rotación ante campos magnéticos, al pasar un grupo de elementos móviles ante otro grupo de elementos fijos, unos y otros radial y uniformemente colocados alrededor del eje de la rueda entre dos platillos circulares paralelos y montados perpendicularmente respec-
25 to a este citado eje; con disposiciones de seguridad eléctrica para salida y entrada de los necesarios conductores de corriente; con una disposición de circulación de aire refrigerador entre los citados grupos de elementos eléctricos móviles y fijos; todo ello soportado con los medios habituales de formación de ruedas de vehícu-
30 los para rodar con seguridad por calzadas o por vias ferroviarias.



3ª.- Por último se reivindica como objeto sobre el que ha de recaer el 2º Certificado de Adición que se solicita registrar para España, -----

p o r

5 " PERFECCIONAMIENTOS EN EL OBJETO DE LA PATENTE PRINCIPAL NUM. 337.398, POR SISTEMA GENERADOR DE ENERGIA MECANICA Y ELECTRICA "

Todo conforme queda expresado en la presente Memoria Descriptiva que consta de seis hojas foliadas y escritas a máquina por una sola cara y planos que se acompañan.

10

Madrid, 30 MAR. 1968

P.A.,

PEDRO FELIPE MAÑA
P. P.

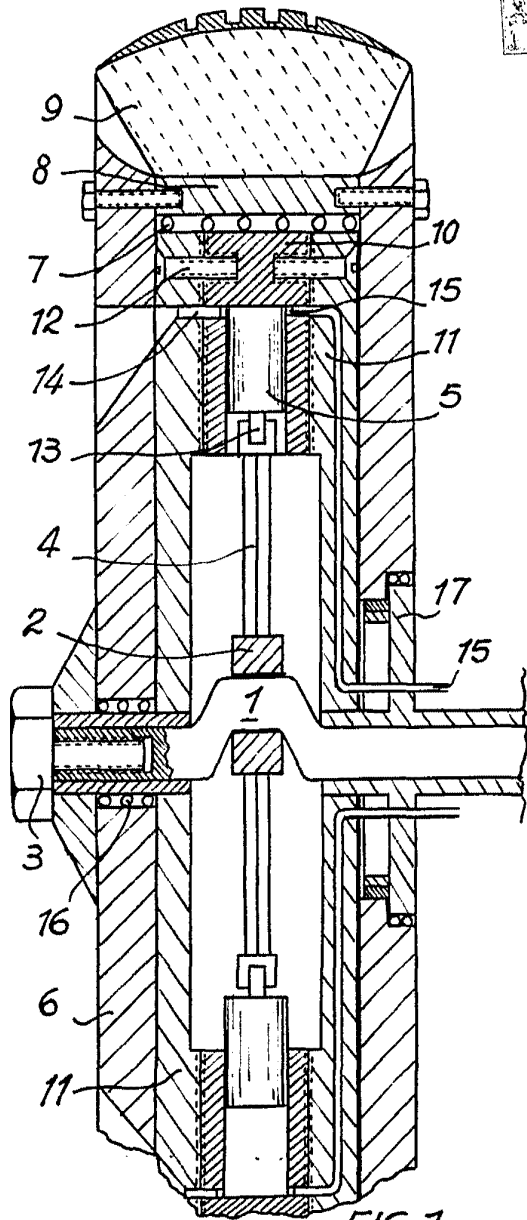

FIG. 1

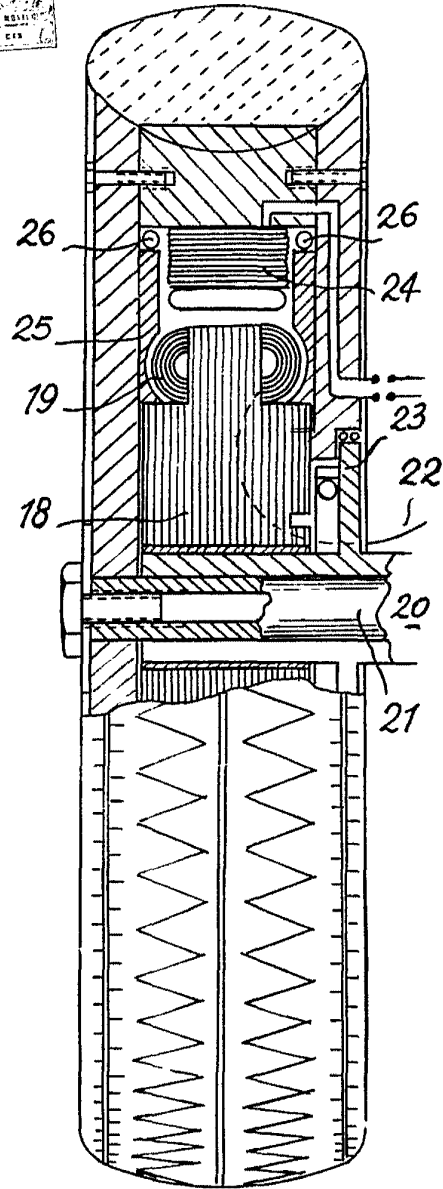

FIG. 2

Madrid, 30 MAR 1968
P.A.,

PEDRO FELIU MAÑA

ESCALA VARIABLE.