

R-1191-11

350938

26 FEB. 1968



P A T E N T E D E I N V E N C I O N

=====
por VEINTE años

cuyo privilegio se solicita para España, sus
territorios y plazas de soberanía, a favor
de:

D. JOSE PICAS BONALS

de nacionalidad española, domiciliado en
Hospitalet de Llobregat (Barcelona), Ronda
de la Via, núm. 69, relativa a:

"PERFECCIONAMIENTOS EN LAS FUENTES LUMINOSAS
DE COLORES CAMBIANTES"

=====



MEMORIA DESCRIPTIVA

La presente invención se refiere a unos perfeccionamientos en las fuentes luminosas de colores cambiantes, del tipo especialmente indicado para la ornamentación de jardines, terrazas y patios interiores, siendo susceptible de realización en pequeños dimensionados para los cuales resulta particularmente apta a efectos de los objetivos ornamentales perseguidos, admitiendo el complemento de otros motivos de decoración accesorios, en especial plantas. - - - - -

La fuente de referencia se caracteriza por el hecho de que un caudal de agua a presión impulsada por un grupo motor-bomba dispuesto debajo de una taza provista de un plato superior, opaco o translúcido, penetra en un conducto circular provisto de orificios para sendas boquillas, por medio de las cuales se proyectan diversos chorros ascendentes de agua, orientados radialmente hacia una copa central, desde cuya copa el agua se vierte a una copa inferior que la derrama periféricamente al referido plato, evacuándose el agua desde este plato a través de un conducto para determinar el accionamiento de un dispositivo para iluminación del agua en colores cambiantes, siendo finalmente recogida dicha agua en el fondo de la taza, desde la cual es captada de nuevo por el equipo motor-bomba para repetir el indicado ciclo. El dispositivo para iluminación del agua en colores cambiantes, consiste



5. en un disco transparente dotado de varios sectores en colores variados, el cual disco posee un eje que, a través de una transmisión, se relaciona con un mecanismo de trinquete montado en una vasija basculante, de apoyo ex-céntrico vertiéndose en esta última el agua evacuada de la taza, hasta que al colamrse dicha vasija inclina y vacía, recuperando automáticamente la posición inicial, de modo que tal acción determina la activación del sistema de transmisión, el cual acusa un giro del disco luminoso según cierto valor angular, para pasar de un sector a otro, el cual reace bajo un foco luminoso que comunica al agua el correspondiente color. - - - - -

10.

15. Otros objetos y características de la invención se irán dando a conocer en detalle a lo largo de la descripción que sigue, haciendo referencia a los dibujos ilustrativos que la acompañan. En los dibujos: - - - - -

Figura 1, representa, en planta, el conjunto de la fuente en cuestión. - - - - -

20. Figura 2, representa la misma fuente según una sección en alzado. - - - - -

25. Esta fuente se compone principalmente de una taza 1, provista de un plato 2 que cubre su fondo para ocultar los mecanismos, de una copa 3, de un equipo motriz formado por un motor eléctrico 4 y una bomba 5, de un conductor circular 6 con boquillas 7, de un disco transparente 8 con sectores de colores, de un dispositivo cambiador de colores por vasija basculante 9 y de una



lámpara eléctrica 10. - - - - -

La taza 1 asienta en una fundación 11 de obra hincada en el suelo 12, si bien puede estar apoyada en un fuste, o encajada en un piso. - - - - -

5. El plato 2 se apoya en un resalte interior 13 de la taza 1, y posee una pluralidad de orificios 14 en su vertiente interior, por la que asoman las boquillas 7. El dentro del plato 2 tiene una amplia abertura circular en la que se aplica una bandeja translúcida 15 en forma practicable ; del fondo del plato 2 se evacúa el agua, 10. parte de la cual lo hace por un conducto 16. - - - - -

La copa 3 está montada en lo alto de un soporte 17, teniendo debajo otra capa inferior 18. El soporte 17 es apto para contener en su cúspide un cepillo destinado a evitar las salpicaduras del agua recibida por la copa 15. 3. - - - - -

El equipo motriz es alimentado eléctricamente y del mismo sale un conducto de impulsión 19 y penetra otro de aspiración 20, el primero de los cuales comunica con el conducto circular 6 y está provisto de una llave de paso 21 que permite regular el caudal y el cierre total. El conducto 20 desemboca en un filtro 22 del fondo de la taza 1, en la que a su vez desemboca un tubo de desagüe 23 del plato 2. - - - - -

25. La lámpara 10, montada en un portalámparas 24 de zócalo, queda protegida por una pantalla transparente 25. Tanto la lámpara 10 como el equipo motriz se alojan



en una oquedad de la fundación 11. - - - - -

5. El disco 8 presenta varios sectores de colores diversos, y está montado en un eje 26 provisto de una polea 27, de modo que debajo de un sector se halla la lámpara 10. Una correa 28 relaciona la citada polea 27 con otra polea 29 acoplada a una rueda de trinquete 30 del dispositivo cambiador de colores. - - - - -

10. El mencionado dispositivo cambiador de colores, consta de la vasija 9 provista de contrapeso 31 y montada en forma basculante en un apoyo excéntrico 32 unido a la polea montado en un soporte estable 33. La rueda 30 posee un trinquete 34 que se aplica entre sus dientes, para giros intermitentes en un solo sentido. - - - - -

15. El funcionamiento de la fuente tiene lugar de la siguiente manera. Al ser puesto en marcha el equipo motriz, la bomba centrífuga 5 aspira el agua por el conducto 20 y la remite a presión por la tubería 19 hacia el conducto circular 6, desde la cual se distribuye por las boquillas 7 que la proyectan, simultáneamente hacia arriba y según el sentido radial de la taza 3, haciendo que los chorros 37 penetren en la copa 3 al perder impulso y caer por gravedad. - - - - -

25. Desde la copa 3, el agua pasa por su fondo a la otra copa inferior 18 que la colma y forma unos derrames 38 que vierten en la bandeja 15 en comunicación con el plato 2. - - - - -

Desde el plato 2, el agua es evacuada al fondo



de la taza 1, si bien parte de ella es encauzada por el tubo 16 hacia el dispositivo cambiador de colores, de modo que cuando la vasija 9 se llena, pierde el equilibrio y vierte el contenido, en cuya acción causa un giro de la rueda dentada 30 que, por medio de la transmisión por correa 28 se comunica al eje 26, recuperando seguidamente la vasija 9 su posición de partida para un nuevo llenado. El eje 26 hace girar el disco 8 según un valor angular equivalente al de uno de sus sectores luminosos de color. - - - - -

5.

10.

Los haces luminosos procedentes de la lámpara 10 se colorean al atravesar un sector del disco 8 y transmiten el color al agua de la vasija 15 y de los chorros 37. Al producirse el giro automático del disco 8, cambia el color de la luz y asimismo el del agua. Estos cambios se producen con intermitencias regulares causadas automáticamente por el mencionado dispositivo cambiador de colores. - - - - -

15.

Los sectores del disco 8 están separados entre sí según líneas onduladas destinadas a producir una zona de color intermedio en cada fase de cambio de sector lo cual evita un cambio brusco de uno a otro color. - - -

20.

El espacio anular 38 de la taza es apto para la aplicación de elementos decorativos tales como flores u otros. - - - - -

25.

Descritas convenientemente las características

26 FEB



- de la invención, se hace constar que en la misma podrán introducirse cuantas variantes de detalle pueda aconsejar la experiencia, siempre que con ello no se desvirtúe la esencialidad de la misma que es la que se resume y concreta en las reivindicaciones que siguen. - - - - -
- 5.

N O T A

Se declaran de novedad y propiedad para España, sus territorios y plazas de soberanía, las siguientes:

R E I V I N D I C A C I O N E S

10. 1.-Perfeccionamientos en las fuentes luminosas de colores cambiantes, caracterizados por el hecho de que un caudal de agua a presión impulsada por un grupo motor-bomba dispuesto debajo de una taza provista de plato superior translúcido, penetra en un conducto circular provisto de orificios para sendas boquillas, por medio de las cuales se proyectan unos chorros ascendentes de agua, orientados según sentidos radiales de la taza, para converger en una copa central desde la cual el agua pasa a otra copa inferior que la derrama periféricamente al citado plato, desde el cual es evacuada hacia el fondo de la taza y en parte hacia un dispositivo cambiador de colores, siendo finalmente recogida de nuevo por el equipo motor-bomba para repetir el indicado ciclo, produciéndose el coloreado luminoso del agua por medio de un disco provisto de sectores de colores diversos, que recaen sucesivamente debajo de una lámpara a medida que el disco es accionado por el referido dispositivo cambiador, en que el disco y dispositivo citados
- 15.
- 20.
- 25.



5. se ubican en el interior de la taza, cuyo dispositivo cambiador de colores consta de una vasija basculante con apoyo excéntrico y solidaria a una rueda de trinquete, de modo que al llenarse de agua la vasija se inclina y vierte el agua, lo cual determina un avance de la citada rueda que se comunica a una transmisión, la cual causa un giro al eje del disco transparente de colores, recuperándose seguidamente la posición inicial de la vasija para un nuevo llenado. - - - - -

10. 2.- Perfeccionamientos en las fuentes luminosas de colores cambiantes, según la reivindicación anterior, caracterizados por el hecho de que el fondo del plato posee una bandeja practicable que oculta los mecanismos, de modo que los mismos son accesibles al ser levantada dicha bandeja. - - - - -

15.

3.-"PERFECCIONAMIENTOS EN LAS FUENTES LUMINOSAS DE COLORES CAMBIANTES". - - - - -

20. Todo ello tal como se describe y reivindica en la presente memoria que consta de ocho hojas, foliadas y mecanografiadas por una sola de sus caras, y de dos lámina de dibujos que la ilustra.

ct.

MADRID, 26 FEB. 1933

P. A. M. CURELL SUÑOL

350938



FIG. 1

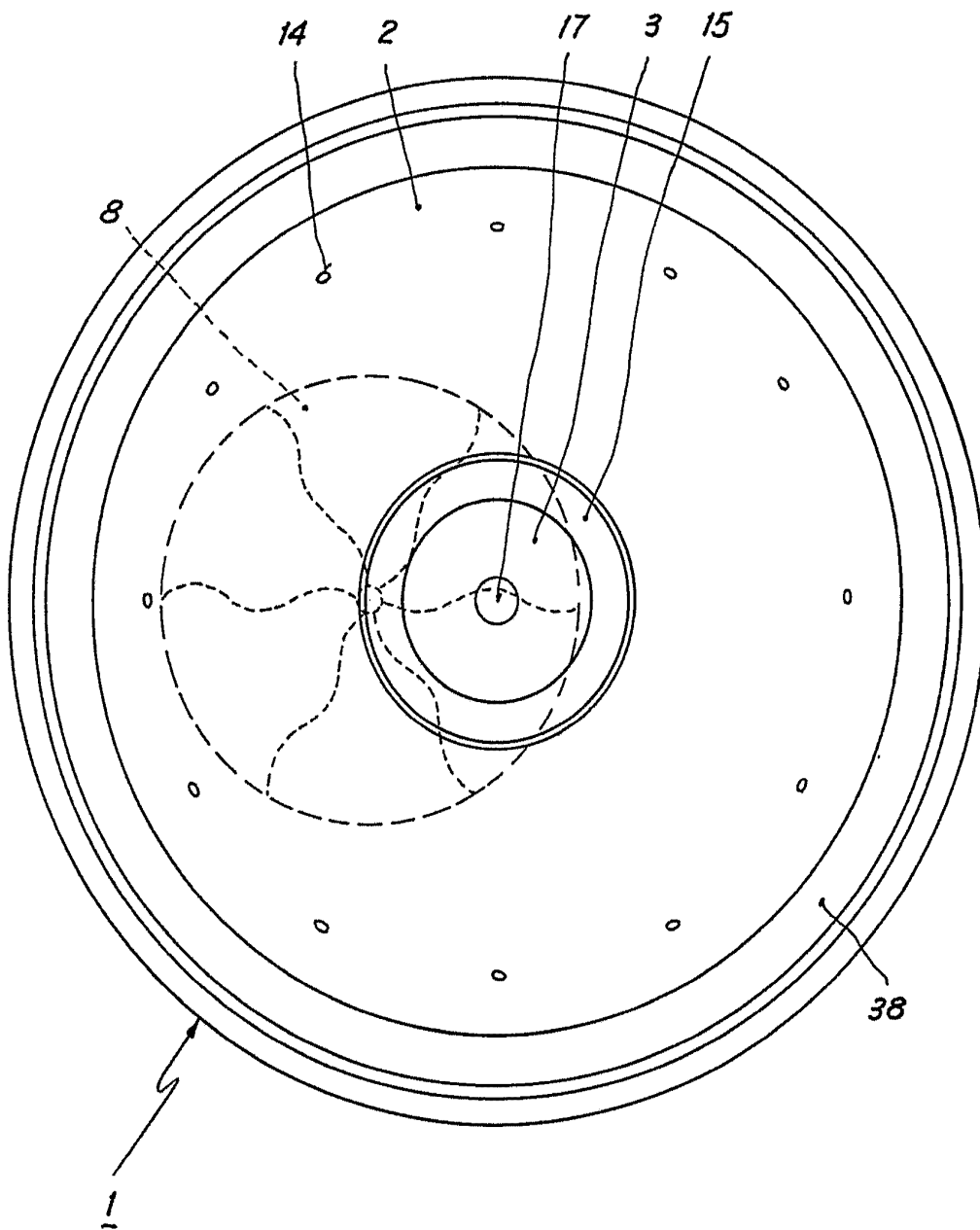

Jose Picas Bonals

350932

FIG. 2

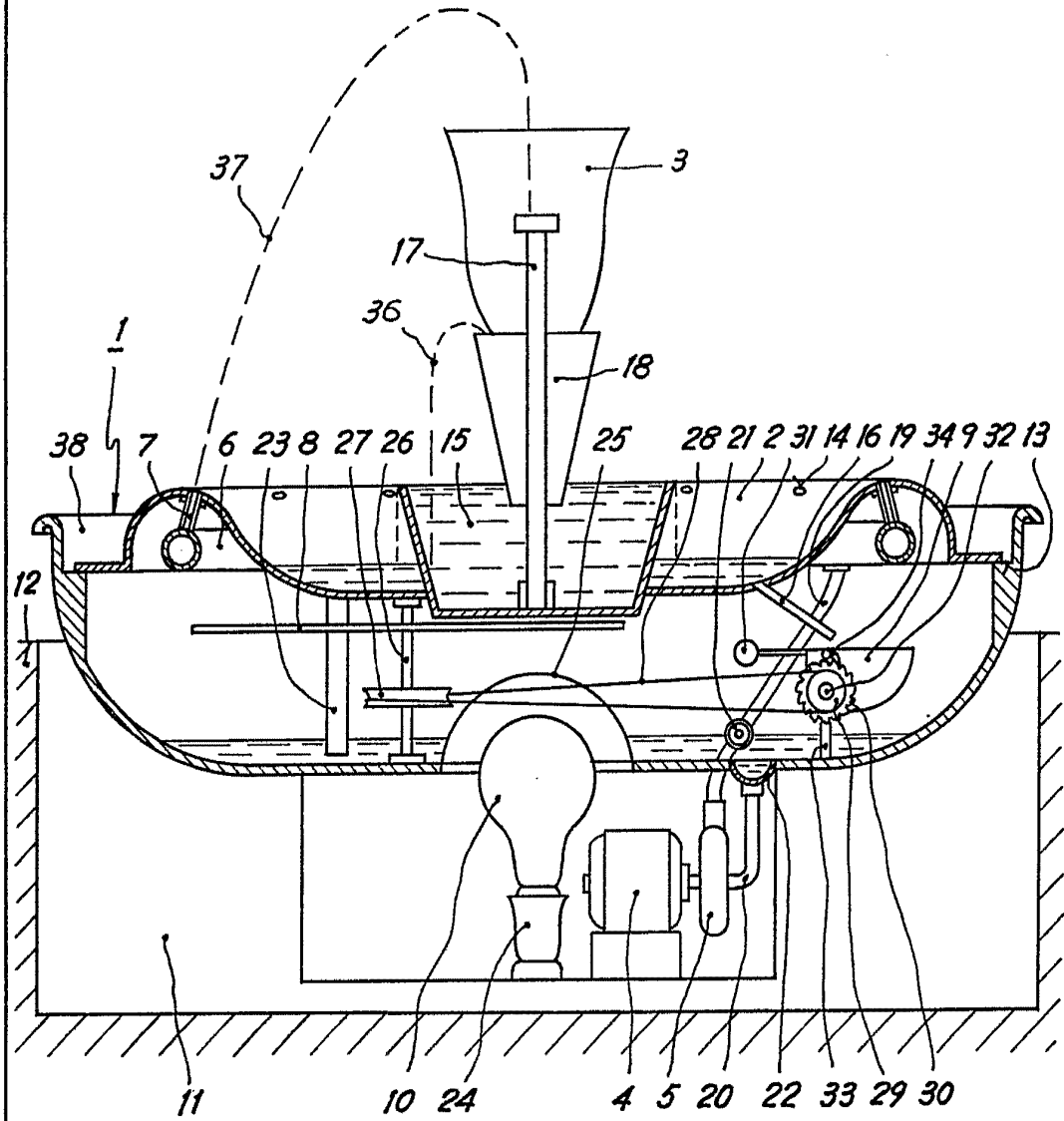

Handwritten signature or mark.