

350812



MEMORIA DESCRIPTIVA

correspondiente a una

PATENTE DE INVENCION

por VEINTE años

para todo el territorio español

A favor de:

Don Antonio ARPA ROMERO

de nacionalidad española

Residente en:

ZARAGOZA, c/. Baltasar Gracian, 15

Por:

"COCINA DE CAMPAÑA"

==== ::oOo:: =====



La presente descripción se refiere como su enunciado indica a una cocina de uso preferente en la confección de comidas para grandes grupos en lugares despoblados, casos tales como excursiones, maniobras del ejército y similares.

5. La esencialidad de la invención radica en la disposición de un envolvente plegable sobre la cocina propiamente dicha, que en su desarrollo cubre esta cocina superior y lateralmente para la protección del usuario, y elementos en uso, de las inclemencias del tiempo de manera que no se interrumpa la operación a que está destinada, con la particularidad de que la propia cocina sirve de almacén de viandas y combustible permitiéndose el remolcado.
10. En esencia consta de un bastidor con dos ruedas para transporte del conjunto en función de remolque aplicandola a un tractor a través de una lanza, sobre el que monta una caja comprendiendo hogares y alojamientos para viandas y combustibles, de la que parte unos tubos que sostienen superiormente una armadura para apoyo de una cubierta plegable, susceptible de ser extendida horizontalmente para ser soportada por barras y tirantes fijados al suelo, en unión de cubiertas laterales constituye a manera de una tienda de campaña, y de ser plegada sobre el conjunto de armadura barras y caja para la posición de transporte.
15. Para la mejor comprensión de cuanto antecede se hace a continuación una detallada descripción del elemento descrito con referencia a los dibujos que se acompañan.
20. La figura 1ª., es una vista en perspectiva de la cocina y armadura superior.
25. La figura 2ª., es una vista en perspectiva de compartimento de hogares y lanza remolque.
- 30.



La figura 3ª., es una vista en perspectiva del conjunto cocina y cubierta en posición de uso.

La figura 4ª., es una vista en perspectiva de la cocina en posición de transporte.

5. Según queda representado en los dibujos un bastidor 1, provisto de lanza 2 para acoplamiento a un vehículo tractor, está dotado de unas ruedas 3 y unos topes 4 retráctiles que junto con una tercera rueda 5 la nivelan sobre el terreno.
10. Una caja 6 montada en el bastidor 1, consta de unos hogares 7 próximos a uno de los testeros y un compartimento 8 en el testero opuesto para alojamiento del combustible que pasa a los quemadores de los hogares a través de unos reductores 9. Los testeros 10 de la caja 1 son abatibles de manera que pueden ser colocados en prolongación del plano superior de esta, aumentando el espacio de manipulación y son retenidos en esta posición por unos tirantes 11 que los unen a la caja 6. En los laterales de la caja existen unas trampillas 12 que dan acceso a sendos compartimentos para almacenamiento de viandas.
20. Próximos a los vértices de la caja 6 están montados unos tubos 13 normales a su plano exterior, retráctiles, que posicionan una armadura 14 superior, a dos alturas diferentes siendo retenidos por unos topes 15, correspondiendo la mayor altura a la posición de uso de la cocina y la menor a su transporte.
25. Una envolvente 16 cubre esta armadura y se prolonga en su contorno en unos laterales 17 y frentes 18 es fijada por barras 19 y tirantes 20 fijados al suelo, en posición horizontal constituyendo una cubierta, desde la cual hasta
- 30.



el suelo se presentan unas paredes 21 del mismo material, que dan protección a la cocina en el sentido que convenga, en posición de uso.

Para la posición de transporte del conjunto la armadura

5. 14, es colocada en su posición inferior al ocultarse parte de los tubos 13 en la caja 6, abatiéndose los laterales 17 y frentes 18 de la cubierta alrededor de la caja 6 dejando libres a través de orificios 22 unos pilotos 23 de señalización de que consta la caja 6.

10. Descrita suficientemente la naturaleza y objeto de la invención, así como la manera en que puede ser llevada a la práctica, se hace constar que en su realización podrán ser variables las formas, dimensiones y materiales y, en general, todo cuanto sea accesorio o secundario, siempre que  
15. ello no altere, cambie o modifique la esencialidad del objeto descrito.

Los términos en que queda redactada esta memoria son ciertos y fiel reflejo del objeto descrito, debiéndose tomar con carácter amplio y nunca en forma limitativa.

20.

#### N O T A

La PATENTE DE INVENCION que se solicita deberá recaer precisamente sobre las particularidades características de las siguientes:

#### R E I V I N D I C A C I O N E S

25. 1.- Cocina de campaña, caracterizada por comprender sobre un bastidor, provisto de ruedas y lanza para remolque, de una caja distribuida en compartimentos, uno para alojamiento de hogares, próximo a uno de sus testeros, opuesto al que se presenta otro semejante para alojamiento de combustible cuyo paso a los hogares está regulado por aparatos  
30.



- adecuados, siendo los testeros de lacaja abatibles que permiten su colocación en prolongación del plano superior de esta y retenidos por tirantes que los unen la caja que tambien presentan en sus laterales unas trampillas que dan
5. acceso a compartimentos internos, caja cuya nivelación sobre el terreno es asegurada al apoyar sobre este una rueda retractil montada en la lanza de arrastre y unos topes regulables situados en bastidor, en oposición a la rueda.
- 2.- Cocina de campaña, según reivindicación anterior, caracterizada por disponer la caja en las proximidades de
10. sus vértices de unos tubos normales al plano superior que posicionan una armadura a diferente distancia de dicho plano, en la que monta un envolvente que se prolonga alrededor de la armadura y es posicionada, para uso de la cocina,
15. horizontalmente al ser fijada por barras, apoyadas verticalmente sobre el terreno, de cuyo extremo superior parten tirantes, a cuyo contorno exterior y a las barras van fijadas unas paredes que se prolongan hasta el terreno y que en posición de transporte es plegada, con la menor altura de la armadura, sobre los laterales y testeros de la
20. caja a los que cubre totalmente, dejando libres a través de orificios practicados en ella unos pilotos de señalización de que dispone la caja en la parte posterior.
- 3.- "COCINA DE CAMPAÑA".
25. Todo tal y como queda descrito y reivindicado en la presente Memoria que consta de cinco hojas mecanografiadas por una sola de sus caras y se ilustra con los dibujos que a la misma se acompañan.

Madrid, a 22 de Febrero de 1.968.

Hellodoro G. Martínez  
P.R.



Fig. 1ª

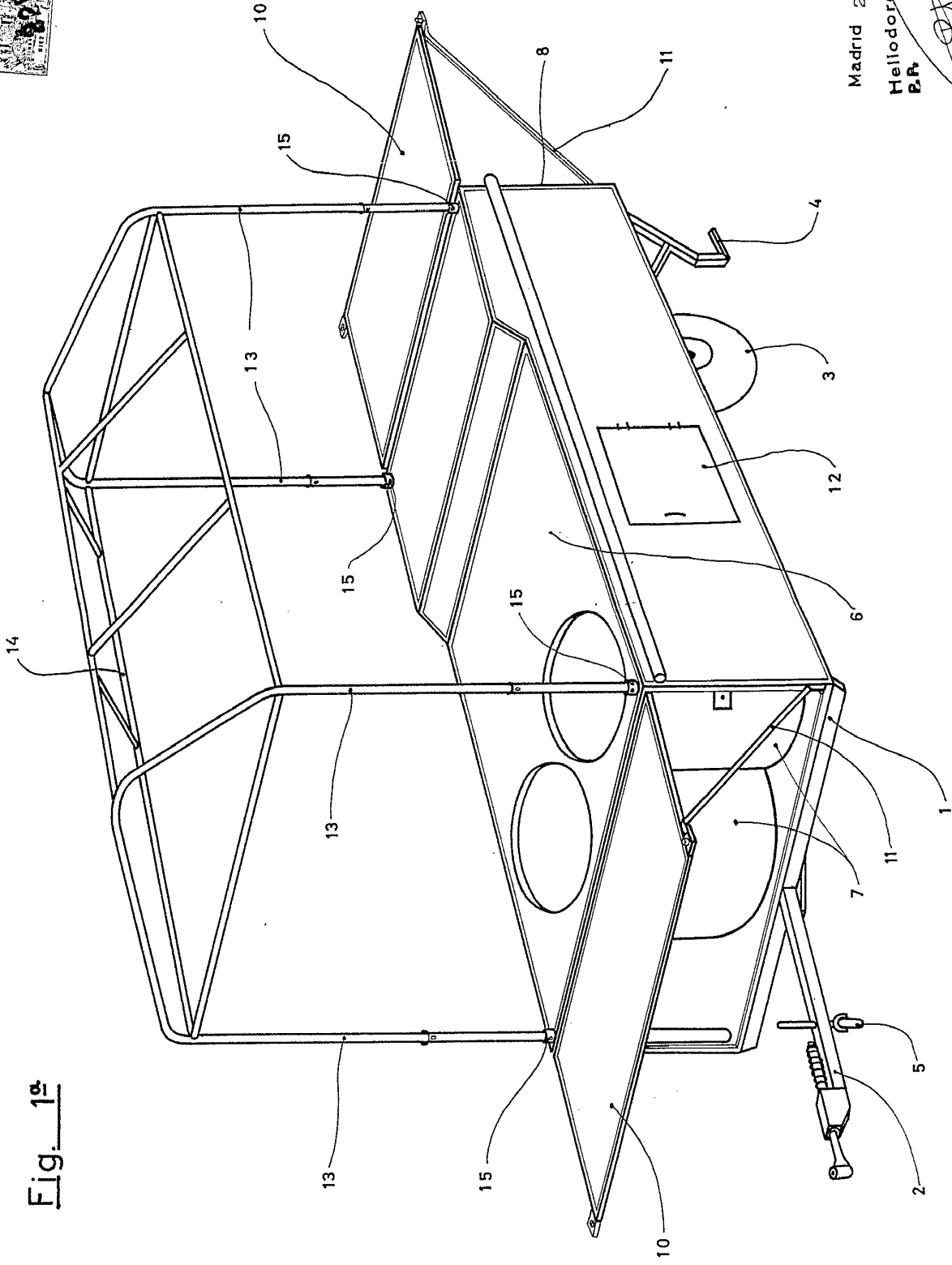

Madrid 22 Febrero de 1.968  
Heliodoro G. Martínez  
P.R.

ESCALA VARIABLE



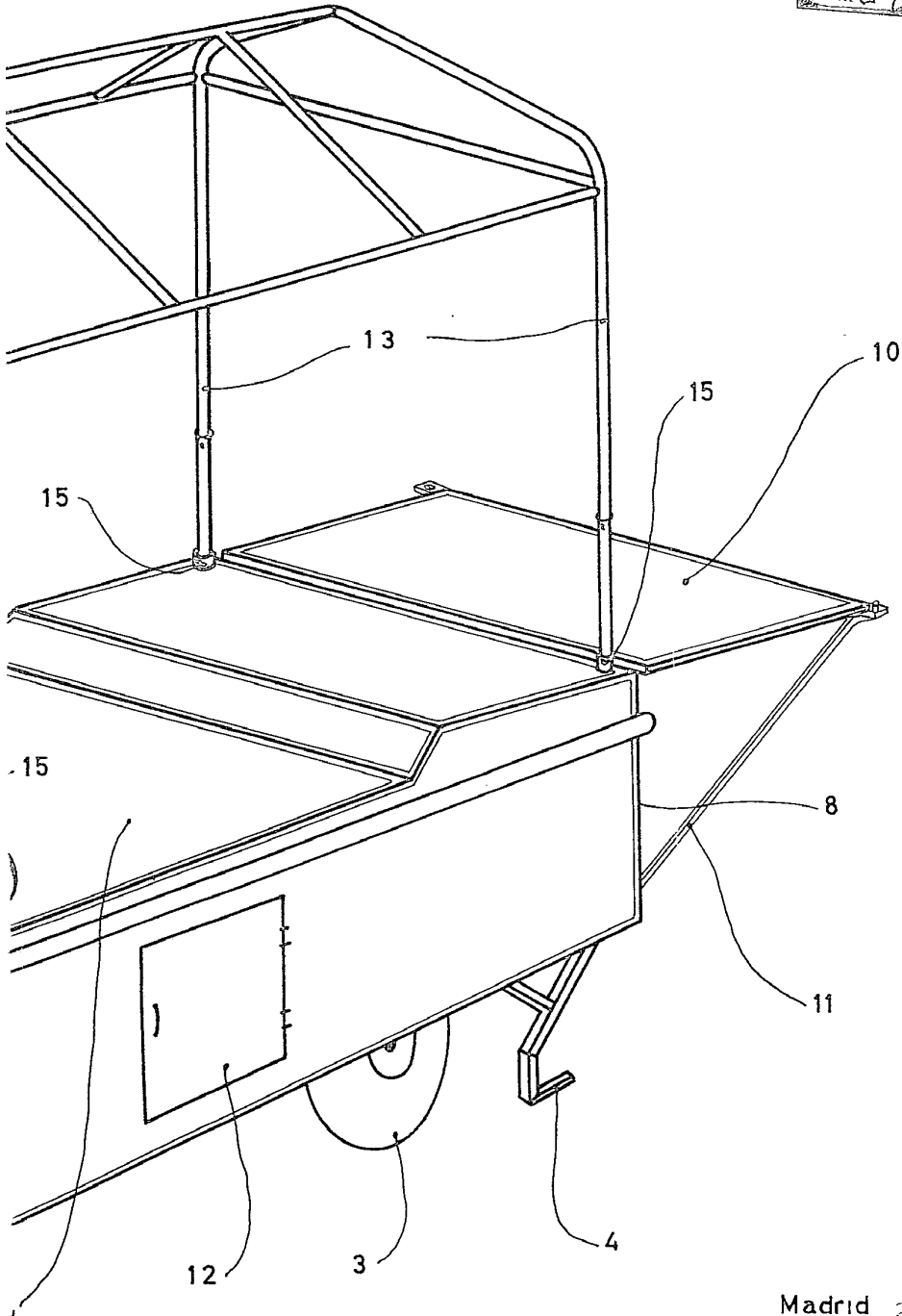
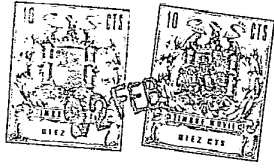

Madrid 22 Febrero de 1.968

Meliodoro S.ª Martínez  
E.P.

Fig. 4ª

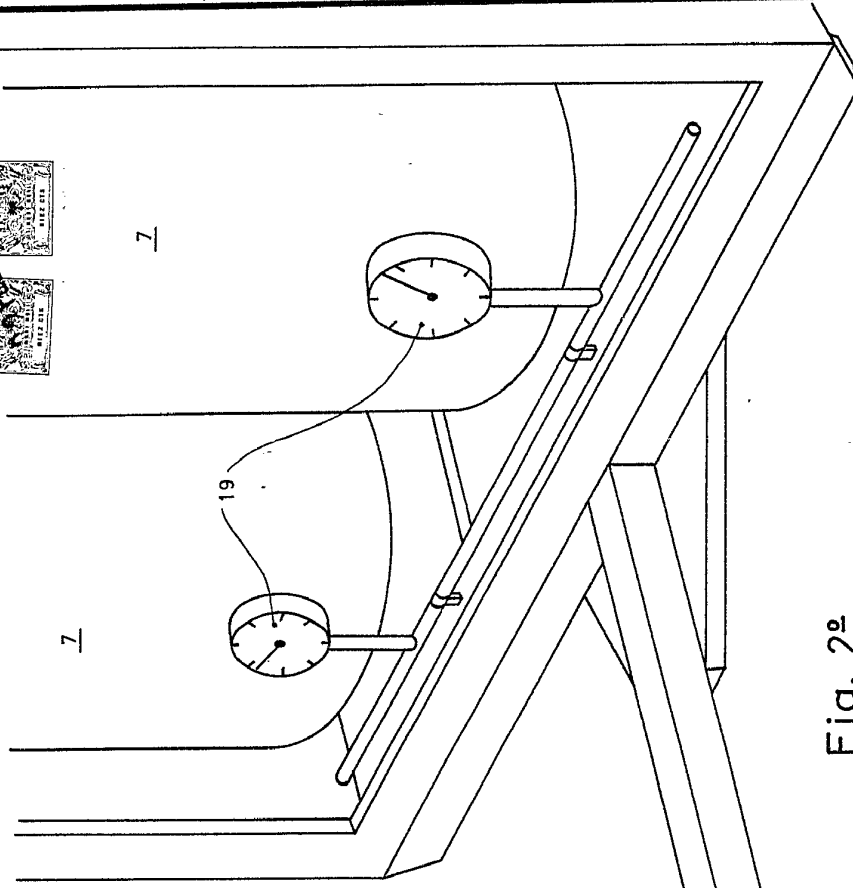
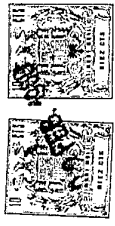
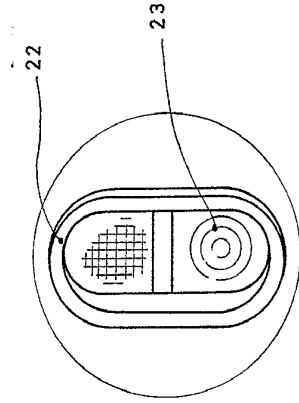
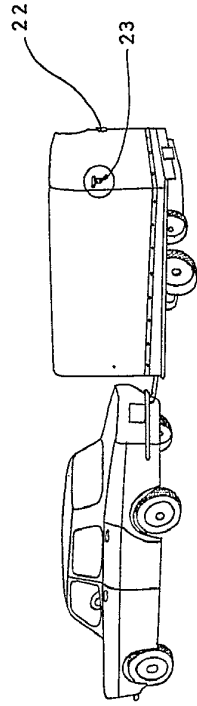
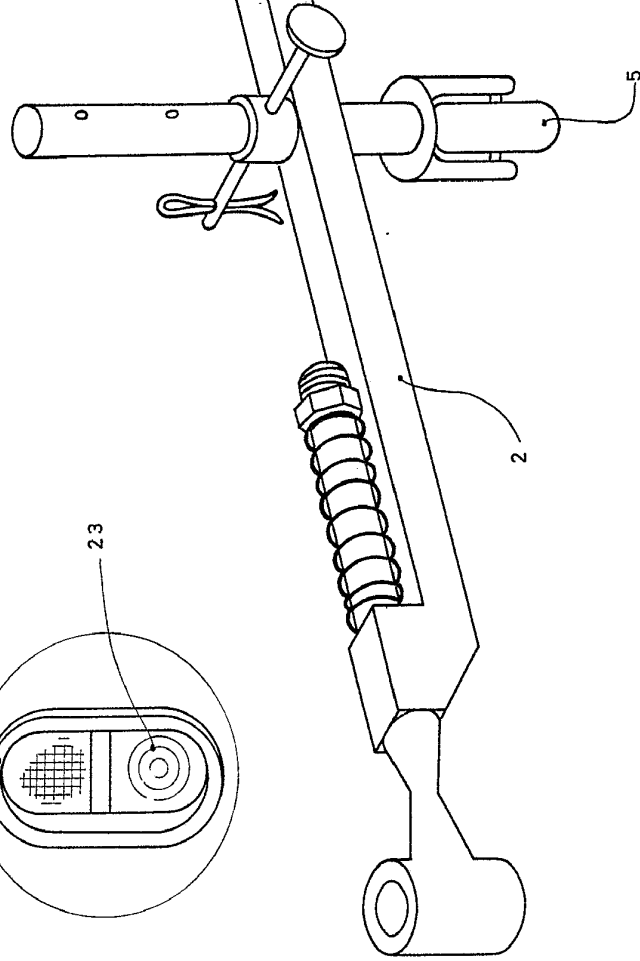

Fig. 2ª



ESCALA VARIABLE

Madrid 22 de Febrero de 1.968  
 Melodoro G. Martínez  
 P.R.

Fig. 4<sup>a</sup>

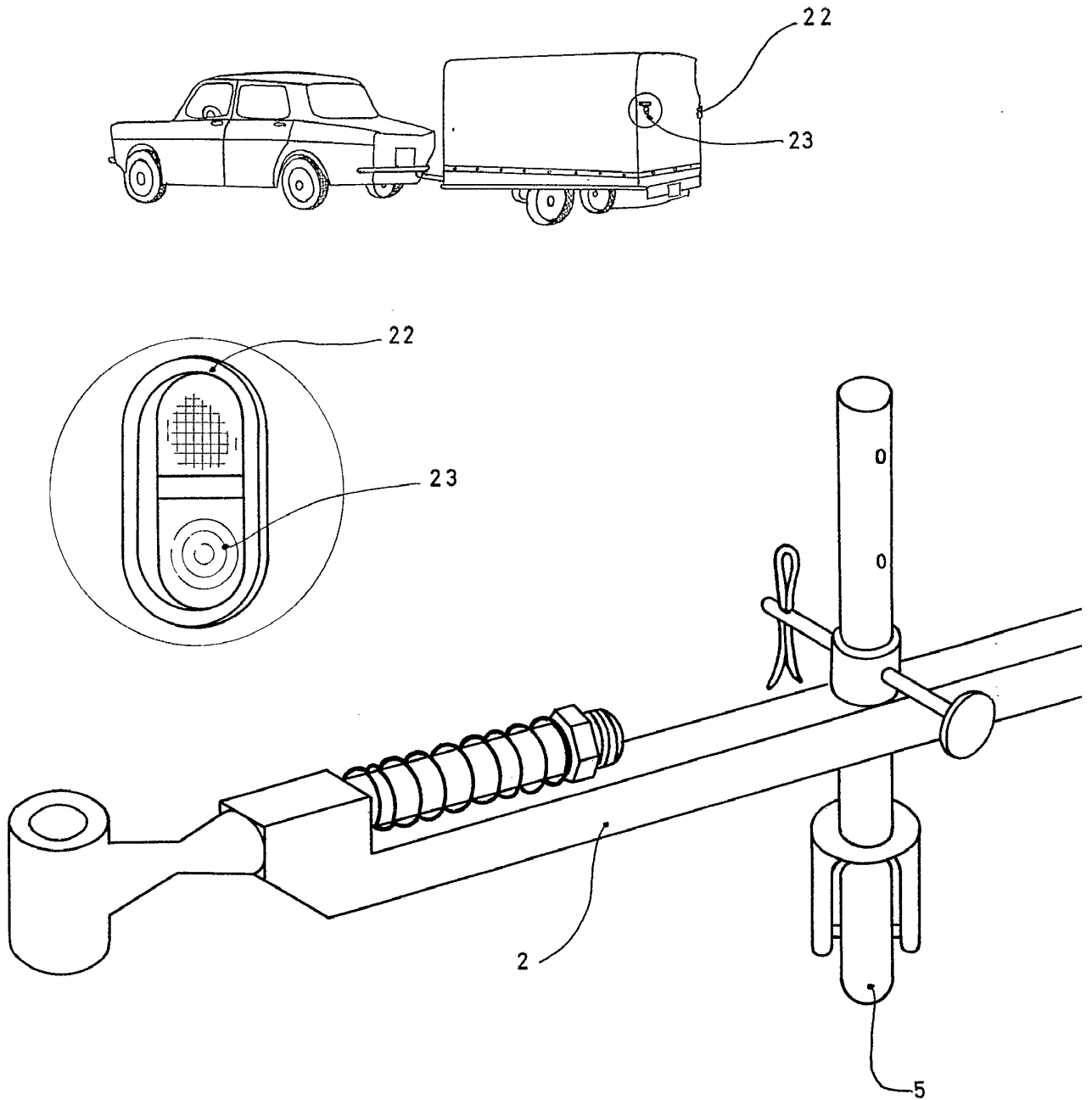

ESCALA VARIABLE

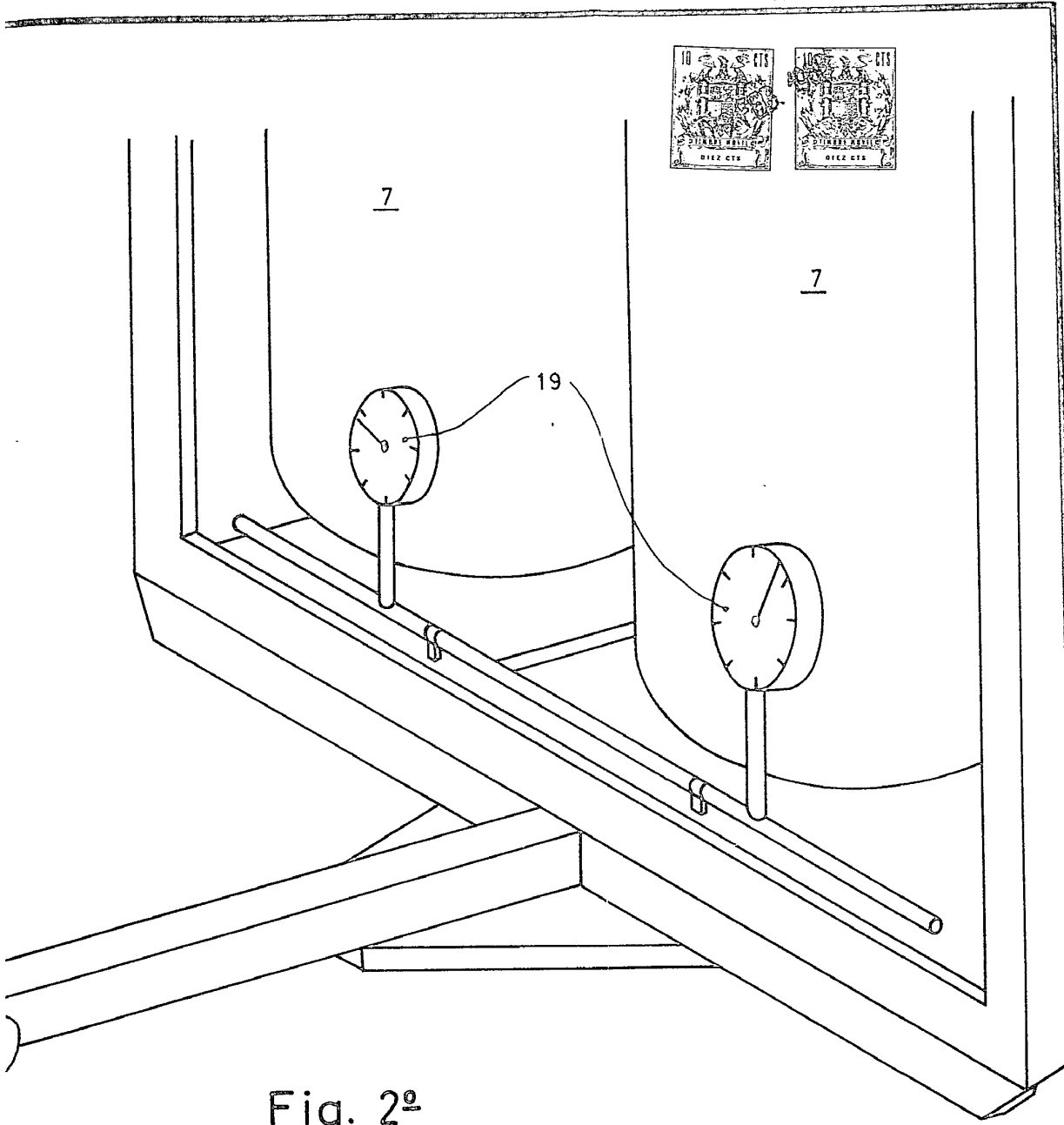
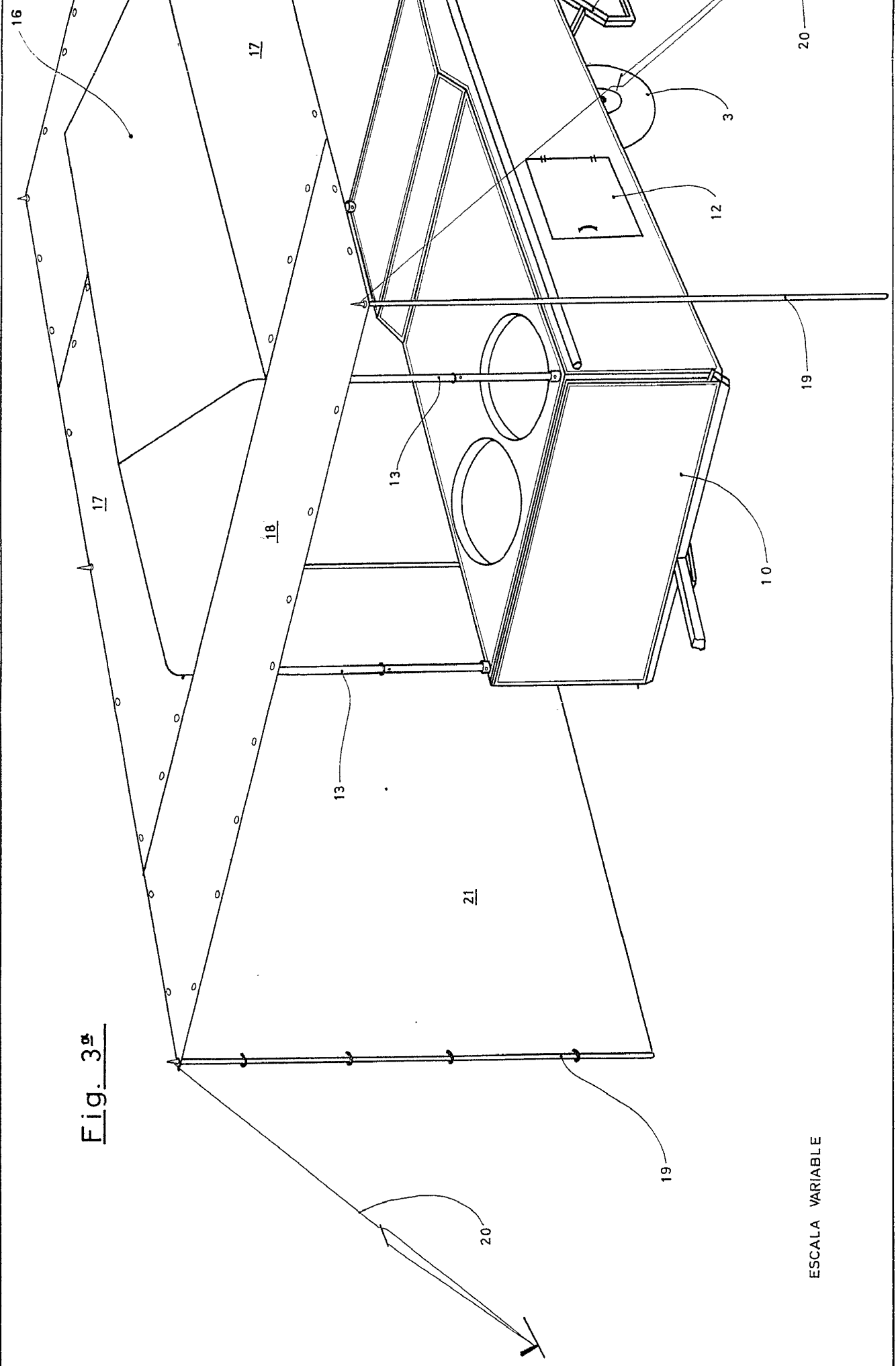

Fig. 2º

Madrid 22 de Febrero de 1.968  
Meliodoro G.º Martínez  
P.P.

Fig. 3ª



ESCALA VARIABLE



Madrid 02 de Mayo de 1900  
Ingeniero G. ...  
E. P. ...  
*[Handwritten signature]*

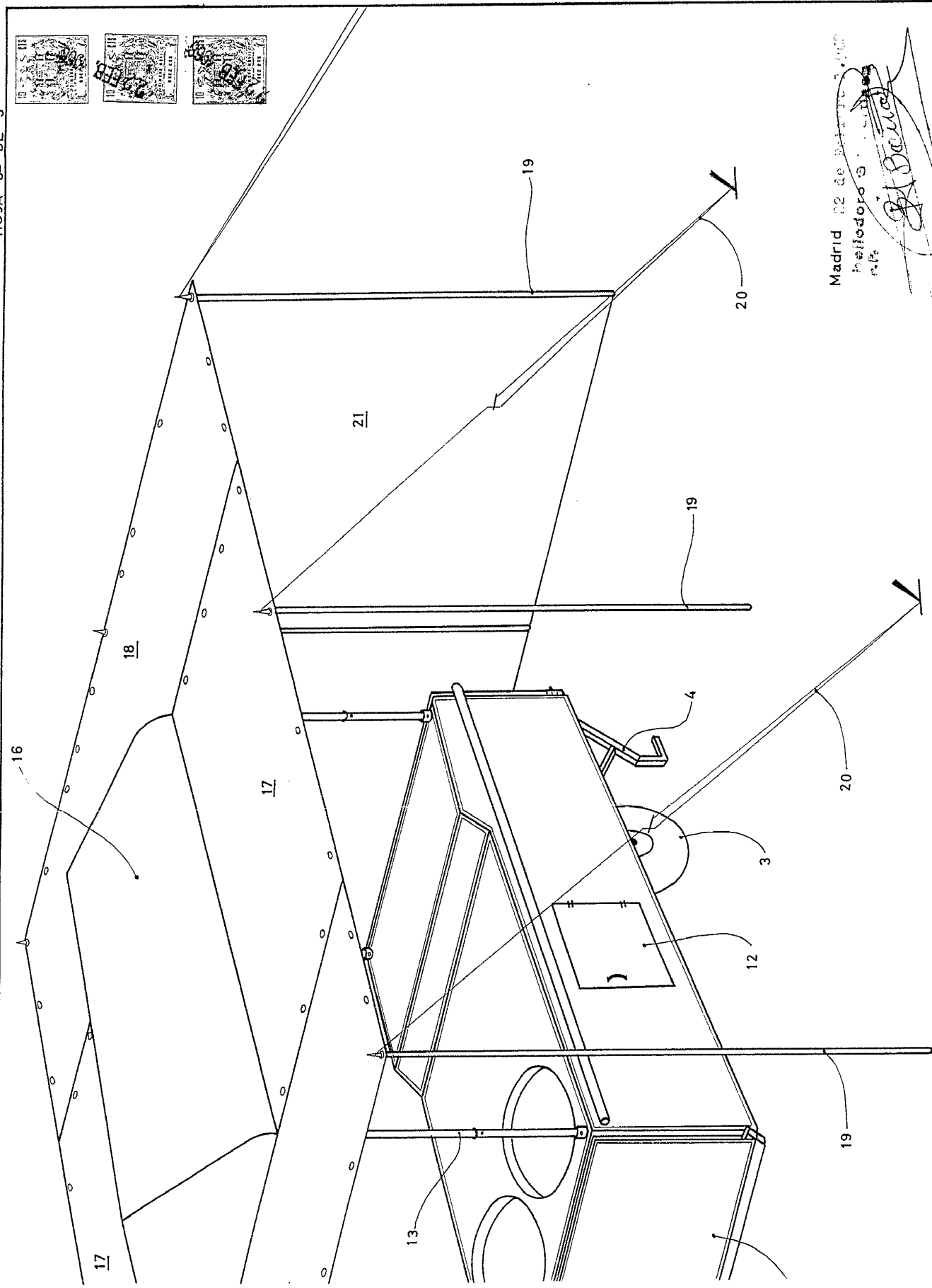
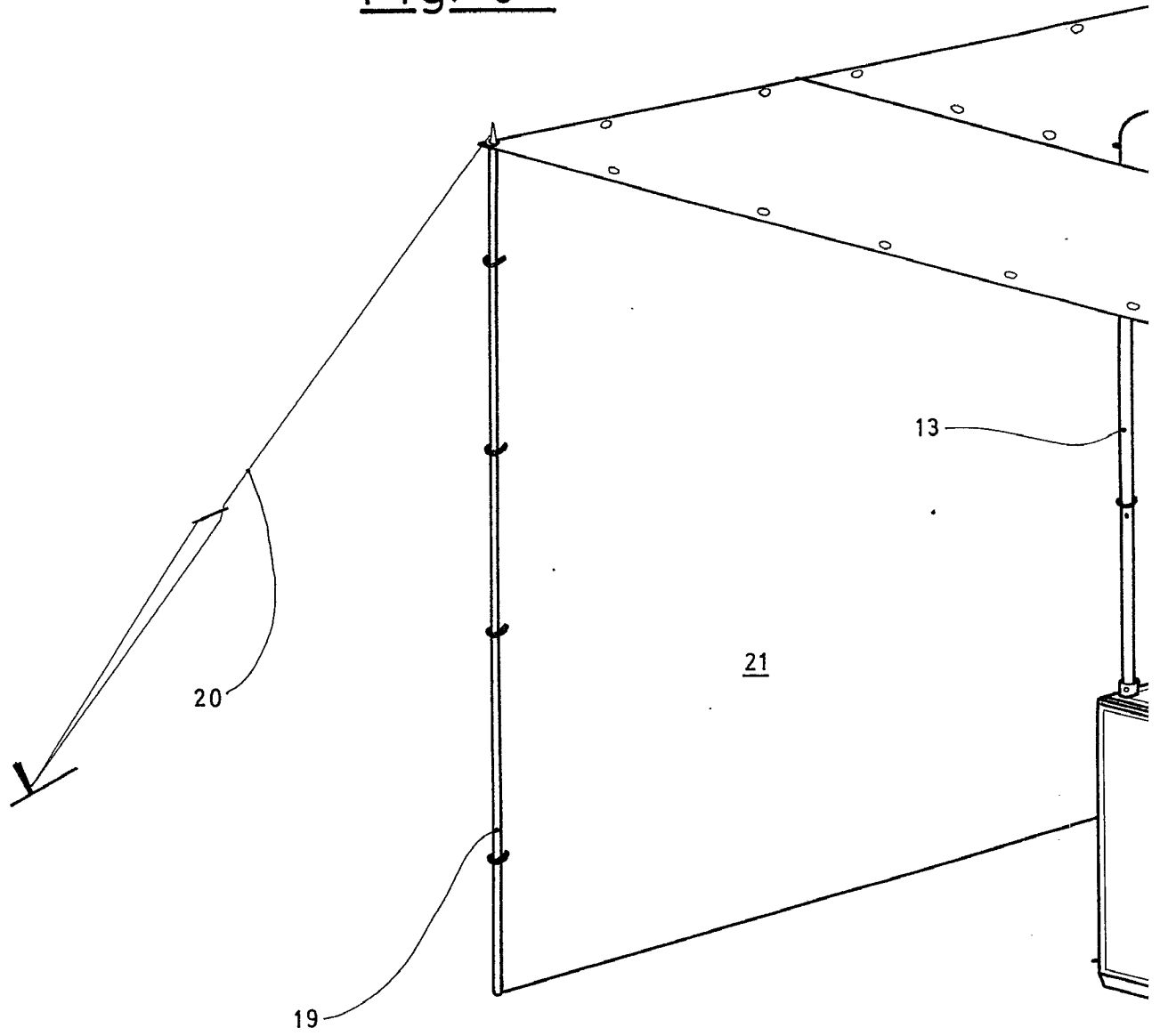
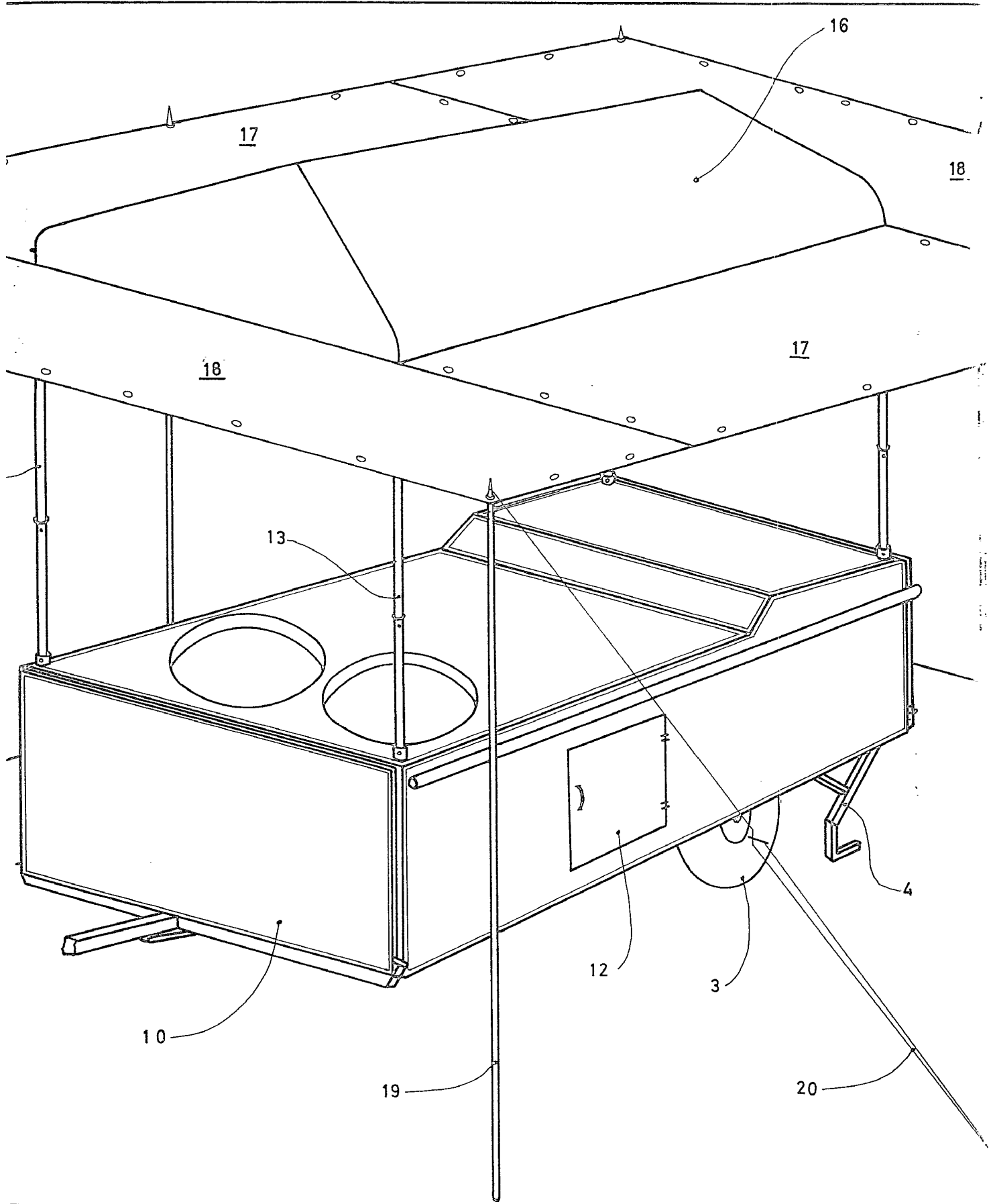
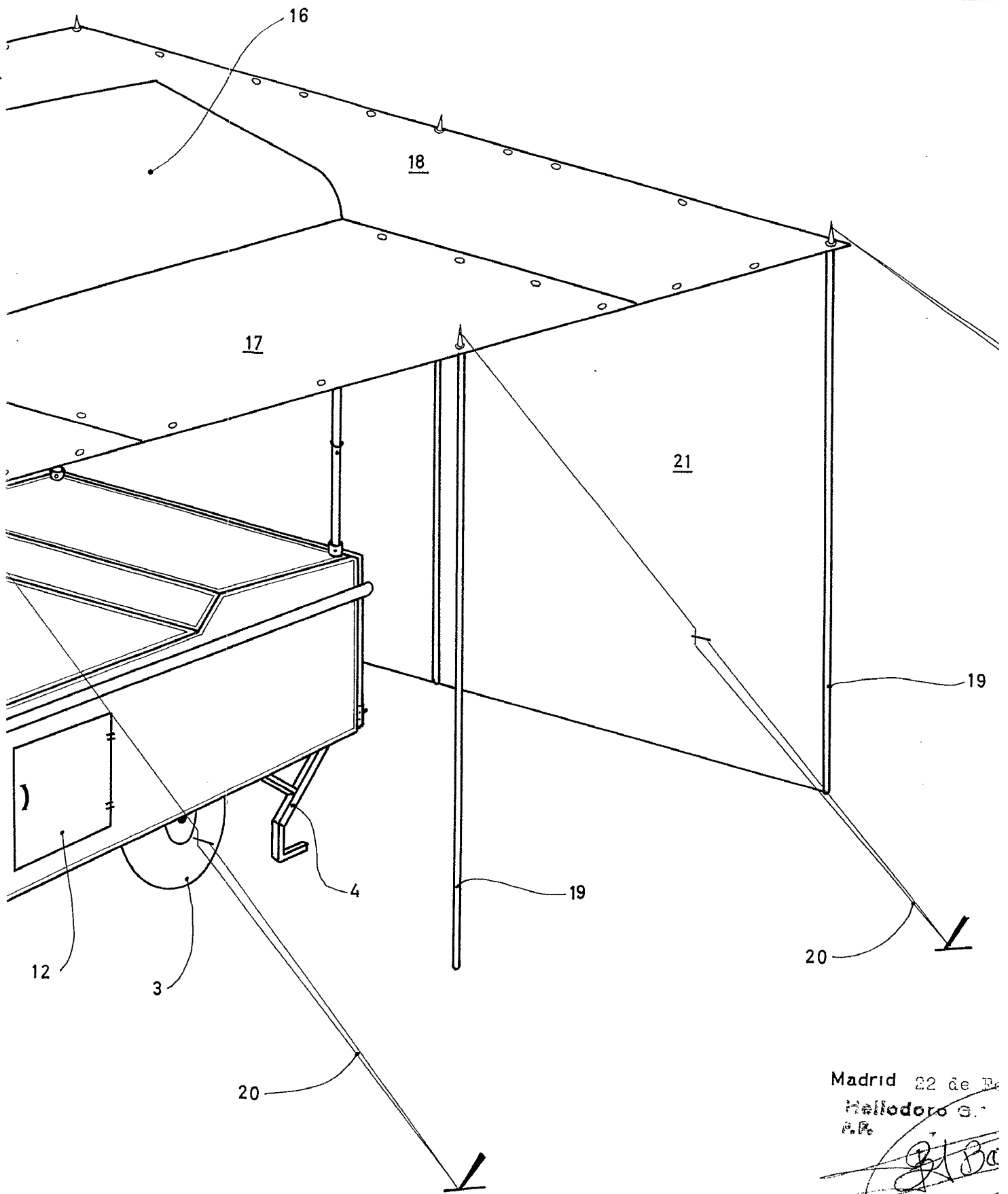

Fig. 3<sup>a</sup>



ESCALA VARIABLE





Madrid 22 de E.  
Hollodoro G.  
P.B.

*[Handwritten signature]*

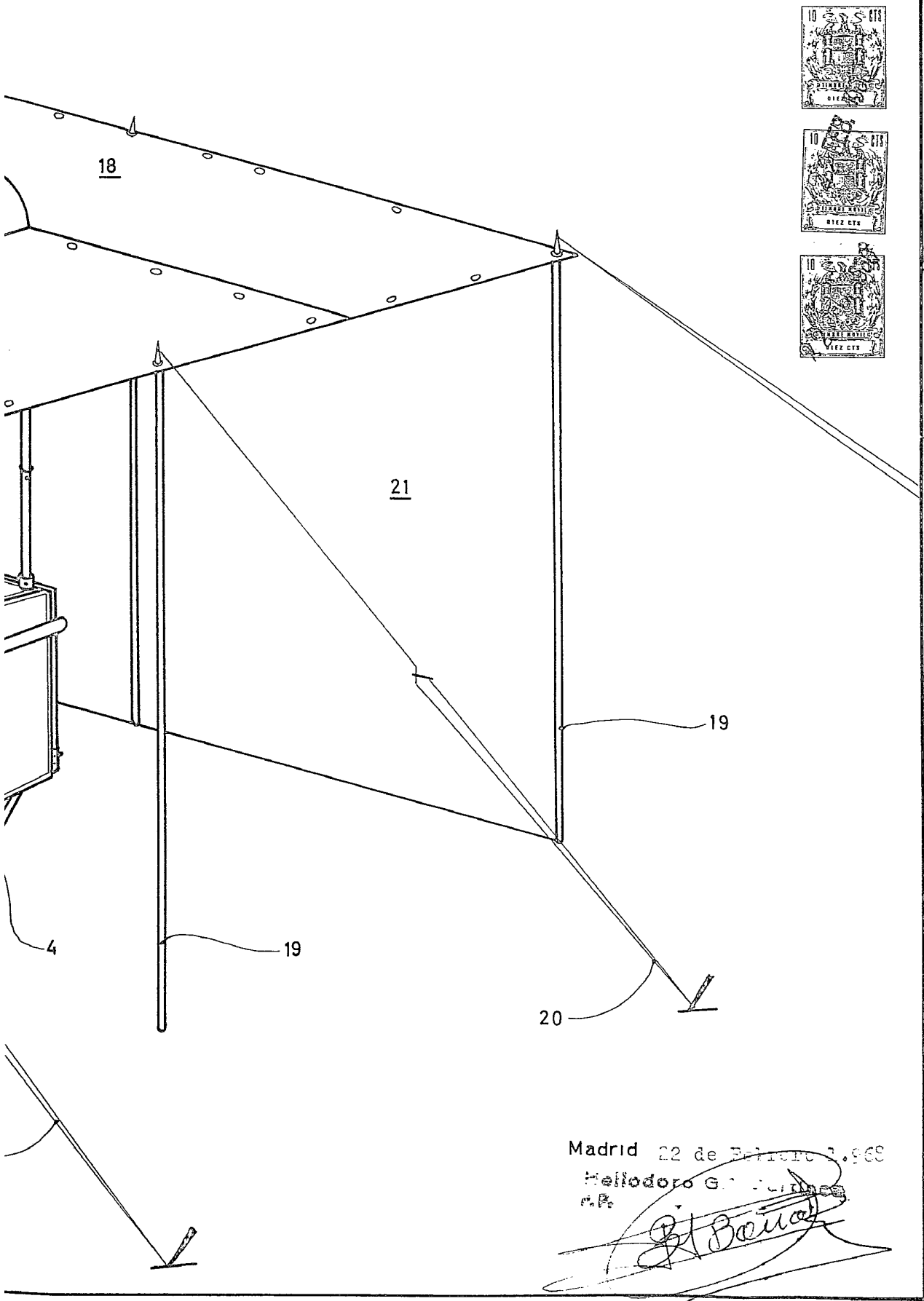

Madrid 22 de Febrero 1.968  
Melodoro G. ...  
S.R.

*[Handwritten signature]*