

349770



PATENTE DE INVENCION

a favor de

JOSEPH LUCAS (INDUSTRIES) LIMITED - de nacionalidad
británica - domiciliada en Great King Street, BIR-
MINGHAM (Inglaterra),

por :

"Máquina dinamoeléctrica"

-----:oOo:-----

Memoria descriptiva

Este invento se refiere a una máquina dinamoeléctrica de las que comprenden una caja hueca compuesta de una culata y una tapa terminal sujeta a la culata con



por lo menos un perno, que atraviesa la tapa por un agujero y se extiende dentro de la culata.

5 Cuando se emplean máquinas dinamoeléctricas de esta clase en vehículos, se ha comprobado que, en ciertas circunstancias, puede acumularse agua en la caja de la máquina, con perjuicio de su eficacia. Un objeto del invento es la provisión de una máquina dinamoeléctrica en la que se reduce este inconveniente al mínimo.

10 Según el invento, en una máquina de la clase mencionada, dicho agujero se sitúa en el punto más bajo de la tapa en actividad, y se deja cierta holgura entre el vástago del perno y la pared del agujero en la tapa terminal, cuya pared se extiende para formar un reborde generalmente anular en la cara externa de la tapa, el cual
15 queda sujeto por la cabeza del perno. Entre la cabeza y el reborde se practica un orificio situado en el punto más bajo de la cabeza para que el agua acumulada en la caja pueda descargarse por un conducto definido por la holgura y el orificio citados.

20 Un ejemplo del invento se ilustra en los dibujos anexos, en los cuales :

La figura 1 es una sección parcial de una máquina dinamoeléctrica;

25 La figura 2, es una sección por la línea 2-2 de la figura 1; y

La figura 3, es una perspectiva parcial de la máquina representada en la figura 1.

Con referencia a los dibujos, la máquina dinamoeléctrica comprende una caja que consta de una culata ci-



lándrica hueca -11-, uno de cuyos extremos está cerrado por una tapa generalmente circular -12-, hallándose el extremo opuesto cerrado por otra tapa terminal -12a-. La tapa -12- tiene junto a su borde un par de agujeros -13- diametralmente opuestos, de paredes prolongadas para definir un par de rebordes generalmente anulares -14- en la cara externa de la tapa -12-. Cada reborde -14- tiene un par de ranuras -15- diametralmente opuestas. Las tapas terminales se sujetan a la culata con un par de pernos -16-, que atraviesan los agujeros -13- del casquete -12- y se extienden a lo largo de la culata para atornillarse a la otra tapa terminal quedando las cabezas -17- de los pernos -16- aplicadas contra los rebordes -14-.

El diámetro de los vástagos de los pernos -16- es menor que el de los agujeros -13-, de manera que queda una holgura intermedia. Por consiguiente, si entra agua en la caja, saldrá de ella por el conducto definido por la holgura entre un perno -16- y su respectivo agujero -13- y una canal -15- del reborde correspondiente -14-.

Se apreciará que la máquina debe montarse con uno de los agujeros -13- en el borde inferior, y además, para que la eficacia sea máxima, una de las ranuras -15- debe estar en la parte más baja de su reborde -14-. La otra ranura del par estará verticalmente por encima de la primera, de modo que si penetra agua por la más alta no entrará en la caja de la máquina, sino que fluirá alrededor de la holgura entre el vástago del perno respectivo -16- y su agujero -13-, y saldrá por la otra ranura más baja -15-.



N O T A

Se reivindica como objeto de la presente patente :

5 1. - Máquina dinamoeléctrica del tipo que comprende una caja hueca con una culata y una tapa terminal sujeta a la culata con por lo menos un perno que atraviesa la tapa por un orificio y se extiende hacia el interior de la culata, caracterizada porque dicho orificio se dispone en el punto más bajo de la tapa terminal, y se deja una holgura entre el vástago del perno y la pared del agujero de la tapa, cuya pared se extiende formando un reborde en general anular en la superficie externa de la tapa, contra el cual se aplica la cabeza del perno, disponiéndose un orificio entre la cabeza del perno y el reborde situado en el punto más bajo de la cabeza del perno y del reborde, de modo que si se acumula agua en la caja, pueda salir por el conducto que forman la holgura y el orificio.

15 2. - Máquina dinamoeléctrica según la reivindicación 1, en la que el orificio está formado por una ranura del reborde, que comunica con la hálgura entre el vástago del perno y la pared del orificio.

20 3. - Máquina dinamoeléctrica según la reivindicación 2, en la que la ranura está en la parte más baja del reborde, y éste tiene una segunda ranura diametralmente opuesta a la primera y que tambien comunica con la holgura, de modo que si entra agua en dicha segunda ranura saldrá por la holgura y se verterá por la ranura primera.

25 4. - Máquina dinamoeléctrica.

Esta memoria cons-



ta de cinco páginas escritas por una sola cara.

BARCELONA, 13 ENE. 1968

P. A.

349.770

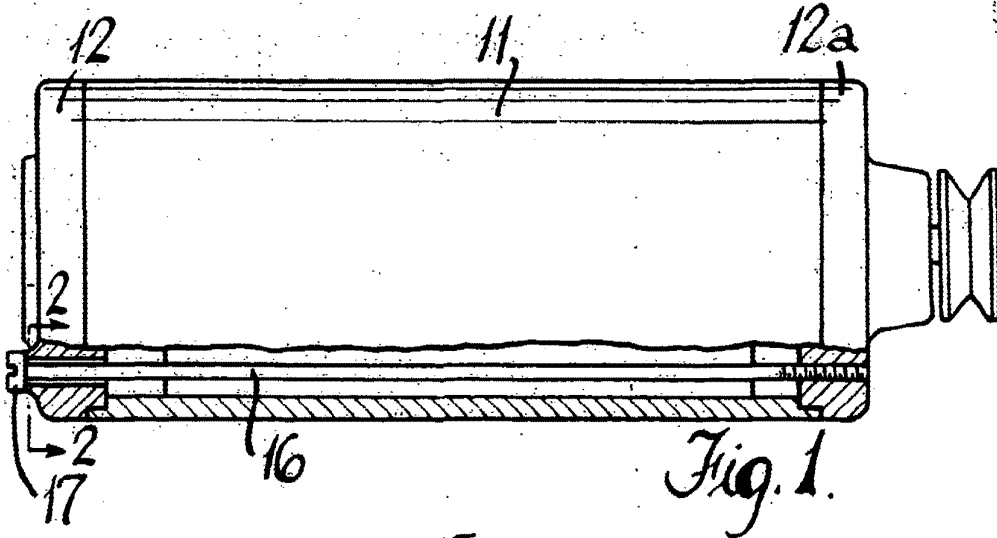

Fig. 1.

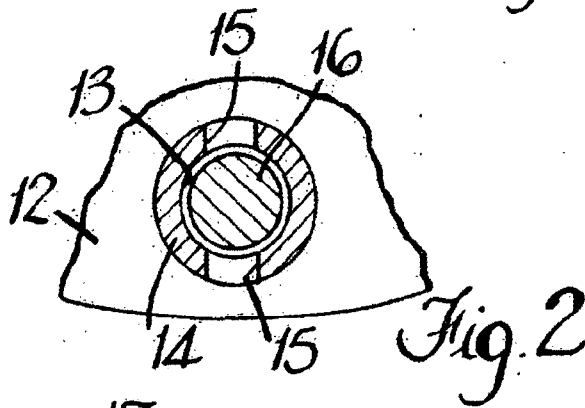

Fig. 2

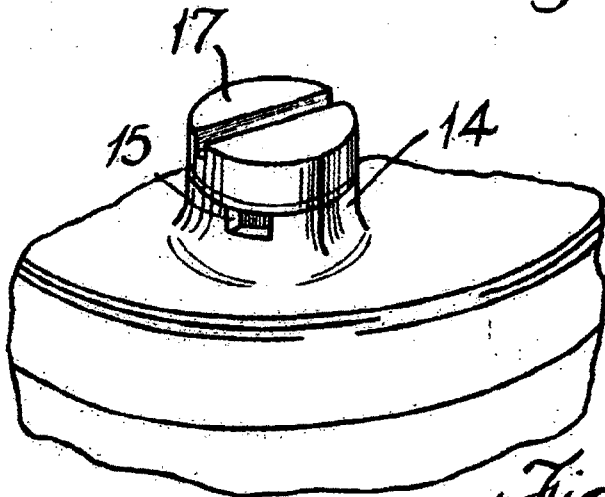

Fig. 3.

[Handwritten signature or scribble]