

349711



PATENTE DE INVENCION

por veinte años  
a favor de

HORNOS FARJAS, S.L.

de nacionalidad española  
residente en Zaragoza, c/ Miguel Servet nº 112  
de invención conjunta

P o r

"SISTEMA DE CONSTRUCCION E INSTALACION DE FACHADAS DE HORNOS  
DE SOLERA GIRATORIA A BASE DE "PORCELANA VITRIFICADA"

MEMORIA DESCRIPTIVA

Consiste el objeto de la presente patente de invención en un sistema de construcción e instalación de fachadas de hornos de solera giratoria a base de "Porcelana vitrificada".

5 Hasta la fecha no se conoce en el mercado un sistema para dicha construcción a base de porcelana vitrificada, como el que es objeto de esta patente de invención, caracterizada en el cuerpo de esta memoria descriptiva.

10 Para la mejor comprensión del objeto de esta patente de invención, se acompaña a esta memoria descriptiva un plano doble explicativo de sus particularidades esenciales, a ti-



tulo de ejemplo, no limitativo.

En la figura expuesta de la fachada de un horno de solera giratoria se aprecia:

En -1- la fachada en su totalidad.

15 En -2- faldan recogida de vapor.

En -3- cubeta agua evaporizador.

En -4- harinera.

En -5- volante de acción.

En -6- pirómetro.

20 En la parte central se aprecia la boca de horno.

La fachada total de los tipos ó diámetros de los mentados hornos están formadas por una serie de partes completamente de "porcelana vitificada" para conseguir y facilitar su montaje".

25 Estas partes unidas con la debida sujeción metálica forman la fachada del horno.

La fachada ya construida con dichos medios se sujeta ó empotra al interior de la máquina de cocer para un horno -propiamente dicho- mediante unos soportes soldados por la parte posterior y por la parte anterior sus componentes for-  
30 mativos son de "porcelana vitrificada".

Obtenida la fachada del horno de solera giratoria conforme los medios expuestos, ésta tiene por misión específica su mejor limpieza, mejor ética de terminación, amén de su  
35 solidez y duración, pues evita que los vapores ó gases que desprende el pan al sacarlo una vez cocido corra y perjudique a la chapa, si ésta no fuera expresamente de "porcelana vitrificada".

Dicha novedad supone para el industrial panadero una mayor ventaja sobre otros sistemas conocidos por la cualidad  
40 que encierra la duración, presencia y mejor comprensión a la hora de su limpieza exterior.



45 Descrito suficientemente el objeto de la presente patente de invención, solamente cabe hacerse constar que podrá ser objeto de mejoras siempre y cuando no se altere su esencialidad, no desvirtuándola el cambio de forma ni los materiales a emplear en su ejecución, a excepción de la particularidad vitrificada de las partes componentes de la fachada.

### REIVINDICACIONES

50 Reivindica el recurrente la propiedad y el derecho exclusivo de fabricación en todo el territorio español del objeto de la presente patente de invención caracterizada en las siguientes reivindicaciones:

55 1ª.- Sistema de construcción e instalación de fachadas en hornos de solera giratoria a base de "porcelana vitrificada" caracterizado esencialmente porque la fachada total de los tipos ó diámetros de los mentados hornos están formadas por una serie de partes, completamente de porcelana vitrificada para conseguir y facilitar su montaje.

60 2ª.- Sistema de construcción e instalación de fachadas en hornos de solera giratoria a base de "porcelana vitrificada", caracterizado esencialmente porque la fachada total de los tipos ó diámetros de los mentados hornos están formada por una serie de partes completamente de porcelana vitrificada para conseguir y facilitar su montaje.

65 3ª.- Sistema de construcción e instalación de fachadas en hornos de solera giratoria a base de "porcelana vitrificada".

Sean cuales fueren las circunstancias que concurren en la esencialidad de la presente patente de invención:



70 Consta la presente patente de invención de cuatro hojas me-  
canografiadas por una sola cara, numeradas, foliadas y acompa-  
ñadas de un plano doble a título de ejemplo, no limitativo.

Madrid, 24 de enero de 1.968

P.A.

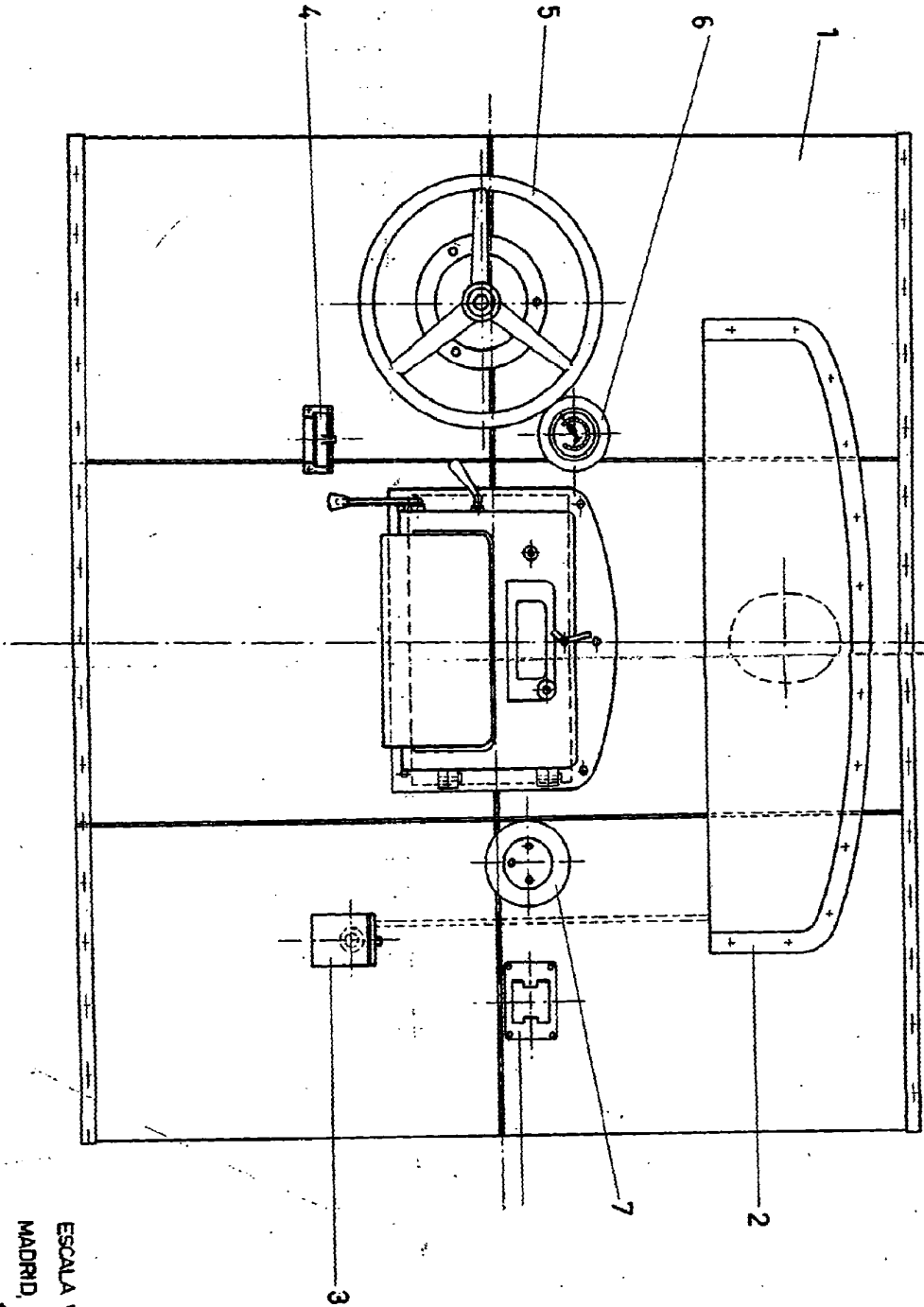

ESCALA VARIABLE  
MADRID 24-2-1968

*[Handwritten signature]*