

349705



#### PATENTE DE INTRODUCCION

para "UNIDAD PARA TRANSPORTAR PACIENTES", a nombre de la razón social española: Material Médico Quirúrgico, S.A., domiciliada en Madrid, calle Columela, número 1.

-----oOo-----

#### MEMORIA DESCRIPTIVA

La presente invención tiene por objeto una "UNIDAD PARA EL TRANSPORTE DE ENFERMOS o HERIDOS que debido a su estado no pueden ser conducidos sin grandes cuidados para evitar cualquier movimiento brusco.

5. El transporte de pacientes hace tiempo que se efectúa sobre unidades rodantes, con lo cual se evita toda clase de movimientos bruscos, pero estas unidades presentaban el inconveniente de que tanto las operaciones para poner al paciente sobre las mismas, como las
10. de trasladarle de ellas a la cama o mesa de operaciones, se tenían que efectuar sujetando al paciente con las manos y realizarlo con grandes precauciones para evitar toda clase de movimientos bruscos.

15. LA UNIDAD DE LA INVENCION palía estos inconvenientes, pues para la recogida del enfermo basta con



deslizar una lona por debajo de éste y a continuación  
efectuar una serie de operaciones como poner vertical  
el bastidor, ponerlo en posición por encima del enfer-  
mo, bajar el bastidor hasta que quede horizontal y a  
20. la altura de la lona, sujetar la lona al bastidor y -  
e elevar este mediante un gato mecánico, cuyas operacio-  
nes se realizan sin el menor movimiento para el enfer-  
mo.

Para depositar el enfermo, hay que realizar estas  
25. operaciones en sentido inverso, pudiéndose, si se desea  
dejar la lona que sirve de hamaca debajo del paciente,  
ya que estas lonas son recambiables.

Esta unidad presenta además la ventaja de poder-  
se inclinar en ambos sentidos regulablemente, cosa que  
30. es muy importante para ciertos casos de enfermos, a los  
cuales hay que mantener en una posición determinada.

Para una mejor comprensión de la presente INVEN-  
CIÓN, hacemos a continuación una descripción detallada  
con referencia a los dibujos adjuntos, en los cuales:

35. La figura (1) muestra un alzado en perspectiva  
de la unidad, según la invención, despojada de la lona  
o hamaca.

La figura (2) muestra una perspectiva de la lona.

40. La figura (3) muestra a mayor escala un detalle  
de la figura (1).

Como puede apreciarse en las figuras, la unidad  
se compone en esencia de un bastidor (1) que coopera  
con la lona (2) y que va montado en el extremo libre  
de un gato mecánico (3), el cual a su vez va montado  
45. sobre un pié rodante (4) en forma de U.



El bastidor (1) se compone, como puede apreciarse en la figura (1) de un tubo recto (5) rematado en sus extremos por los manguitos (6) solidarios a él, en los cuales se alojan giratoriamente los extremos de un elemento tubular (7) en forma de C, estando el movimiento giratorio determinado por dos ranuras y dos tetones no representados, que se encuentran respectivamente en los manguitos (6) y en los extremos del elemento tubular (7), cooperando conjuntamente. El bastidor dispone en su parte superior y espaciadamente de una serie de pinzas o hebillas de presión (8).

Para permitir la inclinación del bastidor (1) el tubo (5) va solidariamente fijado a un cojinete (9), cuyo eje (10) va fijo a la parte superior móvil (11) del gato mecánico (3) y del cual queda suspendido en voladizo todo el bastidor (1).

La regulación y fijación de una inclinación determinada se efectúa mediante dos tubos enchufables (12) y (13) unidos respectivamente y de forma giratoria al tubo (5) del bastidor (1) y al cuerpo del gato (2). El tubo (12) (fig. 3) presente poco antes de su extremo libre un saliente (14) que sirve de punto de apoyo a una palanca de accionamiento (16) y está rematado por un manguito (15) que dispone de un orificio (17) a través del cual puede deslizarse un pasador fijo giratoriamente a un extremo de la palanca (16) para introducirse en uno de los orificios (18) del tubo (13).

El gato mecánico (3) se compone de una parte fija (que no se ve en el dibujo) y una parte móvil (19) unidas exteriormente mediante un manguito de goma en forma



de fuelle (20). En la parte superior de la parte móvil (19) se encuentra una manivela abatible (21) para el accionamiento del gato y así permitir poner el bastidor a la altura deseada. La parte fija del gato va solidariamente unida al centro de la rama central (22) del pié (4). De esta rama central (22) y en sus extremos, salen dos ramas (23) normales a la (22) completando así la U que forma el pié (4). El pié está dotado de ruedas orientables (24) para facilitar el transporte de los pacientes en cualquier dirección.

La lona se ilustra en la figura (2) y presenta espaciadamente repartidos por toda su periferia una serie de tirantes (25) los cuales coinciden con las hebillas (8) y son susceptibles de fijar la lona al bastidor en cooperación con ellas.

El bastidor presenta en ambos lados sendos orificios para facilitar la introducción de una varilla rematada por un gancho, la cual sirve de soporte en el caso de que sea necesario, por ejemplo, en caso de tener que aplicar al paciente un gotero. Tanto los orificios como la varilla, que se aloja cerca de la rama (22) del pié y paralelamente a ella, no han sido representados.

El funcionamiento de la unidad es el siguiente: En primer lugar se desliza la lona (2) por debajo del paciente, a continuación se lleva el resto de la unidad y se coloca a su altura mediante el gato (3) colocándola en la posición adecuada mediante el movimiento por medio de las ruedas (24) y del giro de la parte (7) del bastidor sobre los manguitos (6), procediéndose a continuación a sujetar la lona (2) al bastidor (1) mediante los tirantes (25) y las hebillas de presión (8), elevando luego al paciente mediante el gato (3) y separando a continuación la unidad

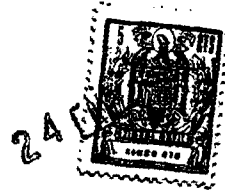

mediante las ruedas (24).

Es de hacer resaltar la gran función que desempeña el pié (4) en forma de U y el estar el bastidor (1) en voladizo, pues mediante estas dos disposiciones se puede dejar al paciente en el lugar deseado, sea cual fuere el apoyo de éste; en caso de ser hueco por debajo, como por ejemplo una cama, las ramas (23) podrían introducirse por debajo, quedando el bastidor (1) por encima, y en caso de no estar hueco, como por ejemplo la mesa de operaciones, las ramas (23) podrían abarcar el pié de ésta por la parte exterior, quedando así el bastidor encima de la mesa.

N O T A:

120. Descrito suficientemente el objeto de la presente Patente de Introducción, sus diversas partes y su funcionamiento, se declara que lo que constituye su esencialidad y para lo que se pide la correspondiente protección, es lo que se concreta en las siguientes:

125. R E I V I N D I C A C I O N E S

130. 1ª.- "UNIDAD PARA TRANSPORTAR PACIENTES", caracterizada porque presenta en la parte superior una lona montada en un bastidor en voladizo, el cual puede girar sobre uno de sus lados y rotar alrededor del centro de dicho lado; un gato mecánico que sirve para regular la altura de la unidad; un pié en forma de U sobre el cual va montado el gato y que es susceptible de desplazarse en cualquier sentido mediante cuatro ruedas orientables; y un dispositivo para regular y fijar la inclinación del bastidor.

135. 2ª.- UNIDAD según la reivindicación 1ª, caracteriza da porque el bastidor efectúa el giro sobre uno de sus lados mediante el juego de una parte tubular en forma de C en los extremos de otra parte recta que termina en dos man



140. guitos, regulándose el recorrido del giro mediante dos ranuras y dos tetones dispuestos respectivamente en sendos manguitos y sendos extremos de la parte en forma de C.

145. 3ª.- UNIDAD según la reivindicación 1ª, caracterizada porque la rotación del bastidor se efectúa mediante un cojinete que se fija al centro de la parte tubular recta del bastidor y cuyo eje se fija en la parte superior del gato.

150. 4ª.- UNIDAD según la reivindicación 1ª, caracterizada porque la fijación de la lona al bastidor se efectúa mediante una serie de hebillas de presión o pinzas que se disponen regularmente distribuidas en la parte superior del bastidor y que cooperan con tirantes que a tal fin presenta la lona en su periferia.

155. 5ª.- UNIDAD según la reivindicación 1ª, caracterizada porque el accionamiento del gato mecánico se efectúa mediante una manivela abatible, y porque la parte móvil se une exteriormente a la parte fija mediante un manguito de goma en forma de fuelle.

160. 6ª.- UNIDAD según la reivindicación 1ª, caracterizada porque el dispositivo para regular y fijar la inclinación del bastidor se compone de dos tubos enchufables, en uno de los cuales se monta un pasador accionable mediante una palanca, mientras que el otro dispone de una serie de orificios en los cuales puede penetrar el pasador para que el bastidor ocupe las diferentes inclinaciones.

165. 7ª.- "UNIDAD PARA TRANSPORTAR PACIENTES".

Todo según se describe en la presente MEMORIA que consta de SEIS hojas foliadas y escritas a máquina por una sola de sus caras y se representa en la adjunta hoja de planos.

Madrid,

24 JUN 1968  
MANUEL TAQUERO  
E. R.  
*[Handwritten signature]*

Fig. 1

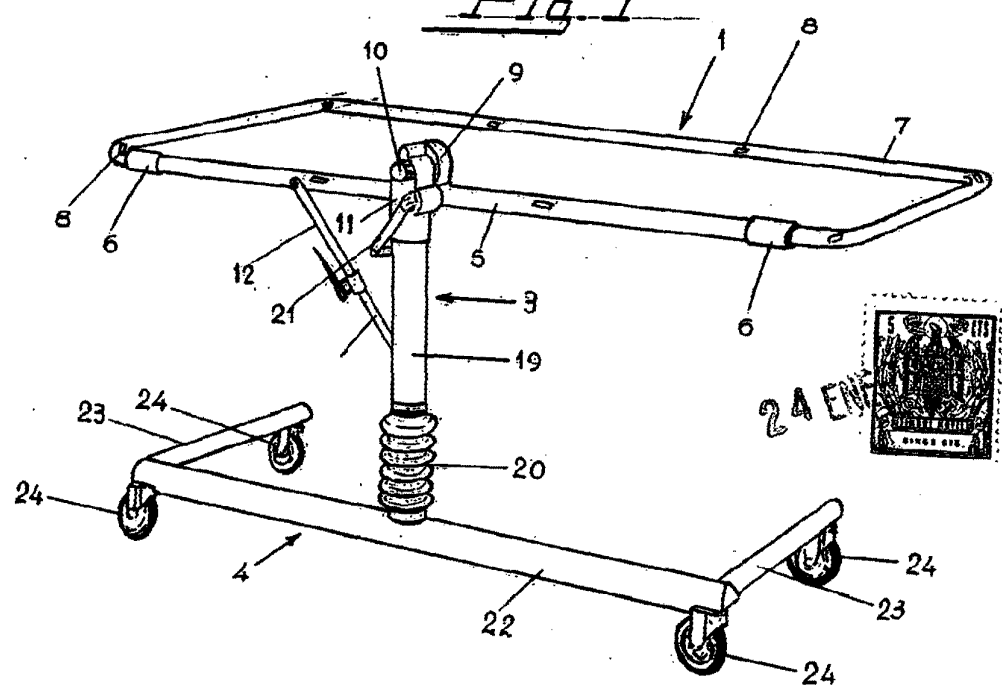

Fig. 2

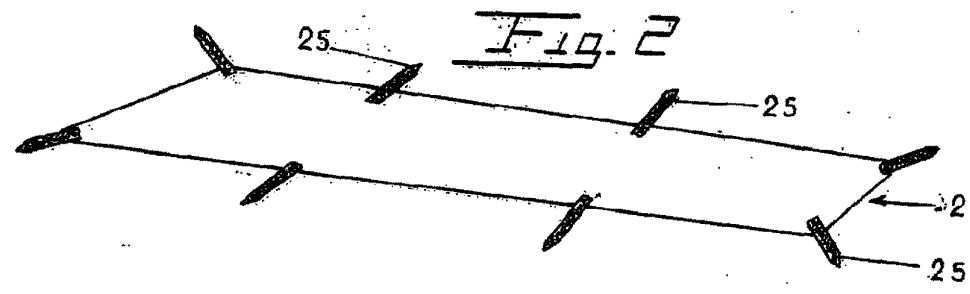
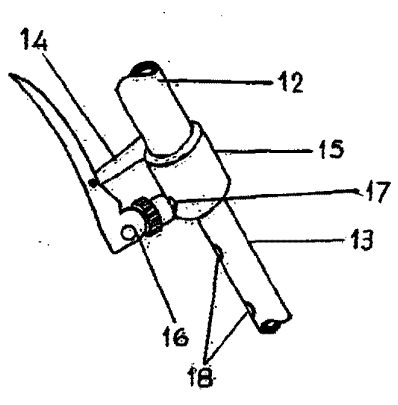

Fig. 3



Madrid 24 ENE 1968

MANUEL FACON...  
E. P.

*Manuel Facón*