



a.- Permite la labor tanto en tierra mojada como -
seca.

b.- No destruye ni daña a los tubérculos.

c.- Deja recogida las patatas en un espacio de 40 cm.

10

d.- Efectúa el trabajo en la mitad de tiempo que las
máquinas usadas hasta ahora.

En la adjunta hoja de planos, para facilidad de la -
descripción, a título de ejemplo y sin caracter limitativo alguno
por lo tanto, se ha representado una forma de realización prác-
tica de la invención.

15

La figura 1 representa una vista perspectiva de con-
junto y

La figura 2 representa un excéntrica en detalle.

20

Como puede apreciarse, está máquina comprende una bas-
tidor (1) dotado de ruedas (2) de traslación, con sistema de puas
(3) arrancadoras, en el que va un montante (4) en el que, sobre
cojinetes (5), gira un eje (6) impulsado por poleas (7) y (8) y
transmisión a correas (9) yendo en cada extremo de este eje una
excéntrica (10) mediante la cual se imprime movimiento de vaiven
a otro montante (11) acoplado batiente al armazón provocando la
separación de la tierra y demás cuerpos más pequeños que los tu-
bérculos.

25

Descrita suficientemente la invención, así como la -
manera de realizarla prácticamente, debe hacerse constar que la -
misma es susceptible de cualesquiera modificaciones de detalle,
en tanto que estas no alteraren su fundamento.

30

:--: NOTA :--:

35

Los puntos de invención propia y nueva que se presen-
tan para que sean objeto de este registro de patente de invención
en España, por veinte años, son los siguientes:

1ª.- Máquina para sacar patatas, caracterizada por -



40 que consta de un armazón, dotado de ruedas, con pusa arrancado-
ras, en el que va un montante sobre el que, mediante cojinetes
se acopla un eje susceptible de recibir accionamiento mediante
pdeas y transmisión por correas, llevando este eje, en cada extrem
mo, una excentrica con la que se determina movimiento de vaiven
a otro montate acoplado, a este efecto, batiente, en el armazón,
dotado de elementos separadores de tierra y cuerpos menudos.

45 22.- " MAQUINA PARA SACAR PATATAS "

Tal y como se ha descrito en la memoria que antecede
y para los fines que se han especificado.

Consta el presente memoria de tres hojas escritas a
máquina por una sola cara .

50

Madrid, 17 Enero de 1.968

D. DIAZ-UNGRIA
P.P.

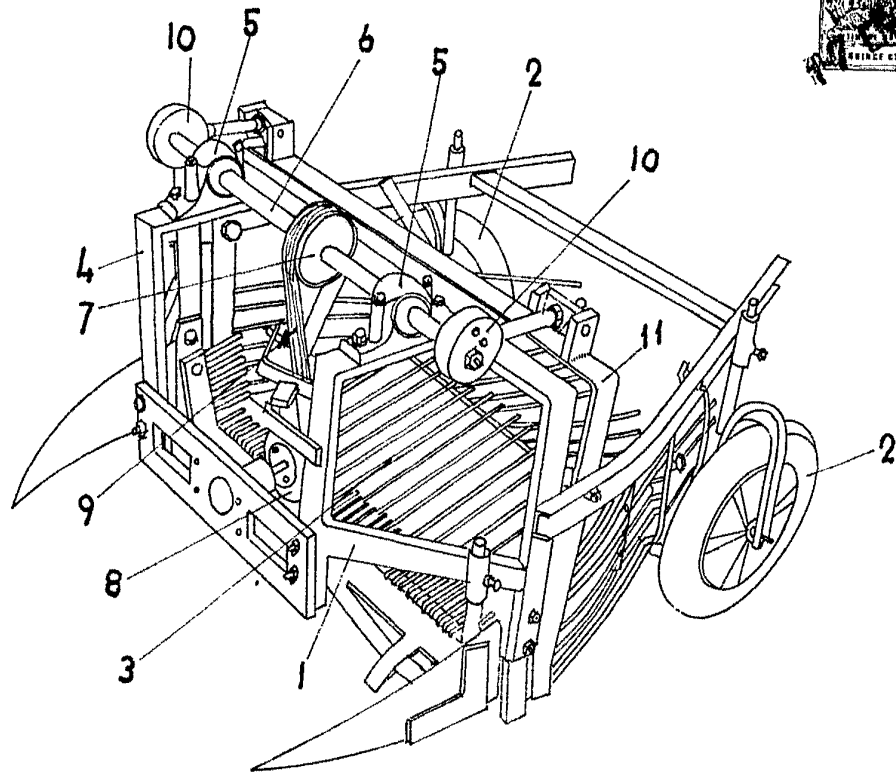

FIG-1

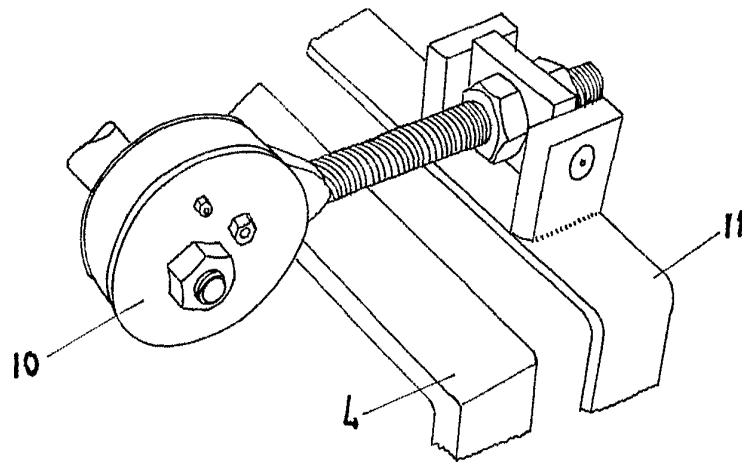

FIG-2

ESCALA VARIABLE

17 ENE 1968
D. DIAZ UNGELA
P.P. *[Signature]*