

348984



MEMORIA DESCRIPTIVA

DE

PATENTE DE INTRODUCCION

EN

ESPAÑA

por diez años

a favor de MASCHINENFABRIK STROMAG, G.M.B.H.

con domicilio en 475 UNNA (Alemania) Hansastr. 118

de nacionalidad Alemania

por "ACOPLAMIENTO PROVISTO DE UN MIEMBRO ELASTICO ANULAR QUE UNE LAS DOS MITADES RIGIDAS DEL ACOPLAMIENTO%.

y que tienen por origen Se ejecuta por la Firma solicitante en Alemania.



El invento se refiere a un acoplamiento provisto de un miembro anular elástico que une las dos mitades rígidas del acoplamiento.

5 El invento tiene como tarea principal el proveer un acoplamiento elástico que, además de presentar buenas cualidades de elasticidad en torsión y flexión, transmita sin fluctuaciones el movimiento giratorio, y que pueda ser además montado y desmontado con rapidez y con los medios más simples.

10 Según el invento, esta tarea se resuelve proveyendo el miembro elástico anular, en uno de sus perímetros, de indentaciones axiales, que engranan en indentaciones correspondientes de una de las mitades del acoplamiento; fijando el miembro elástico  
15 anular, por su otro perímetro, mediante un anillo de presión y tornillos a una pieza de configuración adecuada en la otra mitad del acoplamiento, estando provisto el miembro elástico anular, en aquella sección que queda comprendida entre el anillo de presión  
20 y la otra mitad del acoplamiento de varios manguitos rígidos, regularmente repartidos en dicho perímetro, que reciben los tornillos de compresión, y cuya longitud es menor que la anchura del miembro elástico, no comprimido, en el mismo punto; y proveyendo  
25 do al miembro elástico de una deformación anular en forma de onda.

De las ventajas resultantes del invento, a saber, que el acoplamiento tiene una gran elasticidad en torsión y flexión, que transmite sin fluctuaciones el movimiento giratorio, y que puede ser montado  
30



y desmontado con rapidez y con los medios más simples, ésta última se hace especialmente notoria al cambiar miembros elásticos deteriorados. Además de las ventajas ya indicadas, el invento se caracteriza por su construcción compacta, lo que mantiene a bajo nivel el momento de inercia del acoplamiento, y además por una acción amortiguadora bien definida del miembro elástico.

En los dibujos se representa un ejemplo práctico del objeto del invento en sección transversal.

La fig. 1 ilustra el acoplamiento del invento con el miembro elástico sometido a presión (el acoplamiento está en condiciones de trabajo).

La fig. 2 ilustra el acoplamiento del invento, con el miembro elástico no sometido a presión (el acoplamiento no está en condiciones de trabajo).

La referencia 1 indica un miembro elástico anular, provisto en su perímetro exterior de indentaciones axiales 2. Dicha indentación axial 2 engrana en una mitad del acoplamiento 4, que está unida a una pieza de máquina (no representada) que se ha de acoplar, por ejemplo, un volante o similares. Por su perímetro interior, el miembro elástico 1 está unido y comprimido contra una pestaña 7 de la otra mitad 8 del acoplamiento mediante un tornillo de presión 5 y varios tornillos 6, regularmente distribuidos en el perímetro del miembro elástico, y dispuestos en dirección axial. La mitad 8 del acoplamiento presenta la forma de un muñón cilíndrico, unido a un árbol motor mediante cuña. En la porción de su perímetro

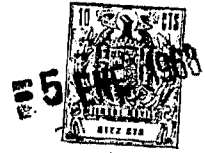

interior, el miembro elástico 1 presenta varios  
manguitos rígidos 9, regularmente distribuidos en  
su perímetro. Estos manguitos 9 tienen una longi-  
tud menor que el espesor del miembro elástico 1 en  
5 este mismo punto, cuando no está sometido a presión  
(ver fig. 2). Para conseguir una gran longitud elás-  
tica, y así propiedades y características buenas de  
elasticidad en flexión y torsión, el miembro elás-  
tico 1 presenta una deformación anular en forma de  
10 onda 10. Por ejemplo, para montar el miembro anu-  
lar elástico 1 sólo es necesario introducirlo en-  
tre las dos mitades 4 y 8 del acoplamiento y fijar-  
lo y comprimirlo en su perímetro interior mediante  
el anillo de presión 5 y los tornillos 6 dontra la  
15 pestaña 7. Al someterlo a presión, el miembro elás-  
tico se dilata radialmente hacia afuera. Así se con-  
sigue no sólo en su perímetro interior, sino también  
en el exterior, un contacto y fijación libre de jue-  
go del miembro elástico 1 a las mitades del acopla-  
20 miento. Esta fijación, especialmente la del períme-  
tro exterior del miembro elástico a la correspondien-  
te mitad del acoplamiento, se refuerza al girar el aco-  
plamiento por la dilatación del miembro elástico de-  
bida a la fuerza centrífuga.

25 N O T A

Se reivindicán no como nuevos sino como no co-  
nocidos ni practicados en España, para que sean ob-  
jeto de una Patente de Introducción en España, por  
diez años los puntos siguientes:

30 1.- Acoplamiento provisto de un miembro elásti-



- 5 ENVI

co anular que une las dos mitades rígidas del acoplamiento, caracterizado porque el miembro elástico presente en su perímetro indentaciones axiales que engranan en una correspondiente indentación de una de las mitades del acoplamiento; y porque el miembro elástico anular está unido y comprimido por su otro perímetro mediante un anillo de presión y tornillos contra una pestaña de la otra mitad del acoplamiento, y está provisto, en su porción comprendida entre el anillo de presión y la pestaña, de varios manguitos rígidos que reciben los tornillos y que están regularmente espaciados en dicho perímetro, y cuya longitud es menor que el espesor del miembro elástico en este mismo punto, cuando no está sometido a presión; y porque el miembro elástico está provisto de una deformación anular en forma de onda.

2.- ACOPLAMIENTO PROVISTO DE UN MIEMBRO ELASTICO ANULAR QUE UNE LAS DOS MITADES RIGIDAS DEL ACOPLAMIENTO.

Todo conforme se describe en la Memoria que antecede, se ilustra como ejemplo de ejecución en los planos unidos a ella y se reivindica en su Nota.

Esta Memoria consta de cinco hojas foliadas y escritas a máquina por una sola cara y planos que la acompañan.

Madrid, 5 de Enero de 1.968

MASCHINENFABRIK STROMAG G.M.B.H.

P. A.

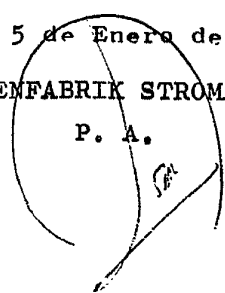

1-3882

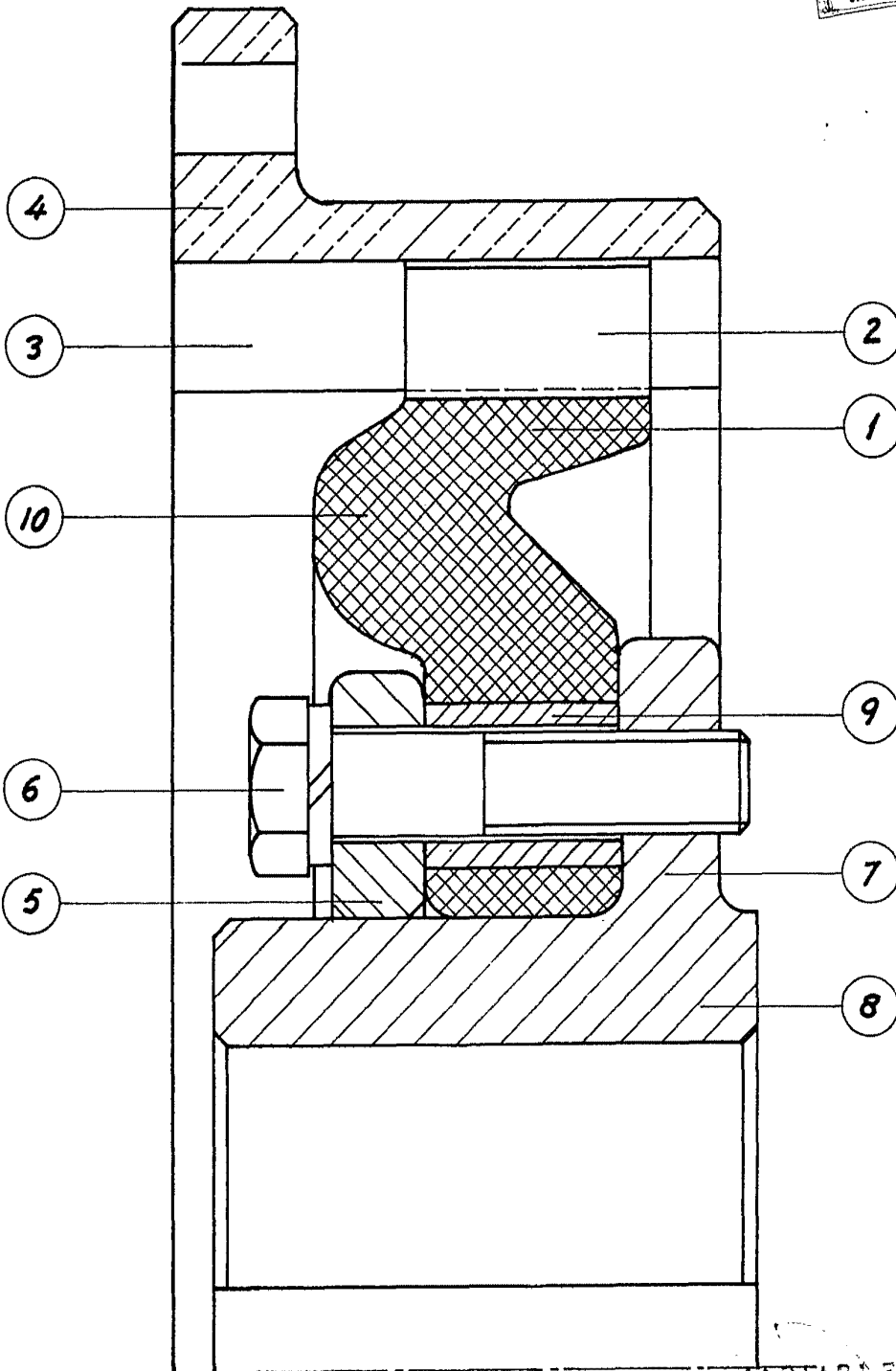
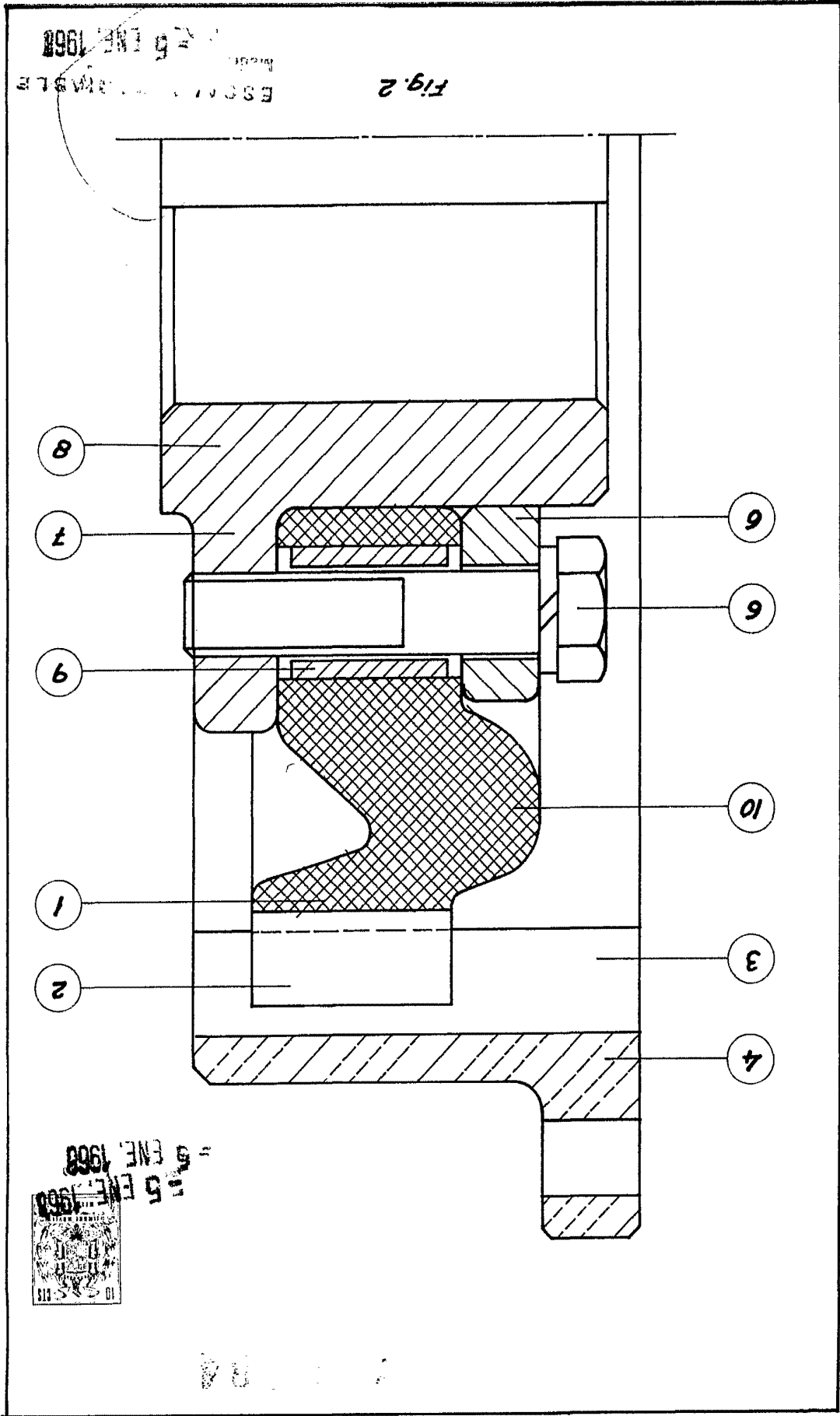

Fig. 1

ESCALA VARIABLE  
Madrid - 5 ABR 1968  
B. A.



1968

1968

1968