

349656



PATENTE DE INVENCION

=====

a favor de:

JOSEPH LUCAS (INDUSTRIES) LIMITED - de nacionalidad británica - domiciliada en Great King Street, BIRMINGHAM (Inglaterra) -

por:

"Dispositivo relevador-electromagnético"

=====

M e m o r i a d e s c r i p t i v a

Este invento se refiere a un relevador electromagnético de los que comprenden una caja con una base, un electroimán alojado en la caja, con una bobina arrollada sobre una horma, una armadura con el contacto móvil del relevador, y un contacto fijo con el que puede entrar en contacto el contacto móvil.

5

Según el invento, en un relevador del tipo especificado, la armadura y el contacto fijo están montados en la horma que lleva arrollada la bobina, y en la horma van sujetos varios terminales que, en actividad,



pasan por ranuras de la base de la caja y comprenden partes elásticas que se flexan para pasar los terminales por las ranuras, y se flexan luego hasta una posición en la que se aplican contra la base, para impedir que la horma pueda salir de la caja.

5 Un ejemplo del invento se ilustra en los dibujos adjuntos, en los que:

La fig. 1, es una sección de un relevador electromagnético;

La fig. 2, es una sección por la línea 2-2 de la figura 1, con la armadura y su resorte de reacción omitidos para mayor claridad; y

10 La fig. 3, corresponde a una vista en la dirección de la flecha A de la figura 1.

Con referencia a los dibujos, el relevador comprende una caja moldeada 11 de resina sintética, abierta, con una base 12. La bobina 13 del relevador está alojada en la caja 11 y arrollada sobre una horma moldeada 14. A ésta se hallan sujetos dos pares de terminales conductivos laminares 15, 16; los terminales 16 comprenden un contacto 20 adyacente a la bobina 13, y los terminales 15 están conectados a los extremos respectivos de la bobina 13.

20 El núcleo 17 del relevador se extiende axialmente a través de la bobina 13, y es paralelo a la base 12. Sujeto a un extremo del núcleo 17 hay un brazo de una pieza en L 18 el otro brazo de la cual es paralelo al núcleo 17, y lleva en su extremo libre la armadura 19 del relevador. Esta armadura se extiende en ángulo recto con el núcleo 17, y lleva en su extremo distante de la pieza 18 un elemento conductivo bifurcado 21 con un par de contactos solidarios 22. La pieza 18 comprende una parte 23 sustancialmente paralela a la armadura 19. El extremo de ésta distante de la pieza 21 está conectado a la parte 23 por un resorte 24.

25 Pará armar el relevador, los terminales 15 y 16 se insertan en ranuras de la base 12, y sobresalen al exterior de la base para conectarlos a conductores respectivos.

30 Cada uno de los terminales 15 y 16 tiene un saliente elástico 25, que, con el terminal inserto en su ranura respectiva, se flexa para que



aquél pase a través de la ranura. Los salientes 25 están dispuestos de modo que cuando la horma 14 toca la cara interna de la base 12, pueden flexarse hacia fuera, a fin de aplicarse contra la cara externa de la base 12 e impedir así que el conjunto pueda salir de la caja 11.

5 El relevador funciona como sigue: Cuando se excita la bobina 13, la armadura 19 es atraída contra la acción del resorte 24, hacia el núcleo 17, y mueve así los contactos 22 hasta que toquen los contactos 20 conectando eléctricamente los terminales 16 a través de la pieza 21 y cerrando el circuito de los terminales 16. Cuando se desexcita la bobina
10 13, el resorte 24 hace volver a su posición anterior la armadura 19, interrumpiendo así el circuito a través de los terminales 16.

Cuando se desexcita la bobina 13, el elemento 21 toca la pared de la caja. Sin embargo, en una modificación, se dispone un segundo par de contactos junto a la pared de la caja 11, y con el relevador inactivado, el elemento 21 cierra un segundo circuito eléctrico a través del
15 segundo par de contactos.

Después de armar el aparato, el extremo abierto de la caja 11 se tapa con una placa elástica 26, que se encaja de golpe en una ranura circular interna 27 de la caja 11.

20 Para montar el relevador en su sitio, por ejemplo, sobre una placa 29 de metal que forme parte de un vehículo de transporte, la base 12 es de sección transversal mayor que el resto de la caja, y se halla provista de una ranura circular externa 28. La caja se puede insertar entonces en un orificio correspondiente de la placa 29, y encajarse de golpe en la placa, penetrando la periferia del orificio en la ranura 28 de la base 12.
25

También se puede hacer la base con un par de apéndices salientes, por los que se sujeta con tornillos para montar el relevador de un modo más corriente.

N O T A

=====

30 Se reivindica como objeto de esta patente:

1.- Dispositivo relevador electromagnético, del tipo que comprende una caja con una base, un electroimán alojado en la caja, con una bobina arrollada sobre una horma, una armadura con el contacto móvil del relevador y un contacto que puede entrar en contacto con el contacto móvil, en
35



el cual la armadura y el contacto fijo están soportados por la horma que lleva arrollada la bobina y la horma lleva sujetos varios terminales, los cuales se extienden en actividad a través de ranuras de la base de la caja y presentan partes elásticas que se flexan para pasar los terminales por las ranuras, flexándose luego hasta una posición en la que se aplican contra la base, para impedir que la horma pueda salir de la caja.

5

2.- Dispositivo relevador según la reivindicación 1ª, en el que la horma es de resina sintética moldeada.

10

3.- Dispositivo relevador según las reivindicaciones 1ª o 2ª, en el que la caja está adaptada para encajarla de golpe en una abertura de un panel.

4.- Dispositivo relevador-electromagnético.

Esta memoria consta de cuatro hojas, escritas por una sola cara.

BARCELONA, 12 DIC. 1967

P. A.

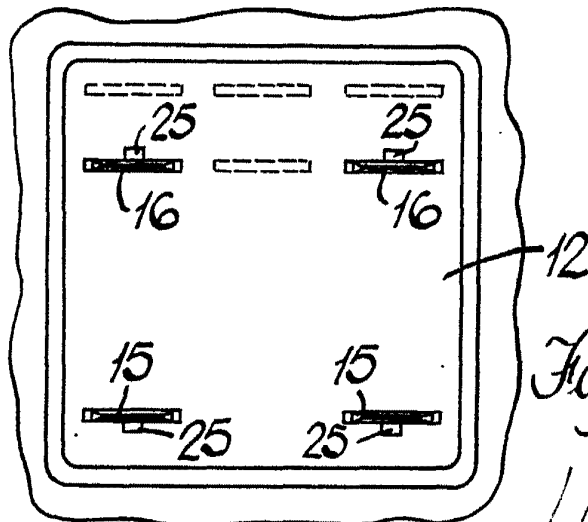
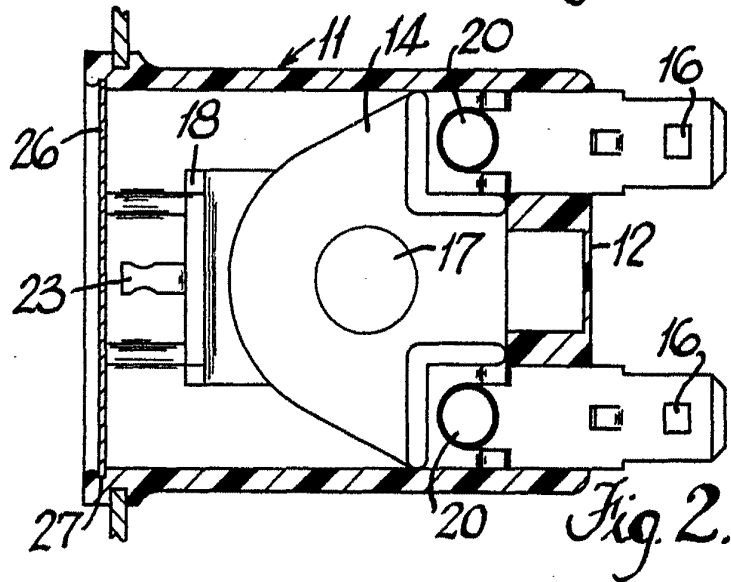
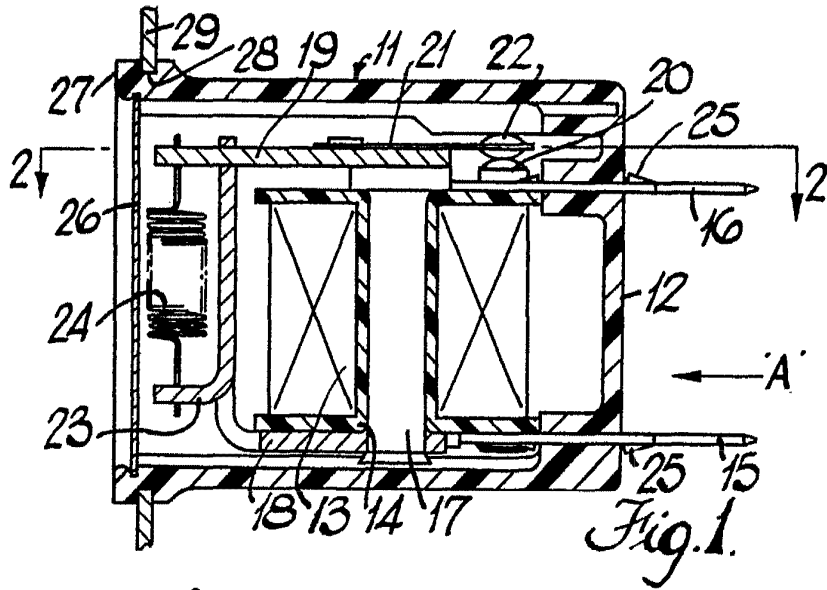

Fig. 3

PIA
Handwritten scribbles and lines at the bottom right of the page.