



348242

P A T E N T E
D E
I N V E N C I O N

a favor de SEVERN VALLEY CHEMICAL INDUSTRIES LIMITED,
entidad inglesa, domiciliada en Westbury-on-Tryon
(Bristol, Inglaterra), 1, Henbury Road, por "PLAN-
TILLA PARA EL MONTAJE DE CONTENEDORES".

- . -

MEMORIA DESCRIPTIVA

Esta invención se refiere a una plantilla o galga para el montaje de contenedores.

- En nuestra patente española No. 328894 hemos expuesto un contenedor para material fluyente que
5. comprende un cuerpo tubular externo y plegable que tiene paneles rectangulares para formar sus paredes laterales. Los contenedores están proyectados para ser usados como recipientes para materiales a granel y son de gran tamaño, por ejemplo en la realización expuesta en
10. la patente mencionada, el recipiente tiene 1,7 m. de alto por 1,1 m. de ancho.

Los contenedores son enviados a los usuarios



- potenciales aplanados ya que esta es la forma más económica, y estos tienen que ser generalmente montados en la factoría del usuario. Hemos averiguado que debido al gran tamaño de los contenedores y de la construcción
5. considerablemente compleja del extremo (fondo) cerrado de los descritos particularmente en el registro mencionado, es deseable el proporcionar a tales usuarios una plantilla en la que estos grandes contenedores puedan ser montados con razonable facilidad y velocidad.
10. Uno de los principales problemas a encontrar es el de la accesibilidad al conjunto de la parte externa de los contenedores sin esfuerzo indebido, y otra es la necesidad de proporcionar dentro de la plantilla medios para suministrar un soporte para el extremo del
15. contenedor mientras es montado por ejemplo un soporte para una máquina engrapadora autorremachadora o un yunque contra el que pueden ser impulsadas las grapas de otras clases de máquinas engrapadoras empleadas en el montaje de recipientes. Es un objeto de la presente invención
20. el proporcionar una plantilla o galga el cual al menos en una realización preferida cumple tales requisitos.
- De acuerdo con la presente invención proporcionamos una plantilla para montar un contenedor poligonal
25. nal que comprende una parte de soporte, una parte de tambor alargado, sosteniendo la parte de soporte al tambor por un solo extremo axial del mismo para mantener horizontal su eje longitudinal y terminando el tambor en su extremo remoto del soporte en una placa terminal
30. de la cual la cara axial externa del tambor tiene un



área substancial de superficie.

5. En una realización preferida el tambor es gí-
ratorio sobre un eje horizontal. La placa extrema pueda
soportar un manguito central para recibir un eje que se
extiende desde el soporte y terminando el eje de soporte
nivelado con la cara axial externa de la placa extrema.

10. También, en una realización preferida, el tam-
bor es octogonal cuando es visto a lo largo de su eje, y
es de naturaleza esquelética con miembros alargados que
definen las aristas del octógono.

15. El extremo del tambor más cercano al soporte
se deja de preferencia completamente abierto (dentro de
su periferia) para permitir acceso a la mitad de la lon-
gitud axial del tambor y varillas que entran aquel extre-
mo y solidarizadas al soporte y al eje sobre el que puede
girar el tambor.

20. La placa extrema puede ser construida de una
sola chapa, que puede ser maciza o recortada para propor-
cionar secciones en forma de radios, o puede ser construi-
da de piezas de chapa.

25. Ahora se describirá una realización de la inven-
ción con referencia a los dibujos anexos en los que: La
figura 1 es una vista lateral, la figura 2 es una vista
extrema y la figura 3 es una sección en la línea III-III,
de la figura 1.

30. Esta plantilla o galga es para el montaje de
contenedores octogonales. Se pueden construir plantillas
similares para el montaje de contenedores de otro perfil
poligonal.

- La plantilla tiene una parte de soporte -1- pro-



vista de patas -2- que sobresalen hacia delante desde los montantes -3- que se unen en un vértice y están unidos en sus bases por un travesaño -4-. Las patas -2- se extienden paralelas entre sí a través de la intersección del travesaño -4- y los montantes -3-, las patas -2- tienen una pequeña porción que sobresale por detrás de los montantes -3-.

Los tornapuntas -5- unen los finales extremos de las porciones cortas de las patas -2- a los montantes -3-:

Entre los montantes -3- están colocadas las placas paralelas -6- para recibir y asegurar fijamente un eje -7- que tiene un collarín -8- aproximadamente en la mitad de su longitud cuyo collarín está sostenido por tres varillas -9-, dos de las cuales van a sus montantes respectivos en un nivel por debajo del eje -7- y una al vértice de los montantes -3-.

Así pues el eje -7- está soportado firmemente para extenderse horizontalmente, si el terreno sobre el que se apoyan las patas -2- es horizontal.

Sobre el eje -7- está soportado de manera que pueda girar un tambor 910- que es un prisma esquelético octogonal construido de tubos longitudinales -11- que recorren la longitud axial del tambor a lo largo de las aristas del octógono y arriostados en el centro de su longitud por los espaciadores periféricos -12-, en el extremo más cercano al soporte por los espaciadores periféricos -13-, y en el extremo más alejado de los soportes por una placa maciza extrema -14-.

Para soportar el tambor giratoriamente en el



eje -7- se disponen dos manguitos -15- y -16-, estando el -15- solidarizado con la placa extrema -14- y el manguito -16- trabado contra el desplazamiento axial en el tambor por los tirantes -17- que salen desde el mismo hasta los miembros de costilla -11-.

Los tirantes -17-, por el hecho de estar en ángulo respecto al plano perpendicular al eje -7- y contiene los espaciadores -12-, y descansar en pares opuestos a través de aquel plano, proporcionan el atirantado axial de la jaula del tambor en relación con el manguito -16- en cada dirección axial.

La placa extrema -14- es una placa maciza construida apropiadamente con una chapa de acero de 10 mm. y está diseñada para actuar como un soporte para el fondo del contenedor en montaje, por ejemplo, un soporte cuando se emplea una máquina engrapadora autorremachadora o un yunque para grapas de otros tipos de máquinas engrapadoras empleadas en el montaje de un recipiente colocado en el bastidor. La placa -14- puede ser una placa octogonal de una sola pieza (tal como se ilustra aquí) que tiene vaciados triangulares -18- para reducir masa, o pueden ser construida con miembros de chapa.

En el funcionamiento, el soporte de plantilla montado y el tambor -10- colocado en el eje -7-. El extremo libre del eje -7- está entonces nivelado con la cara externa de la placa -14-.

Con referencia al montaje de un contenedor tal como se expone en nuestra citada patente una placa de base interna octogonal de cartón se coloca nivelada



en la placa extrema -14-, y se asegura a ella temporalmente, por ejemplo por una cinta adhesiva.

5. Una bolsa de polietileno destinada a formar el forro del recipiente se pasa entonces por encima del tambor con el extremo cerrado de la bolsa encima de la placa de base interna del cartón y está abierta en el extremo que se extiende más allá del plano que contiene los espaciadores -13- en el otro extremo del tambor.

10. Un manguito de cartón para formar el exterior del contenedor se "despliega" de la posición plana y forma un manguito aproximadamente octogonal que es empujado por encima del barril.

15. En el extremo del manguito que está adyacente a la placa -14-, las orejetas integrales con el manguito se doblan para descansar sobre el extremo cerrado de la bolsa de polietileno y la placa interior de base de cartón son engrapadas en aquella posición. Las grapas son impulsadas en la dirección axial del tambor -10- desde el exterior de las orejetas dobladas y penetran en estas orejetas, la bolsa de polietileno y la placa de base de cartón. Si las grapas no son de un tipo de máquina autorremachadora sus extremos de penetración golpean el yunque formado por la placa -14- y son vueltas para sostener juntas las partes mencionadas. Si se emplea un tipo de máquina engrapadora autorremachadora, la placa extrema actúa como un soporte para las partes que son engrapadas juntas. La placa extrema también actúa como un soporte si las partes son solidarizadas de otra manera, por ejemplo, por adhesivo.

30. Una cubierta extrema de cartón se coloca en-



- tonces paralela a la placa de base interior pero por encima de las orejetas vueltas hacia dentro y fijadas de esta manera se vuelven axialmente unas aletas de su canto para descansar sobre las caras exteriores de las paredes del manguito de cartón, y son solidarizadas por el paso de una cinta adhesiva alrededor de las aletas para sujetarlas hacia el tambor. Alternativamente la cinta puede adherirse en parte a los extremos libres de las aletas y en parte al material del manguito. Todas estas operaciones son grandementes facilitadas si el tambor -10- es giratorio; tal como en la presente realización. El hecho de que la cara de la placa extrema axial tenga hacia afuera del tambor un área de superficie substancial permite que sea empleada eficientemente como un soporte.

- El contenedor montado así en parte se quita del tambor y se encaja una cubierta en el otro extremo (aquel extremo que descansa sobre los espaciadores -13-) para formar un recipiente tal como se describe en nuestra citada solicitud patente.

- Naturalmente, la utilidad de la plantilla no está limitada a éste método particular de montaje del contenedor o a aquel contenedor particular, Por ejemplo la placa extrema no necesita ser plana, si un contenedor con una tal base no plana tuviese que ser montado en la plantilla.

- En la construcción descrita, sería posible el insertar una faldilla cónica continua (significando por cónico de sección circular o octogonal) colocada entre el manguito -16- y los espaciadores -13- para evitar que



el polvo y los desechos entren en el tambor desde el extremo abierto mientras se sostiene la bolsa de polietileno. Además, las paredes laterales del tambor pueden ser de una construcción de chapa continua, hasta el mismo extremo.

5.

El tambor puede no ser giratorio (por ejemplo puede estar fijado con el soporte 1): esto acarrearía la desventaja de difícil acceso a partes del extremo del contenedor en montaje.

10. En otra modificación un soporte para el tambor podría ser una parte, por ejemplo una placa para su acoplamiento permanente a una estructura fija apropiada, por ejemplo, una pared. En esta modificación la naturaleza semi portátil de la plantilla previamente descrita no es aprovechable.

15.

- . -

N O T A

Se reivindica como objeto de la presente patente de invención:

1. Plantilla para el montaje de contenedores, caracterizada por el hecho de comprender una parte de soporte, una parte de tambor alargada y que sostiene la parte de soporte al tambor desde un extremo axial solamente del mismo para mantener horizontal su eje de prolongación y terminando el tambor en su extremo alejado del soporte en una placa extrema cuya cara orientada axialmente hacia afuera del tambor tiene un área de su-

20.

25.



perficie substancial.

2. Plantilla para el montaje de contenedores, de acuerdo con la reivindicación 1, caracterizada por el hecho de que el tambor está solidarizado al soporte.
5. 3. Plantilla para el montaje de contenedores, de acuerdo con la reivindicación 1, caracterizada por el hecho de que el soporte es giratorio sobre un eje horizontal.
10. 4. Plantilla para el montaje de contenedores, de acuerdo con las reivindicaciones 1, 2 o 3 caracterizada por el hecho de que una barra para soportar el tambor se extiende desde el soporte a la placa extrema, terminando nivelada con la pared axial externa de la placa terminal.
15. 5. Plantilla para el montaje de contenedores, de acuerdo con la reivindicación 4, caracterizada por el hecho de que el extremo del tambor más cercano al soporte está completamente abierto dentro de su periferia y se ha previsto puntales asegurados al soporte y al eje pasan a través de aquel extremo.
20. 6. Plantilla para el montaje de contenedores, de acuerdo con la reivindicación 5, caracterizada por el hecho de que el tambor es giratorio y los puntales están asegurados a las vigas por medio de una placa que coloca axialmente un cojinete al que están solidarizados los radios del tambor.
25. 7. Plantilla para el montaje de contenedores, de acuerdo con alguna de las reivindicaciones precedentes, caracterizada por el hecho de que el tambor es un prisma octogonal, siendo los ejes centrales del prisma los ejes
- 30.



1 DIC. 1967

de prolongación del tambor.

5. 8. Plantilla para el montaje de contenedores, de acuerdo con la reivindicación 7, caracterizada por el hecho de que los lados del tambor son esqueléticos, con miembros alargados que definen las aristas del prisma.

9. Plantilla para el montaje de contenedores, de acuerdo con cualquiera de las reivindicaciones precedentes, caracterizada por el hecho de que la placa extrema está formada por una única placa maciza.

10. 10. Plantilla para el montaje de contenedores.

La presente memoria consta de diez hojas foliadas escritas a máquina por una sola cara.

Barcelona, 1 de diciembre de 1.967

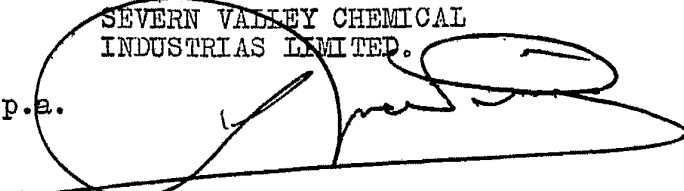
p.a. 

FIG. 1

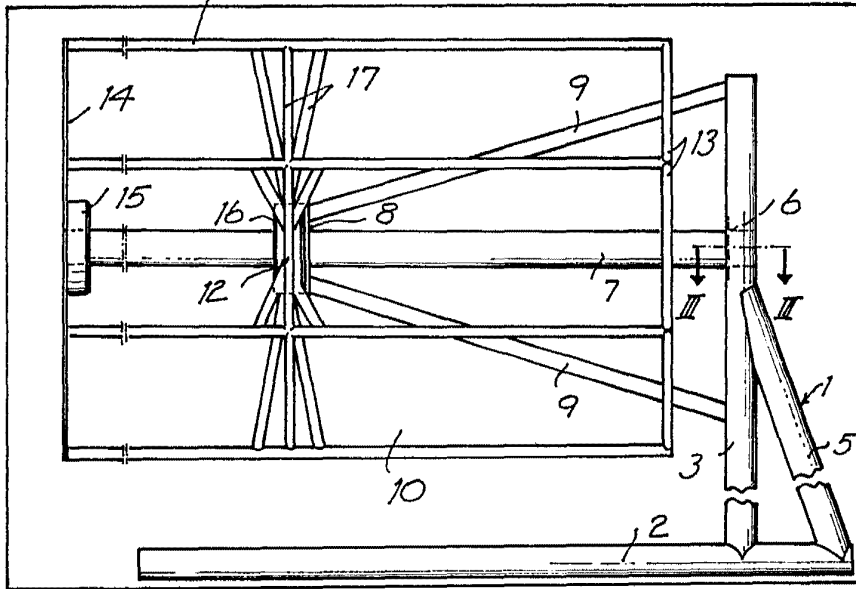
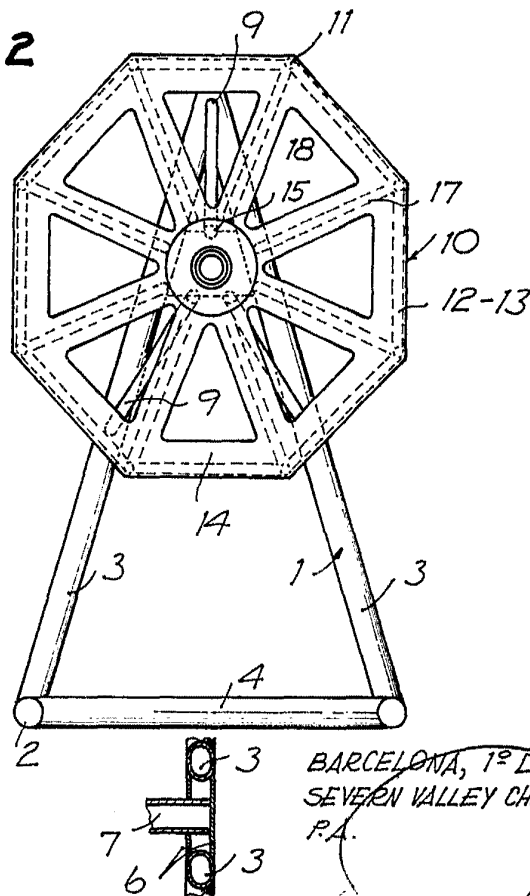


FIG. 2



BARCELONA, 1º DICIEMBRE 1967
SEVERN VALLEY CHEMICAL INDUSTRIES LIMITED
P.A.

[Handwritten signature]

15459/1