

347658

-75



MEMORIA DESCRIPTIVA

=====

Correspondiente al registro de Patente de Invención que, por veinte años, se solicita a favor de Don Miguel CODINA GALLEN, de nacionalidad española, residente en Barcelona, calle de Castillejos, nº 316, - - - - -

5.

p o r

"APARATO PARA LA RECOGIDA DE FRUTAS Y FRUTOS EN LA RECOLECCION DE LOS MISMOS EN LOS ARBOLES".

=====

La presente Patente se refiere a un aparato para la recogida de frutas y frutos en la recolección de los mismos en los árboles.

10.

Que merced al aparato objeto de la invención las olivas que se desprenden por el vareado del olivo, no caen



- al suelo sinó que son recogidas en un carro colector y además la introducción en el carro no se realiza por caída vertical sinó por deslizado en plano inclinado lo que otorga además la ventaja de que las olivas no reciben golpes que las dañen como ocurre en la actualidad en que las aceitunas al ser vareadas caen directamente al suelo golpeándose contra las piedras y estropeándose una gran cantidad de ellas.
- 5.
- Para una correcta interpretación se describe a continuación un caso de realización práctica a título de ejemplo, no limitativo, de un aparato según la invención, acompañándose de una hoja de dibujos en la que:
- 10.
- En la figura 1, se representa, de frente, el aparato colocado sobre el carro,
- 15.
- En la figura 2, una vista de lado del carro y aparato montado, y
- En la figura 3, un detalle demostrativo de que los brazos sustentadores de la red son telescópicos.
- 20.
- Consiste la invención en que el aparato está constituido por una superficie flexible (1) en especial red, dispuesta entre dos brazos divergentes (2 y 3) montados en el lateral (3) de un carro-depósito (4), cuales brazos extendidos e inclinados con un grado de inclinación más conveniente en cada caso y regulable a voluntad, permiten, una vez dispuesta la lámina debajo del árbol en el que se realiza la recogida de los frutos o frutas que éstos al caer no lo hagan sobre el suelo y sí desde poca altura sobre un plano inclinado que desde su extremo superior bajan por el plano inclinado que se forma con la inclinación de la superficie dirigiendo por rodadura el fruto y fruta dentro
- 25.
- 30.
- del carro-depósito (4) en el que se almacenan.



El mismo carro está provisto del cabrestante de elevación y descenso (5) de los brazos salientes (2 y 3) soportadores de la lámina de recogida (1).

5. Los mismos brazos divergentes (2 y 3) de sustentación de la lámina flexible (1) de recogida de frutas y frutos tiene medios de fijación de los extremos inferiores de dos escalas abatibles (6 y 7) que están colocadas cada una en uno de los brazos aludidos y desde los mismos dirigida hacia la escala enfrentada del lado opuesto, uniéndose por su extremo sobre del lateral del carro-depósito formando puente a fin de que los operarios recogedores del fruto puedan quedar subidos sobre del lateral del carro (4) y actuando sobre las ramas y follaje del árbol tirando los frutos y frutas sobre de la lámina recogedora (1).

10.

15. Cuando así convenga, los brazos divergentes (2 y 3) sostenedores de la lámina flexible (1) son telescópicos (8) para adaptarse a diferentes longitudes.

Habiéndose descrito ampliamente la naturaleza del invento, así como su realización en la práctica, se hace constar que el mismo es susceptible de variaciones de detalle, sin que por ello se altere su principio fundamental que constituye la esencia de la invención.

20.

N O T A

25. Hecha la descripción del presente invento, se declaran como nuevas y de propia invención, las siguientes reivindicaciones:

1ª.- Aparato para la recogida de frutas y frutos en la recolección de los mismos en los árboles, caracterizado por el hecho de que está constituido por una superficie



flexible, en especial red; dispuesta entre dos brazos divergentes montados en el material de un carro-depósito, cuales brazos extendidos e inclinados con un grado de inclinación más conveniente en cada caso y regulable a voluntad, permiten, una vez dispuesta la lámina debajo del árbol en el que se realiza la recogida de los frutos o frutas que éstos al caer no lo hagan sobre el suelo y si desde poca altura sobre un plano inclinado que desde su extremo superior bajan por el plano inclinado que se forma con la inclinación de la superficie dirigiendo por rodadura el fruto y fruta dentro del carro-depósito en el que se almacenan.

5.
10.
15.
20.
25.
30.

2ª.- Aparato para la recogida de frutas y frutos en la recolección de los mismos de los árboles, según las anterior reivindicación, en el que el mismo carro está provisto del cabrestante de elevación y descenso de los brazos salientes soportadores de la lámina de recogida.

3ª.- Aparato para la recogida de frutas y frutos en la recolección de los mismos en los árboles, según las anteriores reivindicaciones, en el que los mismos brazos divergentes de sustentación de la lámina flexible de recogida de frutas y frutos tiene medios de fijación de los extremos inferiores de dos escalas abatibles que están colocadas cada una en uno de los brazos aludidos y desde los mismos dirigida hacia la escala enfrentada del lado opuesto, uniéndose por su extremo sobre del lateral del carro-depósito formando puente a fin de que los operarios recogedores del fruto puedan quedar subidos sobre del lateral del carro y actuando sobre las ramas y follaje del árbol tirando los frutos y frutas sobre de la lámina recogedora.

4ª.- Aparato para la recogida de frutas y frutos en



la recolección de los mismos en los árboles, según las anteriores reivindicaciones, en el que cuando así convenga, los brazos divergentes sostenedores de la lámina flexible son telescópicos para adaptarse a diferentes longitudes.

5.

5ª.- APARATO PARA LA RECOGIDA DE FRUTAS Y FRUTOS EN LA RECOLECCION DE LOS MISMOS EN LOS ARBOLES.

Según se describe y reivindica en la presente Memoria descriptiva que consta de cinco hojas foliadas y escritas por una sola cara y acompañada de una hoja de dibujos.

10.

Barcelona para Madrid, a dieciseis de Noviembre de mil novecientos sesenta y siete.

P.A.,

Antonio Aricho
P. P.

347658

D. MIGUEL CODINA GALLÉN

347658

HOJA ÚNICA

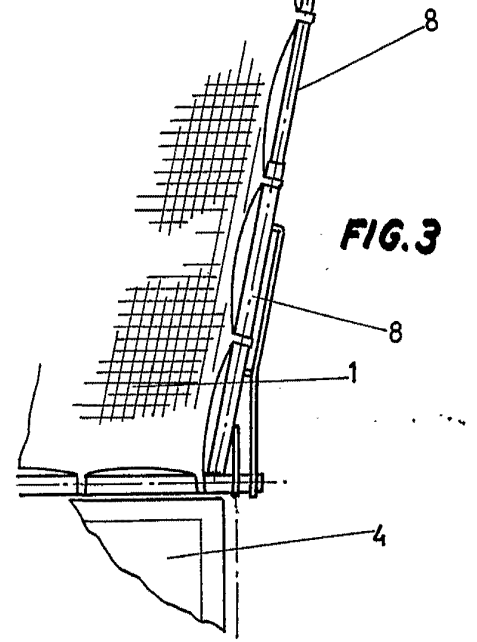
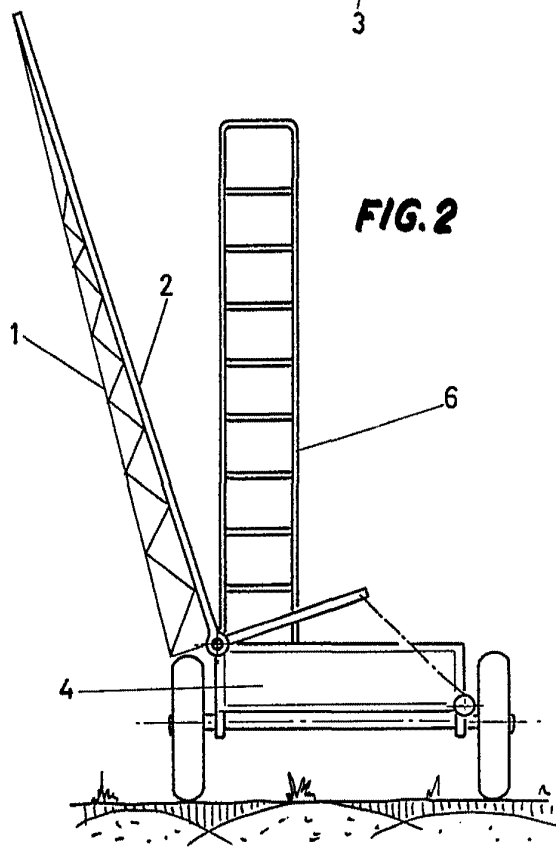
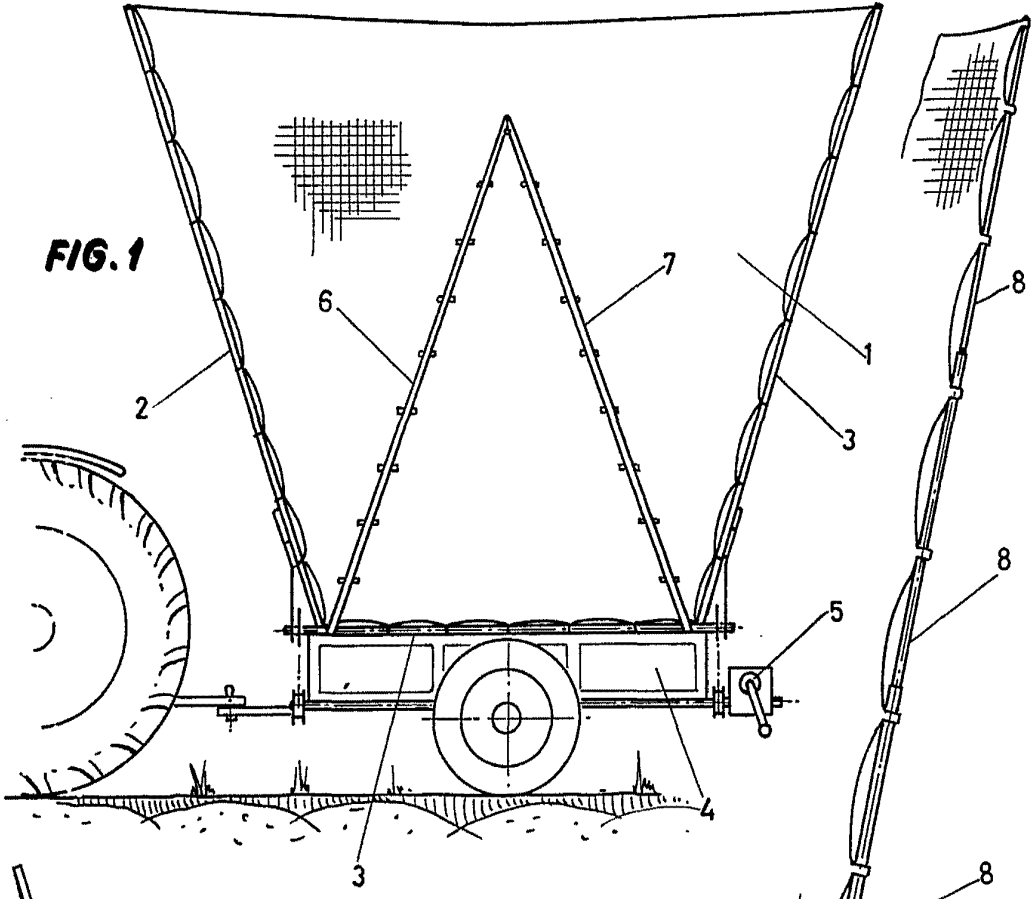

Escala variable

Barcelona para Madrid,
16 de Noviembre de 1967.

p.a.
Antonio Arjcho
P. p. *[Handwritten signature]*