

347646



M E M O R I A D E S C R I P T I V A

Correspondiente a una Patente de Invención que se solicita en España, por Veinte años, a favor de D. Lucien, Charles Hippolyte Juy, de nacionalidad francesa, residente en 75, rue Général Fauconnet - Dijon (Côte d'Or) - Francia, por:

"MEJORAS INTRODUCIDAS EN LOS DISPOSITIVOS ANTITIRROBO DE VEHICULOS AUTOMOVILES".

Con prioridad francesa del 7 de Diciembre de 1966, bajo el nº P.V- 9601 (Loire).

El presente invento se refiere, como su enunciado indica, a mejoras introducidas en los dispositivos antitirrobo de vehículos automóviles, concibiendo un dispositivo que pueda evitar la utilización fraudulenta de los mismos, asegurando a la vez a los usuarios todas las comodidades en las diversas maniobras sincron

5.-

n

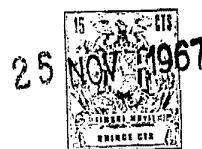

nizadas, eliminando las posibilidades de falsas maniobras.

Este antirrobo es del tipo en el cual el enclavamiento o desenclavamiento de un órgano esencial para la conducción y para el funcionamiento del vehículo, tal como el árbol de dirección, está combinado con dispositivos que, en sincronismo, establecen o interrumpen el o los circuitos eléctricos necesarios para el funcionamiento del vehículo.

Se ha querido combinar disposiciones de seguridad sencillas y perfectamente eficaces con los mandos sincronizados del circuito de encendido y del circuito de la puesta en marcha.

El dispositivo antirrobo según el invento es notable por una combinación juiciosa y particularmente estudiada de medios que comprenden un cuerpo que forma un bloque de soporte y de montaje para el conjunto del dispositivo, presentando este cuerpo un alojamiento transversal en el cual está montada una corredera-pestillo empujada elásticamente en el sentido del desenclavamiento, estando mandados los desplazamientos de la corredera por una cerradura cuya jaula exterior está montada en un alojamiento del cuerpo perpendicularmente al alojamiento del pestillo, cooperando la parte axial giratoria de la cerradura con una llave de maniobra que se puede retirar en dos posiciones angulares solamente, siendo solidario el extremo interior del barrilete de un plato que lleva una espiga descentrada que coopera con una entalladura juiciosamente perfilada de la corredera, estando montada la cerradura en el cuerpo con una posibilidad limitada de desplazamiento axial, en contra de un medio elás-



- tico que tiende con permanencia a rechazar dicha cerradura y el plato con su espiga al interior del cuerpo, estando formadas en la periferia y cerca de las caras opuestas del plato escotaduras bajo ángulos que corresponden a los desplazamientos angulares para las dos posiciones axiales de la cerradura, cooperando dichas escotaduras con un dedo que sobresale en el interior del alojamiento del plato dentro del cuerpo, estando previstos dos pasos que corresponden a este dedo en todo el grosor y en la periferia del plato, según posiciones angulares juiciosas, por una parte, para unir las escotaduras y permitir disparar la cerradura pasando de la posición de "seguridad" a la posición de enclavamiento y, por otra parte, para disparar igualmente la cerradura cuando se debe poner en circuito el arranque, siendo solidario el barrilete de la cerradura de un vástago que atraviesa libremente una hendidura de la corredera, siendo solidario el extremo libre de dicho vástago, angularmente pero independiente axialmente de un contactor rotativo que coopera con contactos periféricos que tienen una disposición angular juiciosa y que están montados en un soporte de materia aislante fija al cuerpo, con bornes de unión, en dicho soporte estando montada una lámina diametral de contacto que puede ser sacada por medio de una parte aislante en el extremo del vástago en contra del medio elástico, con objeto de producir el contacto de arranque contra una parte correspondiente tal como una parte saliente del contactor rotativo.

Estas características y otras resaltarán de la descripción que sigue.

30.-



Para fijar el objeto del invento, sin limitarlo no obstante, en los dibujos anejos:

- 5.- La figura 1, es una vista de conjunto en corte axial del dispositivo antirrobo según el invento, representado montado en posición de enclavamiento con relación al árbol de dirección de un vehículo automóvil, La línea en trazos interrumpidos ilustra un soporte solidario de la columna fija de dirección u otra parte del vehículo eventualmente.
- 10.- Las figuras 2, 3 y 4, son cortes transversales considerados, respectivamente, según las líneas 2-2, 3-3 y 4-4 de la figura 1.
- La Figura 5 es una vista en planta y en corte consideradas según las líneas 5-5 de la figura 1.
- 15.- La figura 6 es un corte axial longitudinal similar a la figura 1, que ilustra el dispositivo después de una primera carrera angular de la llave y de la cerradura, en la posición intermedia denominada de seguridad, en que la cerradura y los órganos solidarios son atraídos automáticamente por el resorte al interior del cuerpo.
- 20.- Las figuras 7, 8 y 9 son cortes transversales que se refieren a la figura 6, que están considerados según los mismos planos de corte que las figuras 2, 3 y 4.
- Las figuras 10, 11 y 12, son cortes transversales similares que corresponden a la posición de "garaje".
- 25.- Las figuras 13, 14 y 15, son igualmente cortes transversales similares que ilustran los diferentes órganos, en la posición angular de "marcha-arranque".
- La figura 16 es un corte axial longitudinal que ilustra el dispositivo en la posición "marcha-arranque".
- 30.-



La figura 17 muestra la corredera y el pestillo a una escala mas im-
porte y por medio de una vista en perspectiva.

5.- La figura 18 es un corte del montaje en el cuerpo de la corredera-pestillo.

La figura 19 ilustra, por medio de vistas en perspectiva, en una misma alineación axial, la cerradura y una realización del plato con varios discos cortados -
periféricamente.

10.- La Figura 20 muestra por medio de vistas en perspectiva, las dos partes rotativas y fijas del sistema con-
tactor eléctrico.

15.- Se hace referencia a las figuras de los dibujos para describir la realización del dispositivo que se ilustra de modo no limitativo.

20.- Se ve el cuerpo 1 hecho de metal o cualquier materia que ofrece las características necesarias en tal aplicación. El cuerpo 1 tiene una forma general cilíndrica y presenta axialmente un alojamiento cilíndrico la para una cerradura de seguridad 2 que no se ha ilustrado en detalle y que es de cualquier tipo bien conocido que incluye especialmente una parte axial giratoria que coopera con una llave 3, y una jaula periférica 2a que tiene una posición angular fija, por ejemplo, por medio de un pasador 4 alojado en el cuerpo 1. El extremo interior del pasador 4 está introducido en una hendidura 2b de la jaula 2a de la cerradura, con objeto de fijar la posición angular de la cerradura permitiendo un desplazamiento axial limitado, en las condiciones que se exponen en lo que sigue.

30.- La llave 3 puede ser retirada de la cerradura en dos

25 NOV 1967

posiciones angulares solamente, de una manera en si bien conocida.

5.- El extremo interior de la parte giratoria de la cerradura es solidario de un plato 5 u órgano equivalente que lleva una espiga descentrada 5a destinada a cooperar con una corredera 6 para desplazar esta última.

La corredera 6 es móvil y está guiada en una mortaja transversal 1b en la cual desemboca el ánima la del cuerpo 1.

10.- La corredera 6 tiene sus dos extremos 6a-6b perfilados como sectores circulares, según un radio correspondiente al radio del cuerpo cilindrico 1. La corredera 6 está vaciada en su altura, por ejemplo en un ángulo en 6c. salvo un extremo de apoyo 6d con apoyos 6l centrados para un resorte 7 que se apoya y que está montado a compresión, por otra parte, contra una parte saliente 1c en la mortaja 1b, con un apoyo desentrado 1d para dicho resorte.

20.- El resorte 7 tiende a rechazar con permanencia la corredera 6 y su pestillo a una posición de desenclavamiento del mecanismo del vehículo.

25.- La corredera 6 está retenida en su posición de retroceso máximo bajo el empuje del resorte 7, por el extremo de un tornillo 8 roscado en el cuerpo 1, y que tropieza en el fondo de una muesca 6g de la corredera. Esta disposición evita transmitir al mecanismo de la cerradura 2, por la espiga 5a, una reacción y un empuje constante, fuera de la posición de enclavamiento.

30.- La corredera 6 presenta, en el sentido axial, una hendidura 6f que permite, cualquiera que sea la posición de



la corredera, el libre paso del vástago 9 que atraviesa así libremente un agujero en el tabique 1g del cuerpo. El vástago 9 es solidario del plato 5 y de la parte axial giratoria de la cerradura 2.

- 5.- La espiga 5a está introducida en cooperación dentro de una entalladura 6h juiciosamente hecha en la cara 6 y de la corredera que se encuentra enfrente de dicha espiga. Esta entalladura presenta una cara superior 6k contra la cual viene a actuar la espiga para empujar positivamente la corredera a la posición de enclavamiento. En el fondo de la entalladura está hecho un hueco 6m en forma de sector circular correspondiente al desplazamiento angular de la espiga 5a. La profundidad de la entalladura y del hueco es tal que la espiga permanece siempre parcialmente introducida en la entalladura cuando se tira hacia el exterior la cerradura, el plato y la espiga, durante las fases de funcionamiento descritas en lo que sigue.

- 10.- Un pestillo 10 está montado corridizo en una mortaja 6n de la corredera. Una hendidura 6p está hecha en un lado de dicha corredera, y esta hendidura desemboca en la mortaja 6n. Un tornillo 11 atraviesa la hendidura 6p y dicho tornillo está roscado en el pestillo 10. Un resorte 12 está montado a compresión entre el fondo de la hendidura 6p y el tornillo 11. Este resorte tiende a empujar el pestillo 10 al exterior de la corredera, en posición de enclavamiento automático, cuando la corredera 6 se encuentra colocada en la posición de enclavamiento.

- 20.- En el ejemplo de aplicación ilustrado, el cuerpo 1 está montado y fijado, por ejemplo por medio de pasadores o de tornillos difícilmente accesibles y que no se puede
- 25.-
- 30.-



o que se puede difícilmente desmontar, en un soporte fuerte S (línea en trazos interrumpidos, figura 1) que rodea a la vez la columna de dirección C y el dispositivo anti-robo. Está dispuesto un paso en el soporte S para el pestillo 10, y se obtura este paso para impedir todo acceso al pestillo, por ejemplo por medio de una plaquita o de cualquier otra disposición no representada.

5.- El extremo libre del pestillo 10 puede ser introducido en un alojamiento M1 formado por una hendidura u otra abertura hecha en un manguito M soldado o fijado de otro modo sobre el árbol de dirección B.

10.- El extremo libre del vástago 9 presenta partes planas 9a para ser solidario angularmente del órgano giratorio 13 de un sistema contactor (figura 20), el órgano 13 es de materia aislante, y presenta un collarín 13a aplicado en un alojamiento 1f en la parte posterior del cuerpo 1. El órgano 13 presenta un apoyo 13b rodeado de un anillo 14 de cobre o metal conductor, de manera que todo el apoyo 13b es conductor, salvo un sector saliente 13c de materia aislante, que está aplicado o que subsiste a través del anillo 14.

15.- El vástago 9 que es solidario angularmente del órgano 13, puede tener sin embargo un desplazamiento axial relativo independiente y limitado, con una atracción elástica que se ejerce para atraer el vástago y la cerradura al interior del cuerpo. A este efecto, un anillo aislante 15 con collarín está fijo por medio de un tornillo o de otro modo al extremo del vástago 9. Un resorte 16 de capacidad conveniente se apoya, por una parte, contra el fondo de un vaciado del órgano 13 apoyado fijamente contra el cuer-

20.-

25.-

30.-



po 1 y, por otra parte, contra el collarin 15a del anillo 15.

5.- El órgano fijo 17 del sistema contactor es de materia aislante y está fijo contra el extremo trasero del cuerpo 1, por tornillos 18, por ejemplo. El órgano 17 lleva exteriormente bornes fijos 19-20 y 21, a los cuales estan conectados los hilos de los circuitos eléctricos de marcha y de arranque del vehículo, en el ejemplo considerado.

10.- Los bornes 19-20 del circuito de marcha, presentan interiormente contactos prolongados por láminas conductoras 19a y 20a en forma de sectores circulares. Los extremos de estas láminas presentan protuberancias 19b y 20b de contacto y de posicionamiento, que estan destinadas a -

15.- marcar las diversas posiciones de funcionamiento del dispositivo, cooperando por empuje elástico radial con huecos o depresiones 14a-14b formados en el anillo conductor 14, según posiciones angulares juiciosamente preestablecidas, como resalta de lo que sigue de la descripción. Una lámina conductora 22a está unida al contacto del borne 21.

20.- La lámina 22 está montada diametralmente por un agujero axial 22b que permite el paso del anillo 15, pero no el del collarin 15a. El extremo libre 22c de la lámina puede venir a una posición angular determinada, en contacto con una lengüeta saliente 14c del anillo 14, cuando se quiere

25.- poner en circuito el arranque y hacerlo funcionar.

30.- El plato designado en conjunto por 5 está realizado de una manera ventajosa, y particularmente roscado, aunque no limitativa, por ejemplo en forma de tres placas adosadas 23-24-25 ajustadas sobre un eje con partes planas 2c, en el extremo de la parte central giratoria de la

25 NOV 1967

cerradura. La espiga de esta entrada 5a, que atraviesa por un apoyo reformado las tres placas, aseguran al mismo tiempo su ensambladura por medio de un remachado.

- 5.- Las placas de extremo 23 y 25 presentan escotaduras periféricas 23a-25a destinadas a cooperar con el extremo de un pasador 26 fijo en el cuerpo y que sobresale cerca del fondo del alojamiento la. Las escotaduras 23a-25a constituyen los topes de carreras angulares de la llave y de la parte giratoria de la cerradura (Figura 19)
- 10.- para cada una de las dos posiciones axiales de la cerradura, a saber: la escotadura 23a de la placa 23 limita la carrera angular cuando la cerradura está en la posición axial metida en el interior del cuerpo (figura 6 y línea en trazos interrumpidos de la figura 16), mientras que
- 15.- la escotadura 25a de la placa 25 limita la carrera angular cuando la cerradura está en la posición axial en que ha sido sacada voluntariamente en dirección al exterior (línea en trazos continuos de las figuras 1,5,16).

- 20.- Para permitir el desplazamiento axial de la cerradura, es decir, para pasar de la escotadura 23 a la escotadura periférica 25a e inversamente, la placa intermedia 24 presenta dos entalladuras sencillas 24a-24b, estando dispuesta la entalladura 24a angularmente enfrente de los extremos correspondientes de las escotaduras 23a-
- 25.- 25a, mientras que la entalladura 24b está hecha en el otro extremo de la entalladura 23a, así como a través de la placa 25. Las entalladuras 24a y 24b están dimensionadas para permitir el libre paso del extremo del pasador 26, a través de todo el grosor del plato 5.

- 30.- El funcionamiento del dispositivo es el siguiente:



- El dispositivo está representado en las figuras 1 a 5 en la posición de enclavamiento de la dirección. Se ha llevado por medio de la llave 3 la espiga descentrada 5a a la posición angular ilustrada en que se encuentra
- 5.- enchavetada contra la cara 6k de la entalladura de la corredera 6 mantenida empujada en contra del resorte 7. En esta posición, el desplazamiento angular del plato 5 y de la cerradura está limitado por el contacto del pasador 26 contra el extremo de la escotadura 25a. La
- 10.- cerradura el plato y la espiga permanecen en posición axial sacada en contra del resorte 16, por el contacto del pasador 26 contra la placa 24. A pesar de esta posición axial "sacada", la espiga permanece suficientemente introducida en la entalladura de la corredera.
- 15.- Cuando el pestillo 10 no encuentra directamente el alojamiento M1 de enclavamiento, sino que se apoya provisionalmente contra la periferia del manguito M, dicho pestillo permanece metido dentro de la corredera, bajo el empuje del resorte 12, de manera que si se acciona
- 20.- la dirección por una causa cualquiera, el pestillo 10 se introduce automáticamente en posición de enclavamiento en el alojamiento M1, una vez que dicho alojamiento se presenta enfrente del pestillo. En la posición de enclavamiento, y como se ilustra en la figura 2, no se
- 25.- establece ningún contacto eléctrico entre los bornes 19-20-21. La impulsión 19b está en apoyo en el hueco 14a, fijando la posición angular, La impulsión 20b en el extremo de la lámina 20a viene a apoyarse contra el sector aislante 13c. En esta posición de enclavamiento en
- 30.- que los contactos eléctricos están interrumpidos, la



llave 3 puede ser retirada.

- En la posición intermedia de seguridad (figuras 6,7,8,9) el resorte 16 atrae automáticamente la cerradura, el plato 5 y el vástago 9 y el organo giratorio 13.
- 5.- Este desplazamiento axial puede efectuarse por que el pasador 26 se encuentra colocado enfrente de la entalladura 24a. La espiga 5a puede introducirse en el hueco en forma de sector M. Como anteriormente, no se establece ningún contacto entre los bornes 19-20-21. Cuando se
- 10.- gira la llave y la cerradura para pasar de la posición de marcha a la posición de enclavamiento, el paso a esta posición de seguridad, cuando el pasador 26 llega a contacto con el extremo de la escotadura 23a, está bien señalado al usuario, que debe tirar voluntariamente
- 15.- la llave y la cerradura en contra del resorte 16, para proseguir el desplazamiento angular con vistas al enclavamiento.
- En la posición ilustrada en las figuras 10, 11, 12, el mecanismo del vehiculo, en este caso el árbol de
- 20.- dirección B, no está ya enclavado, mientras que los contactos eléctricos de puesta en marcha y de arranque no pueden ser establecidos. Esta es la posición en la cual se puede desplazar y dirigir el vehículo, por ejemplo, en un garaje, sin poder poner el motor en marcha. La espiga
- 25.- descentrada 5a ha sido desplazada por medio de la cerradura, como se ilustra en la figura 11, de manera que bajo el efecto antagonista del resorte 7, la corredera 6 y el pestillo 10 son atraídos a posición de desenclavamiento hasta el tornillo de tope 8, con relación al
- 30.- alojamiento M1 y al árbol C. La llave 3 puede ser reti-

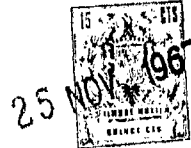

rada.

- Se ve en las figuras 13, 14, 15 y 16, la posición "arranque" y "marcha". El contacto eléctrico de marcha se establece por el cierre del circuito entre los bornes
- 5.- 19 y 20. La espiga descentrada 5a ha sido desplazada angularmente por medio de la cerradura. Como se ilustra en la figura 14, en el hueco en forma de sector 6m hasta el punto de parada. En esta posición, no se puede retirar la llave 3, mientras que la impulsión de contacto 20b
- 10.- (figura 13) viene a apoyarse en la depresión 14a, y 19b en 14b. Existe, pues, cierre del circuito, y el contacto de marcha es establecido. Aparte de esto, tirando en dirección del extremo del cuerpo, por medio de la llave 3, en contra del resorte 16, la cerradura y el vástago 9, se
- 15.- saca la lámina 22 que flexiona y cuyo extremo 22c viene a ponerse en contacto con el sector en saliente 14c del anillo 14, encontrándose dicho saliente en esta posición angular enfrente de la lámina 22. El contacto "arranque" es establecido. Una vez que se suelta la llave, el resorte 16 asegura la atracción e interrumpe este contacto, Este desplazamiento axial es posible por que el pasador 26 puede pasar cuando se tira de la llave y la cerradura, a
- 20.- traves de la entalladura 24b.

- El interes de las disposiciones combinadas de este
- 25.- antirrobo, se ve bien despues de esta descripción. Se subraya, en particular, la conjugación de los desplazamientos axiales de seguridad por tracción hacia el exterior del dispositivo, y los mandos de apertura y de cierre de los circuitos de "marcha" y "arranque".
- 30.-



- Como es facilmente comprensible para los técnicos en la materia el invento no se limita en modo alguno a aquel de sus modos de aplicación, así como tampoco a aquellos modos de realización de sus diversas partes que han sido más especialmente indicados, abarca, por el contrario, todas las variantes, y podrán ser introducidas cuantas modificaciones de tamaño, forma, disposición y naturaleza de los elementos componentes se consideren necesarias para un mejor logro de los fines del mismo, siempre que no se altere su esencialidad primitiva, y cuya descripción ha sido facilitada a título ilustrativo y no limitativo, debiéndose interpretar los conceptos expuestos en su más amplia acepción.
- 5.-
10.-

N O T A

- 15.- Describa suficientemente la naturaleza del objeto de la presente solicitud, se declara de propia y nueva invención, lo contenido en las siguientes

R E I V I N D I C A C I O N E S

- 19.- Mejoras introducidas en los dispositivos antirrobo de vehículos automóviles, caracterizadas por la utilización de disposiciones de seguridad por desplazamiento axial de la cerradura que el usuario debe tirar hacia él en contra de un medio elástico, después de una parte de la carrera angular de mando, para pasar a la posición de enclavamiento, disponiéndose estas disposiciones en forma combinada con un sistema de contactos rotativos y axial para apertura o cierre de los circuitos de "marcha" y "arranque", concibiéndose el circuito de "arranque" mandado por una segunda posibilidad de desplazamiento axial dada a la cerradura cuando ésta es llevada a la posición angular de "marcha"
- 20.-
25.-
30.-



- 22.- Mejoras introducidas en los dispositivos antirrobo de vehículos automóviles, según se reivindica en el punto 1, caracterizadas por disponerse medios que comprenden un cuerpo que forma un bloque de soporte y de montaje para el conjunto del dispositivo, presentando este cuerpo un alojamiento transversal en el cual se monta una corredera - pestillo empujada elásticamente en el sentido del desenclavamiento, siendo mandados los desplazamientos de la citada corredera por medio de una cerradura, cuya jaula exterior se encuentra -
- 5.- montada en un alojamiento del cuerpo perpendicularmente al alojamiento del pestillo, cooperando la parte axial giratoria de la cerradura con una llave de maniobra que se puede retirar en dos posiciones angulares solamente, siendo solidario el extremo interior del barrilete de un plato que lleva
- 10.- una espiga descentrada que coopera con una entalladura juiciosamente perfilada de la corredera, disponiéndose la cerradura montada en el cuerpo con una posibilidad limitada de desplazamiento axial en contra de un medio elástico que tiende a empujar de manera permanente dicha cerradura y el plato
- 15.- con su espiga en el interior del cuerpo, previéndose en la periferia y cerca de las caras opuestas del plato escotaduras con ángulos que corresponden a los desplazamientos angulares para las dos posiciones axiales de la cerradura, cooperando dichas escotaduras con un dedo en saliente en el interior
- 20.- del alojamiento del plato en el cuerpo, siendo provistos dos pasos que corresponden a este dedo en todo el grosor y en la periferia del plato, según posiciones angulares juiciosas, por una parte, para unir las escotaduras y permitir tirar de la cerradura pasando de la posición de "seguridad" a la posición de enclavamiento y, por otra parte, para tirar igual-
- 25.-
- 30.-

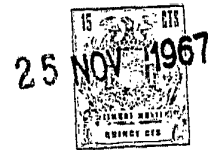

- mente de la cerradura cuando se debe poner en circuito el arranque, siendo solidario el barrilete de la cerradura de un vástago que atraviesa libremente una hendidura de la corredera, concibiéndose solidario el extremo libre de
- 5.- dicho vástago, angular pero independiente axialmente de un contacto rotativo que coopera con contactos periféricos que poseen una disposición angular juiciosa y que se encuentran montados en un soporte de materia aislante fijo al cuerpo, provistos de bornes de conexión, y disponiéndose montada en dicho soporte una lámina diametral de -
- 10.- contacto que puede ser extraída por medio de una parte aislante en el extremo del vástago en contra del medio elástico, con objeto de producir el contacto de arranque contra una parte correspondiente tal como una parte saliente del contacto rotativo.
- 15.-
- 32.- Mejoras introducidas en los dispositivos anti-robos de vehículos automóviles, según se reivindica en los puntos anteriores, caracterizadas por el montaje en el extremo de la corredera en dirección del enclavamiento, de un pestillo susceptible de un desplazamiento rotativo con relación a dicha corredera, bajo el empuje de un resorte que se ejerce para deslizar dicho pestillo en saliente fuera de la corredera.
- 26.-
- 42.- Mejoras introducidas en los dispositivos anti-robos de vehículos automóviles, según se reivindica en los puntos anteriores, caracterizadas por la posibilidad de retirar la llave de la cerradura en las posiciones de "enclavamiento" y "garage".
- 25.-
- 52.- Mejoras introducidas en los dispositivos anti-robos de vehículos automóviles, según se reivindica en
- 30.-



- los puntos anteriores, caracterizadas por disponerse en el fondo de la entalladura de la corredera, un hueco en forma de sector circular que corresponde al desplazamiento angular de la espiga cuando la cerradura está atraída -
- 5.- elásticamente en el interior del cuerpo.
- 62.- Mejoras introducidas en los dispositivos antirrobo de vehiculos automóviles, según se reivindica en los puntos anteriores, caracterizadas por el hecho de que las carreras angulares de la parte giratoria de la cerradura y de la espiga, están limitadas en función de
- 10.- las posiciones axiales de aquella, por una disposición del plato solidario de la cerradura, presentando las partes perifericas cerca de las caras opuestas de dicho plato escotaduras con ángulos suplementarios que corresponden a los desplazamientos angulares para las dos posiciones axiales, cooperando dichas escotaduras con un
- 15.- dedo sobresaliente dentro del alojamiento correspondiente del cuerpo, estando previstos dos pasos correspondientes a este dedo en todo el grosor del plato, con objeto
- 20.- de permitir el desplazamiento axial de la cerradura en dos posiciones angulares.
- 72.- Mejoras introducidas en los dispositivos antirrobo de vehículos automóviles, según se reivindica en los puntos anteriores, caracterizadas por el hecho de que
- 25.- el plato portador de la espiga y que presenta las escotaduras, está constituido por tres placas cortadas hechas solidarias entre si y también de la parte giratoria de la cerradura, presentando la placa más próxima de la parte giratoria una escotadura periférica que
- 30.- se extiende en una sección correspondiente al ángulo de



- desplazamiento para pasar de la posición de "marcha" a la posición intermedia de "seguridad", presentando la placa más proxima al pestillo una escotadura periferica que se extiende en un sector correspondiente al ángulo de desplazamiento para pasar de la posición de "seguridad" a la
- 5.- posición de "enclavamiento" mientras que la placa intermedia presenta dos muescas periféricas, de las cuales una es destinada para unir las escotaduras de las placas extremas, con objeto de dar paso al pasador de tope cuando se desplaza axialmente la cerradura tirando de ella, o
- 10.- cuando la cerradura está atraída por el resorte, permitiendo la otra muesca de la placa intermedia el paso del pasador de tope y el desplazamiento axial de la cerradura para la puesta en circuito del arranque.
- 15.- 8º.- Mejoras introducidas en los dispositivos antirrobo de vehiculos automóviles, según se reivindica en los puntos anteriores, caracterizadas por el hecho de que la lámina diametral del contacto de "arranque" puede ser extraída y flexionada para ponerse en contacto con un sector
- 20.- de anillo conductor giratorio, encontrandose este sector en saliente dentro del sentido axial, y estando concebido de una manera juiciosa su posición angular de forma que se encuentre enfrente del extremo de contacto de la lámina - cuando la cerradura está en la posición angular de "marcha" y "arranque".
- 25.- 9º.- MEJORAS INTRODUCIDAS EN LOS DISPOSITIVOS ANTI-ROBO DE VEHICULOS AUTOMOVILES.
- Todo ello tal y como se describe en el cuerpo de la presente Memoria, se reivindica en su Nota y se representa
- 30.- a título de ejemplo en las adjuntas hojas de planos.



Esta Memoria consta de diecinueve hojas foliadas
y mecanografiadas a dos espacios por una sola de sus
caras.

Madrid, 25 NOV 1967

347646

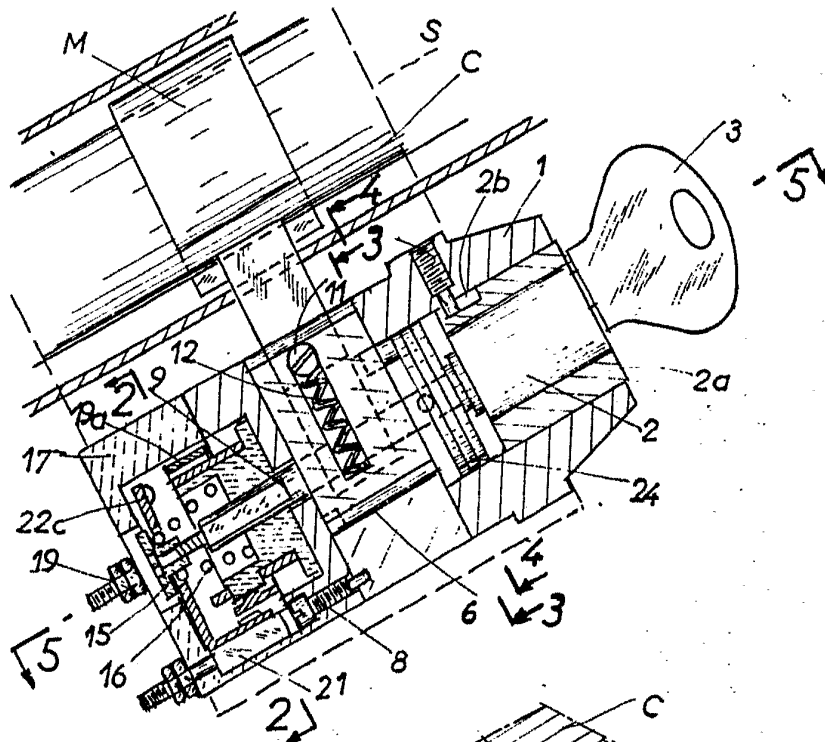

Fig.1

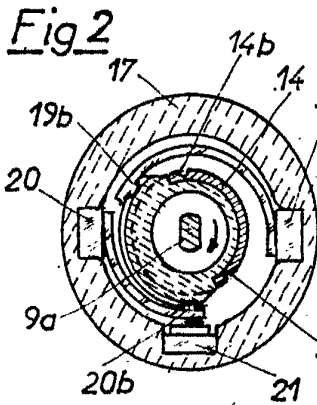

Fig.2

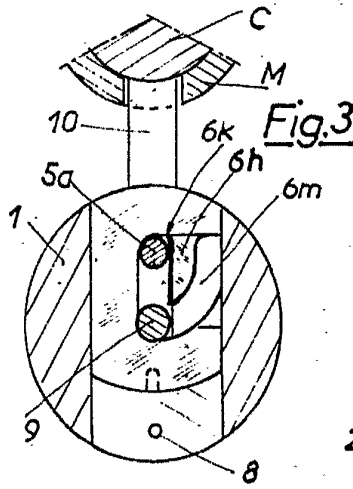

Fig.3

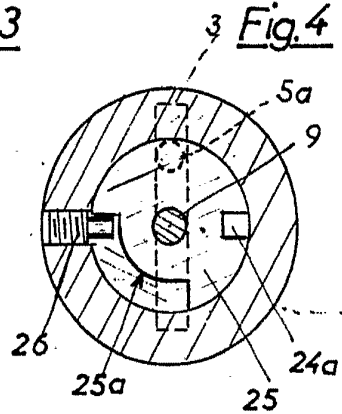

Fig.4

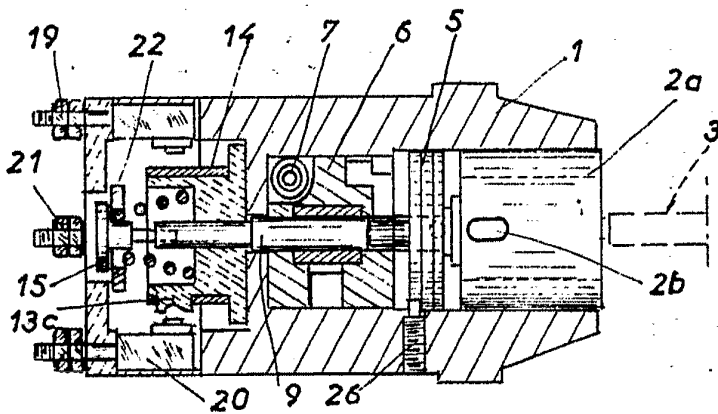

Fig.5

ESCALA VARIABLE

MADRID 25 NOV 1967

Handwritten signature

347646



Fig. 6

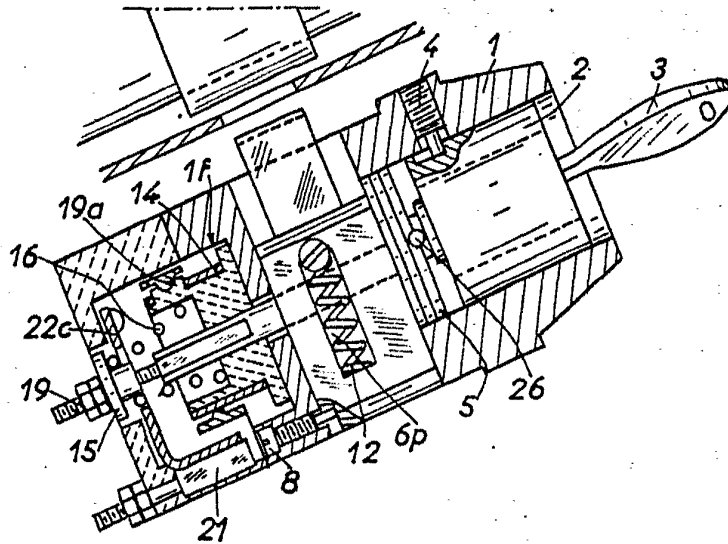

Fig. 9

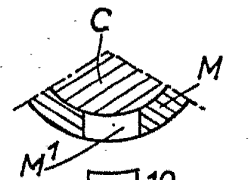

Fig. 7

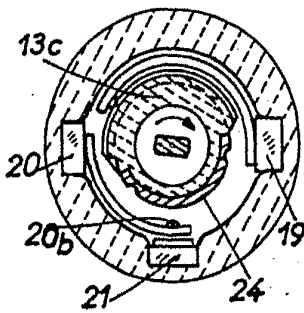
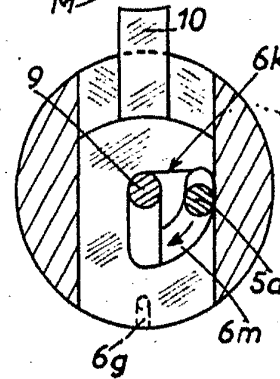
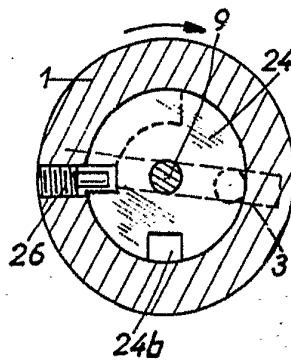

Fig. 8



ESCALA VARIABLE

MADRID, 26 NOV 1967

25 NOV 1967
Handwritten signature

347646

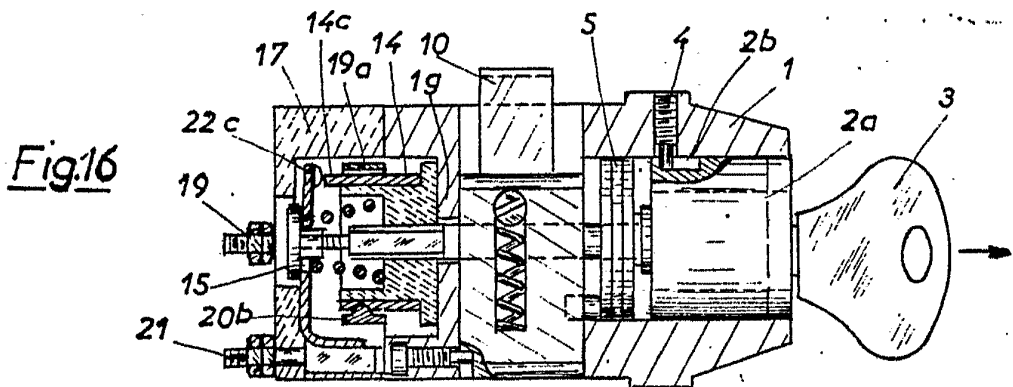
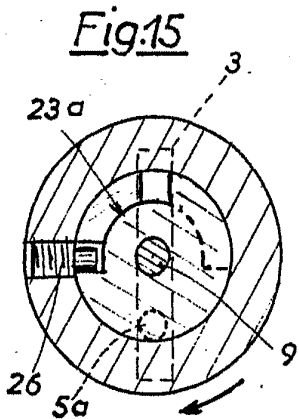
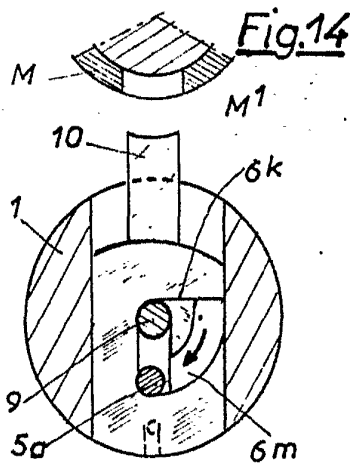
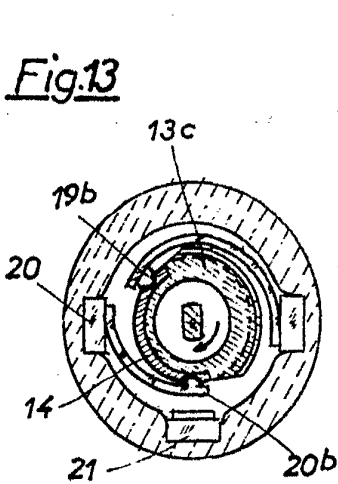
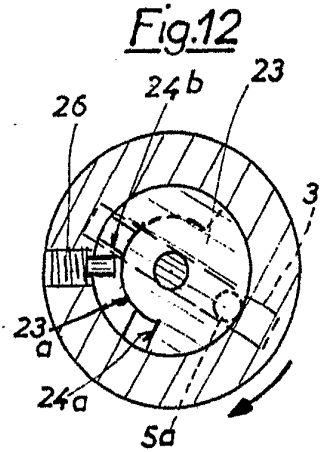
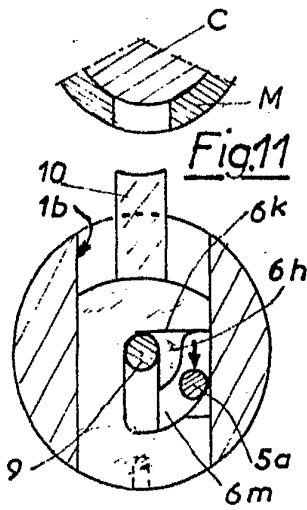
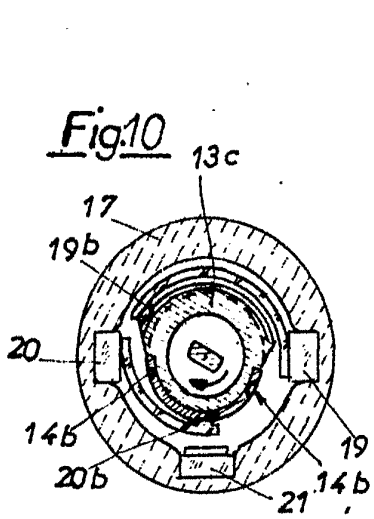

ESCALA VARIABLE

MADRID, 25 NOV 1967

Handwritten signature

347648



Fig.17

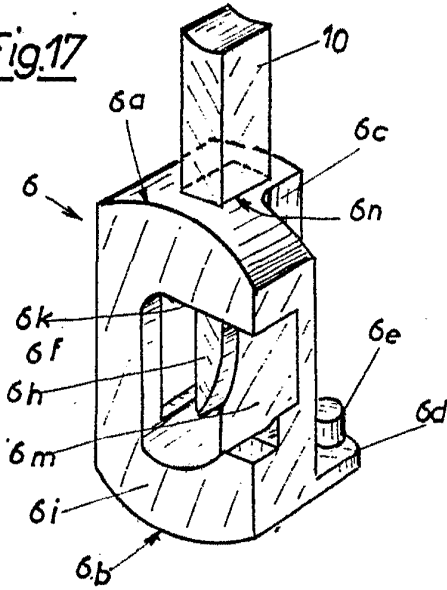

Fig.18^{1b}

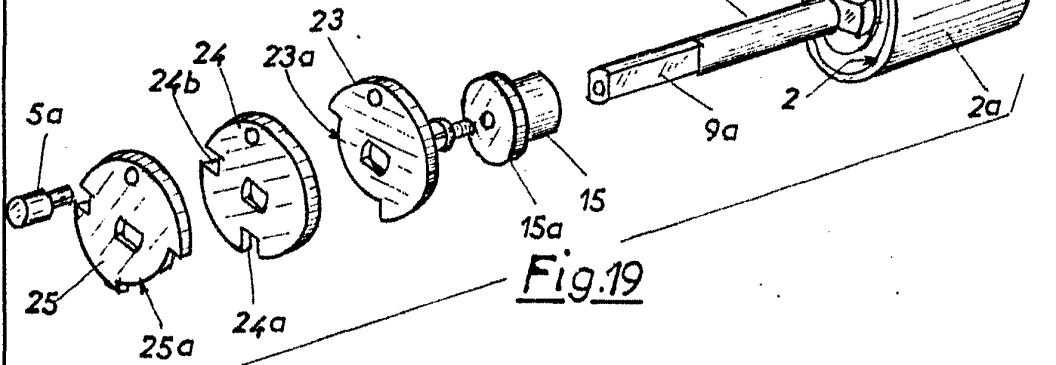
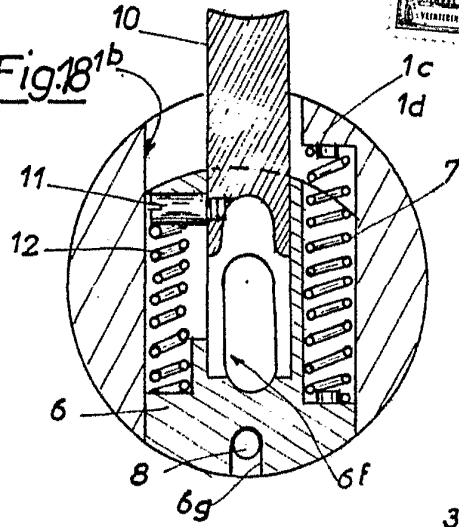
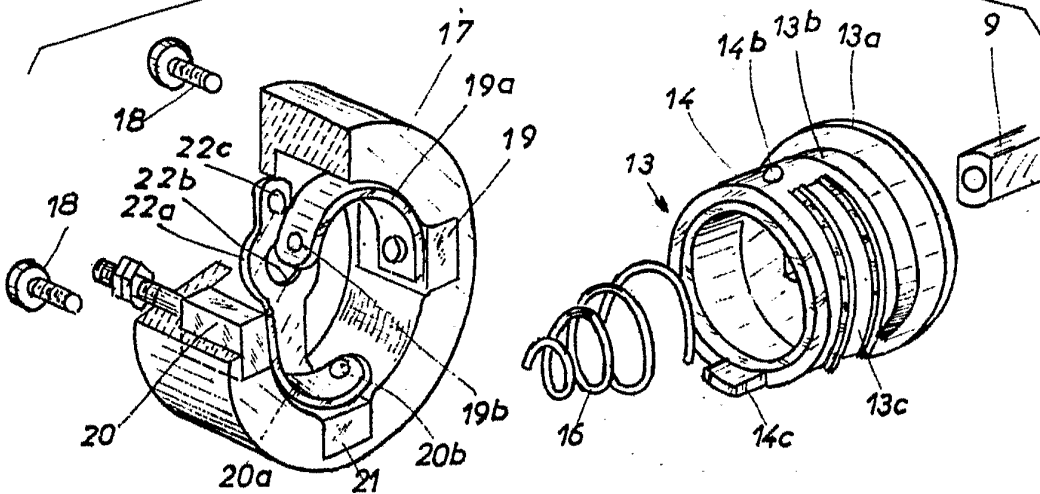

Fig.20



ESCALA VARIABLE

MADRID, 25 NOV 1967

M. Siles