



347482

MEMORIA DESCRIPTIVA

DE UNA PATENTE DE INVENCION, POR VEINTE AÑOS EN ESPAÑA, A FAVOR DE TALLERES PELAEZ, S.L. DE NACIONALIDAD ESPAÑOLA, RESIDENTE EN MADRID, Calle de Valentin Llaguno, 14

s o b r e:

"PERFECCIONAMIENTOS INTRODUCIDOS EN LOS AUTOSILOBUSES DE DESCARGA LATERAL".--

=====

5 Con la presente solicitud se trata de proteger los perfeccionamientos introducidos en los autosilobuses de descarga lateral, con los cuales se consiguen grandes ventajas ante los que actualmente existen y se vienen utilizando.

10 En esencia consiste en una tolva metálica montada sobre bastidor en el autobastidor de un camión, remolque o similar, cuya tolva y a través de una boca situada en un lateral del camión efectúa la descarga del hormigón que transporte, accionándose la mencionada tapa de la boca hidráulicamente y accionada desde la cabina del propio camión o similar.



A continuación de la boca va dispuesta una cuchara o cogedor plegable, mediante el que el hormigón que sale de la boca es conducido hasta la boca del blindado o punto donde se desee que caiga el hormigón.

15 Para mejor comprensión de la descripción que sigue, se adjuntan dibujos a los cuales se hará constante referencia a lo largo de la misma, siempre a título de ejemplo no limitativo.

20 La única figura que se representa señala esquemáticamente lo que en sí constituye el silobús, detallándose la tolva, bastidor de montaje, boca de salida del hormigón, tapa de la misma y cogedor de vertido.

25 Consiste la presente invención en los perfeccionamientos introducidos en los autosilobuses de descarga lateral, caracterizados porque los mismos constan de una tolva (1) adecuada al vehículo que la transporta, cuya tolva es continuada por una boca (2) con su correspondiente tapa que queda orientada en un lateral del camión, yendo dicha tolva conformada sobre una torreta (5) debidamente estructurada y arriostrada al autobastidor del camión.

30 La boca de descarga del silobús es continuada por una cuchara (3), plegable que conduce el hormigón que se descarga hasta el punto de utilización.

35 La boca de la tolva va dotada de una tapa con giro en el punto (4) del cuerpo de la citada boca, cuya tapa es accionada por un cilindro hidráulico (6) de doble efecto, cuyo cilindro fijo en la parte superior del cuerpo de tolva (7) y en la parte superior de la tapa (8), es accionado a través de un distribuidor hidráulico cuya palanca va situada en el interior de cabina.

40 Si bien la forma de ejecución aquí descrita constituye aplicación preferente de la presente invención, podrán introducirse modificaciones de forma y de detalle sin que por ello varíe la esencialidad de la misma, la cual se reivindica en la siguiente



N O T A

En resumen; la presente solicitud recaerá sobre las siguientes reivindicaciones:

45 1ª.-Perfeccionamientos introducidos en los autosilobuses de
descarga lateral, caracterizados porque son dotados de una tolva
de cubicación adecuada al vehículo que la ha de transportar, cuya
tolva es continuada por una boca con su correspondiente tapa que é
queda orientada en un lateral del camión, yendo dicha tolva con-
50 formada sobre una torreta debidamente estructurada y arriostrada
al autobastidor del coche.

2ª.-Perfeccionamientos introducidos en los autosilobuses de
descarga lateral, según la reivindicación anterior, caracterizados
porque la boca de descarga de la tolva es continuada por una cu-
55 chara plegable que conduce el hormigón que se descarga hasta el
punto de utilización.

3ª.-Perfeccionamientos introducidos en los autosilobuses de
descarga lateral, según las reivindicaciones anteriores, caracte-
60 rizados porque la boca de la tolva consta de una tapa que es ac-
cionada mediante un cilindro hidráulico de doble efecto, cuyo
cilindro es accionado a través de un distribuidor hidráulico cuya
palanca de mando va situada en el interior de cabina.

4ª.-PERFECCIONAMIENTOS INTRODUCIDOS EN LOS AUTOSILOBUSES DE
DESCARGA LATERAL.

65 Según se describe en la presente memoria que consta de tres
hojas escritas a máquina y dibujos.

Madrid, 22 de Noviembre de 1.967

TALLERES PELAEZ.S.L

AGUA UNICA

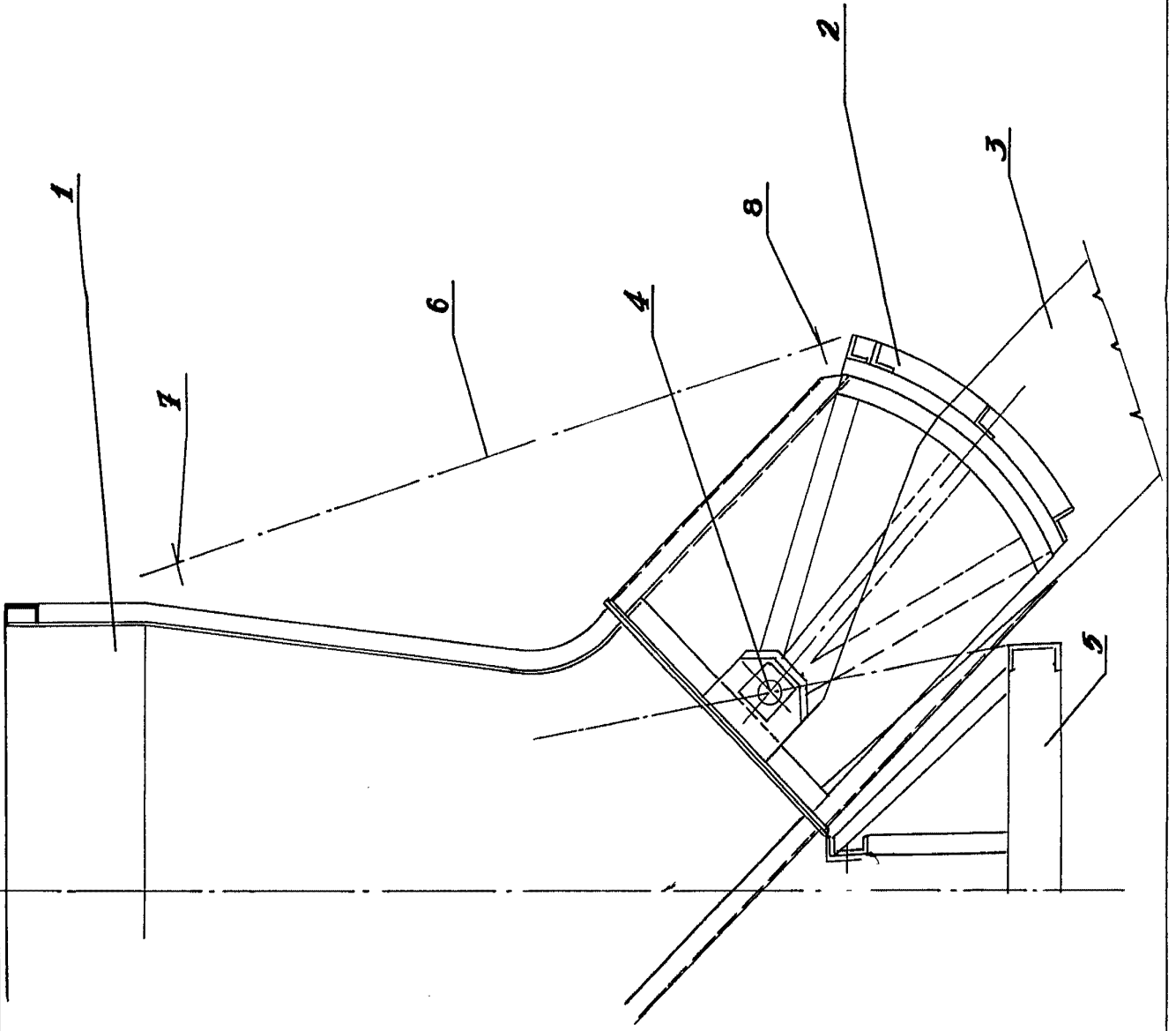

22 NOV 1951
18

TALLERES PELAEZ.S.L

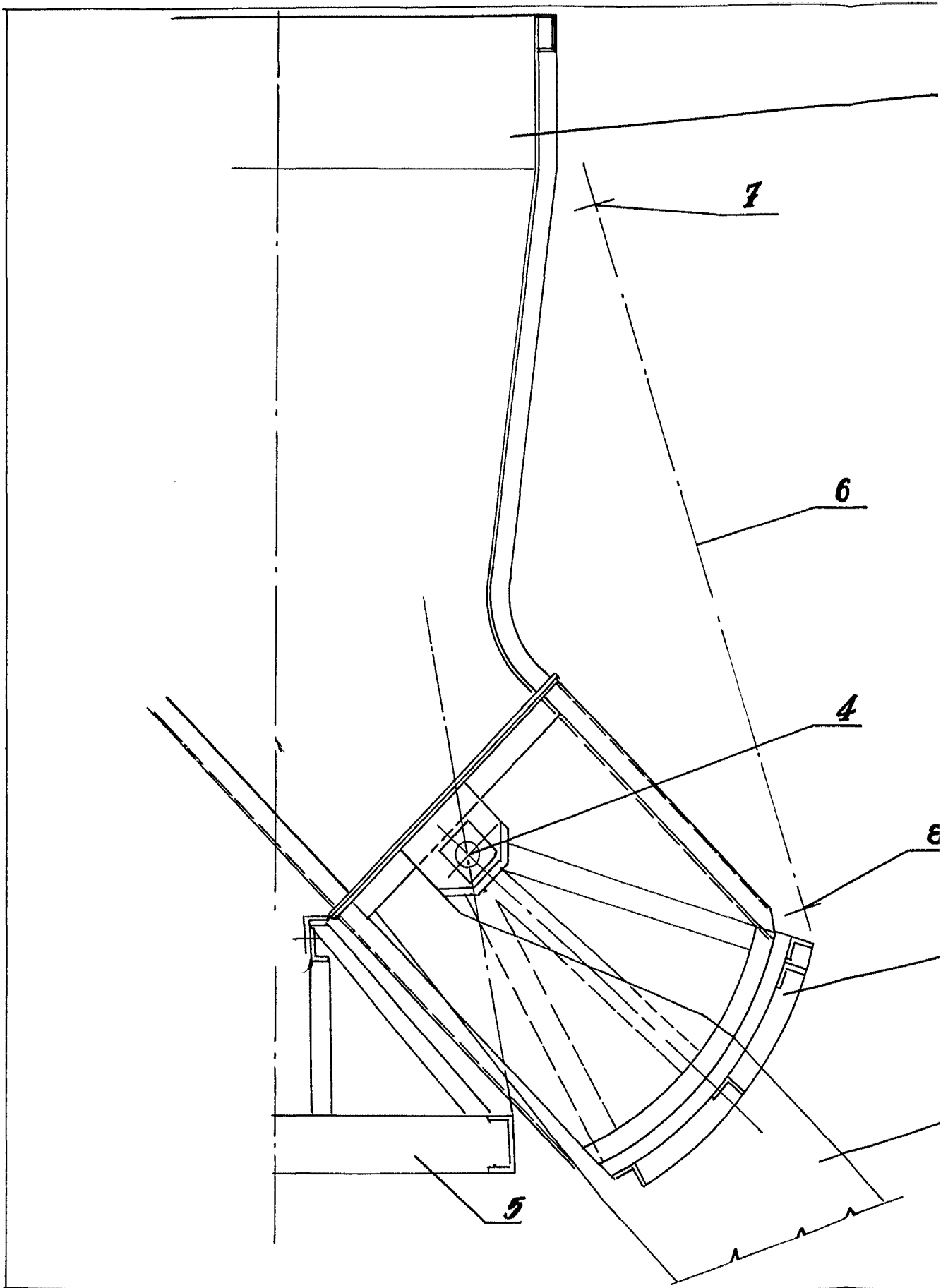

1



6

4

8

2

3

2