

347004



PATENTE DE INTRODUCCION  
POR DIEZ AÑOS  
EN ESPAÑA

solicitada a favor de D. Santiago Boix Pasaret, de nacionalidad española, domiciliado en BARCELONA, Rda. Gral Mitre, nº 7, 5ª-3ª

p o r

==/="PERFECCIONAMIENTOS EN LOS DISPOSITIVOS CONMUTADORES"==/==

*Repetitive decorative line of small symbols*

MEMORIA DESCRIPTIVA

En la presente Patente de Introducción, vamos a referirnos a unos perfeccionamientos en los dispositivos conmutadores, de aplicación especialmente indicada en telemandos.

5

Estos conmutadores, permiten su aplicación en

10 NOV 1967

telemandos en unas condiciones óptimas de trabajo y con una simplificación de características muy notables, gracias a lo ingenioso y práctico de su realización.

5 El dispositivo conmutador según los perfeccionamientos de la presente Patente de Introducción, se caracteriza por el hecho de comprender un elemento oscilante sobre su eje, provisto de dos ranuras a través de las cuales se efectúa su oscilación, en concordancia con el paso de corriente por la bobina, efectuando dicho elemento oscilante la conmutación deseada mediante el cierre del  
10 circuito eléctrico correspondiente, dispuesto en cada uno de sus dos lados.

Para que la idea general anteriormente expuesta pueda ser mas facilmente comprendida, en la descripción  
15 que sigue nos vamos a referir a la lámina de dibujo que se acompaña, la cual nos muestra un caso de realización práctica, naturalmente que tratándose de un ejemplo aclaratorio, el dibujo en cuestión, deberá interpretarse con amplio criterio y sin carácter limitativo alguno.

20 En dicho dibujo, se representa en la fig. 1, una vista lateral en alzada, de un dispositivo conmutador, de acuerdo con los perfeccionamientos y en la fig. 2, una vista frontal del mismo, apreciándose en los dibujos la bobina -1- con la pieza -2- vinculada al accionamiento magnético producido por la bobina -1-, estando retenida dicha  
25 pieza -2-, en posición separada por medio del resorte -3- y prolongándose por su otro extremo mediante la pieza -4- la cual, al ser atraída la pieza -2- por la bobina -1-, ejerce una presión sobre una de las ranuras dispuestas en



la pieza -5-, oscilante sobre su eje -6-.

5 En el ejemplo representado en el dibujo, al ser atraída la pieza -2- por la bobina -1-, la prolongación -4-, ejercerá una presión sobre la ranura -7-, cerrando los contactos -9- y abriendo los contactos -10-, que es -  
taban cerrados, mientras en la próxima operación la pro -  
longación -4-, ejercerá su presión sobre la ranura -8- y  
aí sucesivamente.

10 Descrita suficientemente la naturaleza y caracte-  
rísticas de estos perfeccionamientos en los dispositivos -  
conmutadores, se ha de hacer constar la posibilidad de que  
sean variables sus materiales, formas y tamaños, así como  
también podrán introducirse variaciones secundarias que no  
alteren la esencialidad de su objeto, que se pone de mani -  
15 fiesto en la siguiente

N O T A

Los puntos sobre los cuales se desea recaigan las reivindicaciones de la presete patente de introducción, son

20 1.- Perfeccionamientos en los dispositivos conmutadores, caracterizados por el hecho de disponer en uno de los extremos de la pieza complemento de la bobina de inducción, un muelle de retención que la mantiene separada de la bobina, en posición de resposo, presentando en su otro extremo una prolongación susceptible de ejercer una pre -  
25 sión al ser atraída la pieza central por la bobina.

2.- Perfeccionamientos en los dispositivos conmutadores, caracterizados por comprender un elemento oscilan -  
te sobre su eje, provisto de dos ranuras, sobre las cua -  
les ejerce su presión la prolongación de la pieza comple -

10 NOV 1967



- 4 -

mento de la bobina de la reivindicación 1, efectuándose con la oscilación de dicho elemento, el cierre del circuito eléctrico de los correspondientes contactos dispuestos a ambos lados del mismo.

5

3.- " PERFECCIONAMIENTOS EN LOS DISPOSITIVOS CONMUTADORES ", de conformidad en un todo en lo esencial y fines industriales a lo descrito en la precedente memoria descriptiva y gráficamente representada en los adjuntos planos para su mejor comprensión.

Esta memoria consta de CUATRO hojas escritas ó mecanografiadas por una sola/cara a doble espacio.

Madrid, 10 NOV. 1967

Por autorización del interesado.

JOSE LOPEZ  
P. F.

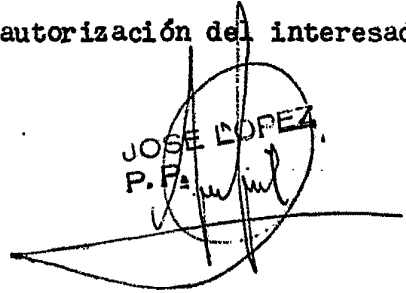

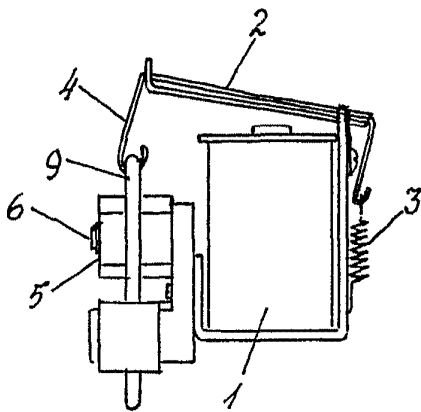

FIG. 1

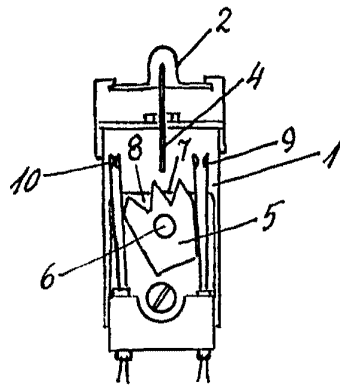

FIG. 2

*Escala variable*

10 NOV. 1967

JOSE LOPEZ  
P.P.