



346798

MEMORIA DESCRIPTIVA

que se acompaña a una solicitud de patente de introducción por diez años, para España y sus Posesiones, por

PERFECCIONAMIENTOS EN SURTIDORES DE GASOLINA, DE JUGUETE, DE FUNCIONAMIENTO ELECTROAUTOMATICO.

- Solicitante : D. Esteban CUNCHILLOS ILARRY
- Nacionalidad : Española
- Residencia : Zaragoza
- Domicilio : Las Rosas 8, Barrio Casablanca.

- - - -

346798

LA NO



MEMORIA DESCRIPTIVA:

La presente invención se refiere a perfeccionamientos en surtidores de gasolina, de juguete, de funcionamiento electroautomático, yendo alimentado por una batería de dos pilas.

5 Un interruptor, situado en el soporte directo de la boca de la manguera, pone en funcionamiento la máquina, que presenta en su frontis unas ventanas para los contadores y totalizadores de litros servidás y costo de los mismos.

10 Para mejor comprensión de esta memoria se acompaña una hoja de dibujos que muestra un ejemplo de realización de la invención, en la que:

La fig. 1 muestra una vista enéalzado delantero del aparato.

15 La fig. 2 muestra una vista posterior del mismo, abierto, permitiendo ver su mecanismo.

Al efecto, el aparato cuenta con un cuerpo superior (1) con las ventanas (3) para los indicadores de gasolina que se sirve, y otras más abajo (5) totalizadoras de los precios; éstos son mostrados por unos rodillos (4-5) respectivamente, montados sobre dos ejes paralelos, accionados por unos piñones (24-25) que a su vez lo estan por un tren reductor compuesto de varios engranes 16-17-18-19-20-21) accionados por el piñón (15) motriz, de un micro-motor eléctrico (13); yendo éste y los totalizadores dentro de una caja (11). En el cuerpo inferior, va un par de pilas (P) con sus correspondientes contactos (C) que alimentan el motor, que es puesto en funcionamiento por el paso de la corriente dado por un interruptor (10) previsto en la boca o lanza (9) del aparato, y a través de unos

20

25

30



35 cables de conexión que penetran en el motor a través de una regleta a la que se anclan los terminales de los cables (8' - 8") que por su parte exterior van envueltos por un macarrón (8) que simula la manguera; en su posición de reposo posee un apoyo (7) en el lateral de la caja del aparato. Un timbre (14) va dispuesto dentro de dicha caja, y una palanqueta lo golpea, funcionando sincronizadamente con el cambio de los marcadores y totalizadores. Para volver a cero el marcaje, se provee un botón solidario de un eje (6) accionable desde el exterior, que presionándolo y eotándolo vuelve a cero a los rodillos marcadores (4-5)

40 Las pilas (P) se cargan por la base (11) del aparato, merced a una t.ampilla (T) sujeta con una aldabilla (A).

45 En la presente invención caben cuantas realizaciones sean posibles sin que se altere su esencia.

NOTA - Descrito suficientemente lo que antecede sólo queda por señalar que lo que se considera propio y nuevo del solicitante es lo contenido en las siguientes:

50

REIVINDICACIONES

55 1 - Perfeccionamientos en surtidores de gasolina de juguete, de funcionamiento electroautomático, caracterizados por proveerse un surtidos de dos cuerpos, uno superior donde van las ventanas de los parciales y totalizadores del combustible que se sirve, y otras, correspondientes a las unidades y fracciones monetarias de su costo, funcionando merced a unos rodillos cifrados, montados sobre un par de ejes paralelos, y solidarios de los mismos, que son hechos girar por los juegos de piñones correspondientes a cada marcador.

60

346798, 4 NOV



2 - Perfeccionamientos, según reivindicación 1ª ca-
racterizados porque estos piñones son puestos en movimiento
a través de un tren reductor de engranes accionados por un
piñón motriz actuado por un micromotor eléctrico.

65

3 - Perfeccionamientos, según reivindicaciones 1 y 2
caracterizados porque el motor es alimentado por una bate-
ría de pilas secas.

4 - PERFECCIONAMIENTOS EN SURTIDORES DE GASOLINA DE
JUGUETE DE FUNCIONAMIENTO ELECTROAUTOMATICO.

70

Todo según se describe en esta memoria que tiene cua-
tro hojas mecanografiadas por una cara con setenta y dos
líneas y plano anexo.

Madrid 4 noviembre 1967

p.a.

Handwritten signature

ESCRITA VARIABLE

MADRID N.º 14075 MB 25 1957

Fig. 2

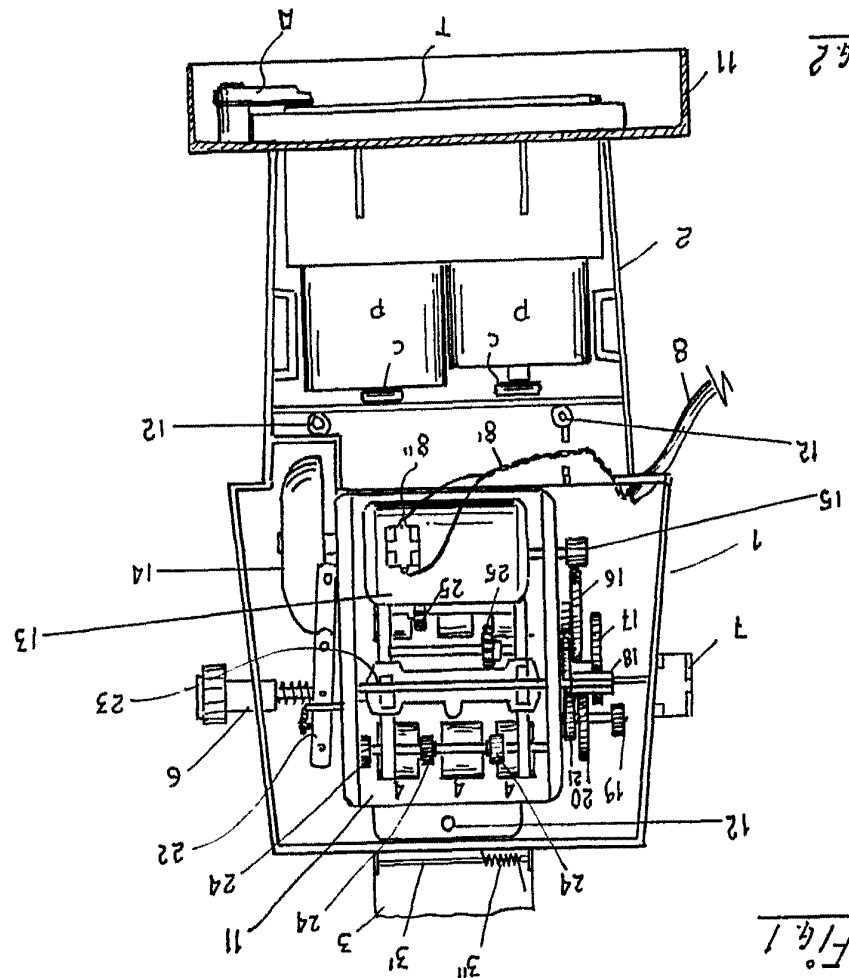
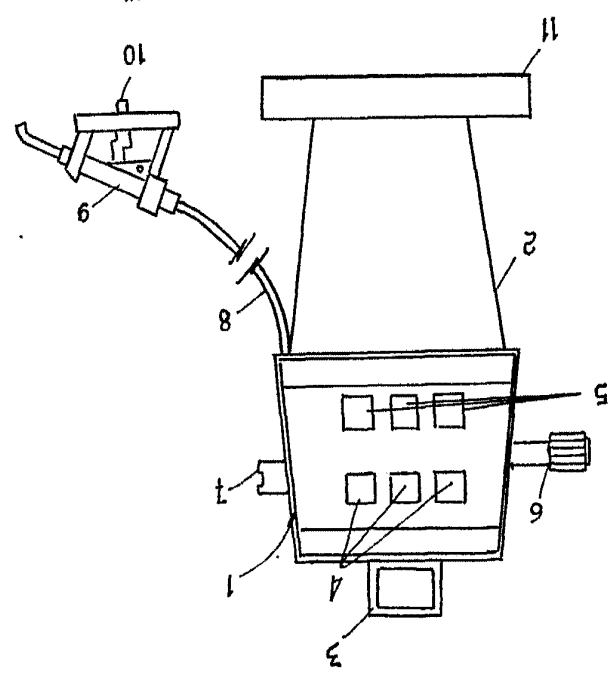

Fig. 1



300A UNICH

346798

D. ESTEBAN CUNCHILLOS LIBRARY