

346041



346041

P A T E N T E  
D E  
I N V E N C I O N

por "PERFECCIONAMIENTOS EN MAQUINAS DOSIFICADORAS PARA PASTELERIA", a favor de DON FRANCISCO TORRENT PUIGVERT, de nacionalidad española, domiciliado en ARENYS DE MUNT, (Barcelona), Gmo. Franco, 29.

= . =

MEMORIA DESCRIPTIVA

La presente invención se refiere a unos perfeccionamientos en máquinas dosificadoras para pastelería.

- Más concretamente, en la invención se han ideado unos perfeccionamientos encaminados a obtener unas notables
5. mejoras en las máquinas dosificadoras de pasta, especialmente destinadas para la fabricación de dulce del tipo conocido por el nombre de magdalenas.

La invención consiste en esencia en un bastidor dotado de rodamientos para facilitar su traslado, cuyo bag

- 2 - 346041



tidor comprende una mesa en la que se ha previsto una estructura, soporte de un depósito de pasta de fondo perforado.

5. Contra el fondo externo de este depósito, es mantenida elásticamente una plancha móvil según un plano horizontal, la cual comprende igual número de perforaciones que las del fondo citado. Unos resortes de llamada mantienen a la plancha en una posición tal que sus orificios quedan desfasados con respecto a los del fondo, operando la plancha como cierre eventual del depósito.

10. En posición inferior a la plancha, existe otra plancha similar perforada, cuyos orificios de mayor diámetro, comportan las envolturas de papel de los pasteles, quedando estos orificios enfrentados a los del fondo del depósito.

15. Al desplazar la plancha móvil, que constituye el cierre del fondo del depósito, en una cuantía tal que sus orificios coincidan con los de aquel, se da salida a una porción de pasta fluida que verterá directamente en los envoltorios previamente dispuestos en la plancha o bandeja inferior, cortándose el suministro de pasta una vez han llenado los envoltorios, obteniéndose de manera simultánea una pluralidad de dosificaciones de dulce aptas para ser llevadas al horno de cocción.

20. Con el fin de facilitar la explicación se acompaña a la presente memoria descriptiva de una lámina de dibujos en la que se ha representado un caso de realiza -

346041



ción que se cita a título de ejemplo.

En los dibujos :

La figura 1, representa una sección transversal en alzado de la máquina.

5. La figura 2, es un detalle que muestra el apoyo del depósito de la pasta.

Haciendo referencia a los dibujos, se aprecia en su realización una máquina constituida por una mesa -1-, que comporta una estructura -2-, con escalonados -3-, en los que apoya directamente una depósito -4-, merced a los resaltes -5- laterales.

10. Contra el fondo perforado -6- del depósito, es mantenido elásticamente una chapa perforada -7-, requerecida por resortes de llamada -8-, hasta un tope -9-, de manera que los orificios del fondo y chapa quedan desfasados entre sí, para constituir un cierre.

15. En posición inferior a la chapa -7-, existe otra -10-, cuyos orificios -11-, de mayor diámetro y portadores de los envoltorios del pastel, coinciden con los del fondo -6-.

20. Esta chapa -10-, descansa sobre una bandeja -12- extraíble.

25. La chapa -7-, presenta un movimiento desplazable realizado a través de pedal -13-, juego de palancas -14-, y talón empujador -15-.

En este movimiento, los orificios de la chapa -7-, y los del fondo -6-, quedan enfrentados dejando paso a

346041



la dosis deseada de pasta, que fluye por gravedad.

La chapa -7-, es mantenida contra el fondo del depósito -4- merced a la acción de unas bolas -16-, de apoyo elástico, provistas de resortes al efecto.

5. La invención, dentro de su esencialidad, puede ser llevada a la práctica en otras formas de realización que difieran en detalle de la indicada a título de ejemplo en la descripción y a las cuales alcanzará igualmente la protección que se recaba. Podrá, pues, construirse en cualquier forma y tamaño, con los materiales y medios más adecuados, por quedar todo ello comprendido en el espíritu de las reivindicaciones.
- 10.



346041

N O T A

Hecha la descripción del presente invento, lo que se declara como nuevo y de propia invención, comprende las siguientes reivindicaciones :

- 1.- Perfeccionamientos en máquinas dosificado -
5. ras para pastelería, caracterizados esencialmente por el hecho de comprender una bancada general provista de medios para su traslado, sobre la cual se ha previsto una estructura soporte para un depósito de pasta fluida; en comprender el fondo del depósito, una pluralidad de orificios pasantes, en coincidencia con orificios de mayor diámetro, propios de una bandeja inferior, cada uno de cuyos orificios comporta el recipiente de papel receptor de la dosis de pasta; en disponerse entre el fondo externo del depósito y la bandeja inferior antedicha,
10. una chapa corrediza, con orificios de igual diámetro que los del fondo; en presentar esta chapa unos resortes de llamada que la mantienen contra un tope operativamente previsto para que los orificios de la citada chapa queden desfasados con respecto a los fondo del depósito,
15. constituyendo cierre; en comprender dicha chapa un movimiento sobre su mismo plano realizado a través de un pedal de accionado y juego de palancas que desplazan a un

34604 1,3 OCT 1967



talón empujador de la chapa, venciendo la resistencia de los resortes en una cuantía tal, que los orificios de la chapa queden coincidentes con los del fondo, permitiendo el paso de la pasta hacia los recipientes previamente

5. dispuestos en la bandeja exterior inferior.

2.- Perfeccionamientos, según la anterior reivindicación, en los que la chapa desplazable descansa sobre unos rodamientos integrados por bolas montadas elásticamente, merced a muelles incorporados en la estructura soporte, que mantienen a la citada chapa aplicada en todo momento contra el fondo externo del depósito.

10.

3.- Perfeccionamientos en máquinas dosificadoras para pastelería.

Según se describe y reivindica en la presente memoria que consta de 6 páginas, foliadas y escritas a máquina por una sola de sus caras, acompañadas de los dibujos reglamentarios.

15.

Madrid, a 13 OCT. 1967  
JAIME IZERRA  
p.a. P. B.

346041

346041



*Fig. 1*

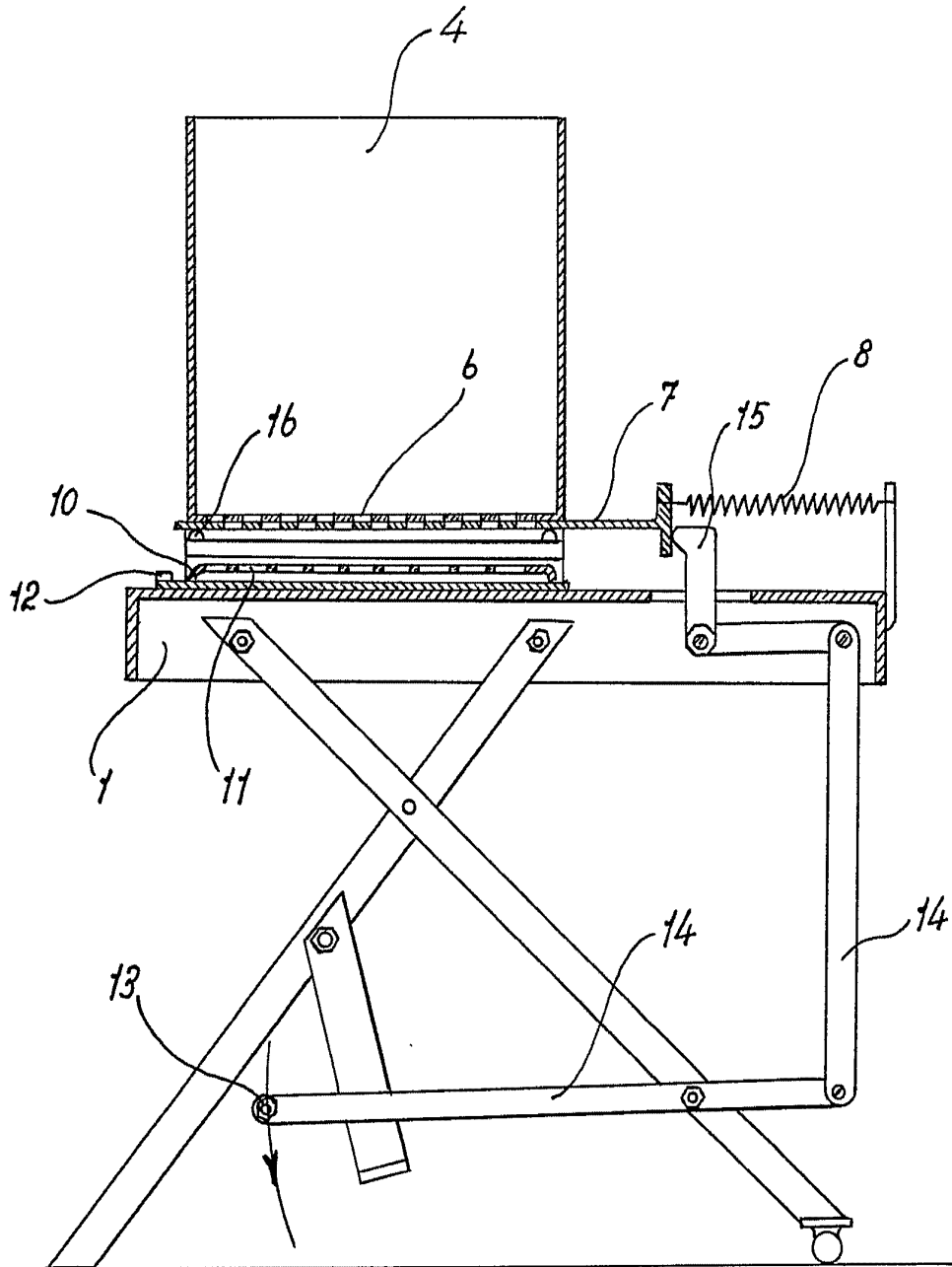

*Madrid, 13 OCT. 1967*  
*p.p. Jaime Isern*  
*Jaime Isern*

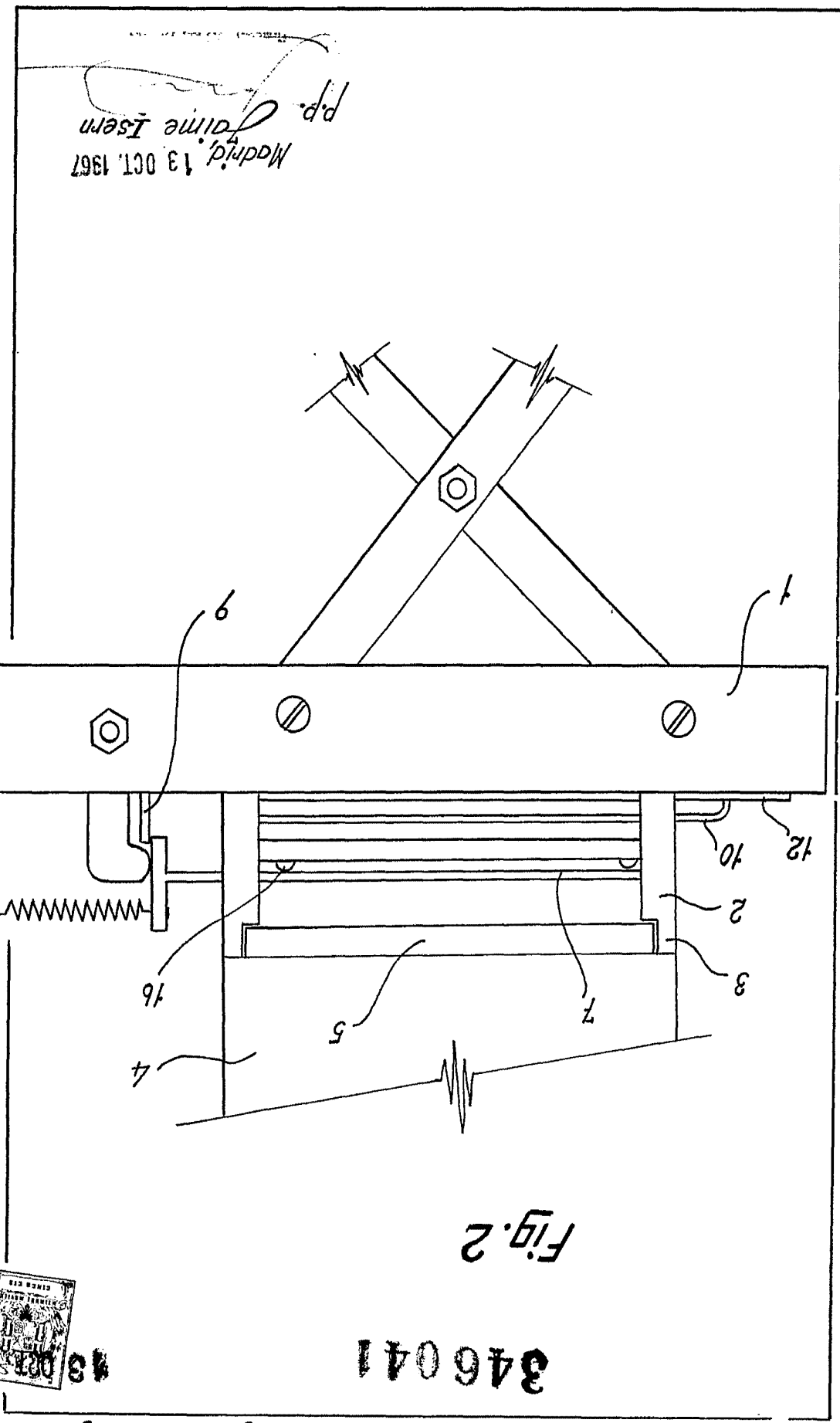

Fig. 2

346041

