

345576



345576

D 21 F 00/02

REGISTRO DE PATENTE DE INVENCION

en ESPAÑA

por VEINTE años

por: " PERFECCIONAMIENTOS EN EL SISTEMA CUBRIENTE DE LAS CAJAS ASPIRANTES EN LAS MAQUINAS DE FABRICACION DE PAPEL "

a favor de :

G. ECHEVARRIA Y CIA, S. A., de nacionalidad española, domiciliada en RENTERIA, (Guipúzcoa).

=====:

MEMORIA DESCRIPTIVA

El objeto de la presente solicitud de Patente de Invención, se refiere a unos perfeccionamientos en el sistema cubriente de las cajas aspirantes en las máquinas de fabricación de papel, que constituyen una innovación esencial y posibilita conseguir las

5



345576

siguientes ventajas sobre lo actualmente conocido:

a.- Se consigue un fácil y sencillo montaje.

b.- Son posibles las reposiciones parciales si así conviniera.

5 c.- Elimina sujeciones molestas y engorrosas, por bridas y tornillos.

d.- Es fácil, para repuestos, la obtención de los elementos-baldosines, pues son de sencilla manufacturación.

10 e.- La forma geométrica y volumen de estos elementos-baldosines, permite emplear materiales que hasta la fecha no ha sido posible, aún sabiendo que, por sus propiedades físicas y mecánicas, los hacían idóneos para esta función, debido a no poderse lograr
15 en planchas de grandes longitudes, como requerían los sistemas hasta ahora conocidos.

f.- Lograr, no sólo mayor duración del cubri-
20 miento, sino también prolongar la vida de la tela metálica que se desliza sobre él, transportando el papel.

En el adjunto plano, para facilidad de la descripción y sin carácter limitativo alguno, por lo tanto, se ha representado una forma de traducción práctica de los perfeccionamientos de que se trata.

25 La figura 1 representa una caja aspirante de doble compartimento, en vista de sección transversal y perspectiva, montados en ella los elementos-baldosines.

La figura 2 representa un elemento-baldosín en vista de perspectiva.

30 Como puede apreciarse, en la parte superior de

345576



la caja aspirante, se ha dispuesto unos carriles en
forma de cola de milano hembra -3- en el que han de
ajustar y encajar los baldosines mediante su cola
de milano macho -2- y en los dos extremos de la ca-
5 ja aspirante dos placas -1- y -4- mediante las cua-
les se agrupa todo el conjunto de baldosines for-
mando un solo bloque.

Además de la cola de milano, se observará en
la figura 2, que los baldosines llevan un encaje
10 machihembra, de forma que, al ser unidos entre sí,
se entrelazan y ayudan a formar el bloque aludido,
dando a la vez una mayor seguridad a la solidez de
ajuste y sujeción en la caja aspirante.

El material que se emplee en los baldosines
15 puede ser: madera, plástico, poliamida u otros ade-
cuados.

Los orificios en los baldosines, pueden ser
cilíndricos, cilíndricos rasgados, ovalados o de
cualquiera otra forma geométrica.

20 Es indiferente que las cajas aspirantes, sean
de un compartimento o varios; el sistema de acopla-
miento de los baldosines, sigue siendo el mismo.

Descrita suficientemente la invención, así
como la manera de realizarla, prácticamente, debe
25 hacerse constar que es susceptible de cualesquiera
modificaciones de detalle, en tanto que éstas no
alteren su fundamento.

N O T A

30 Los puntos esenciales que se reivindican pa-
ra que sean objeto de esta Patente de Invención, en

345576



España, por veinte años, son los siguientes:

5 1.- Perfeccionamientos en el sistema cubriente de las cajas aspirantes en las máquinas de fabricación de papel, caracterizados por el empleo de elementos baldosines, que forman un bloque compacto y continuo.

10 2.- Perfeccionamientos en el sistema cubriente de las cajas aspirantes en las máquinas de fabricación de papel, según reivindicación anterior, caracterizados porque los elementos baldosines quedan ensamblados entre sí, mediante la colocación, en la parte superior, de unos carriles sobre los que encajan, bien en forma de cola de milano, u otro ajuste que permita deslizamientos y enlaces por machihembra.

15 3.- PERFECCIONAMIENTOS EN EL SISTEMA CUBRIENTE DE LAS CAJAS ASPIRANTES EN LAS MAQUINAS DE FABRICACION DE PAPEL.

Todo ello, tal y como se describe en la Memoria que antecede y se representa en el plano adjunto, y a los fines indicados.

20 Consta la presente Memoria Descriptiva de cuatro hojas, escritas a máquina por una sola de sus caras, y de una hoja de dibujos.

Madrid, 29 de Septiembre de 1.967.

G. ECHEVARRIA Y CIA, S.A.

P. A.

345576



Fig-1

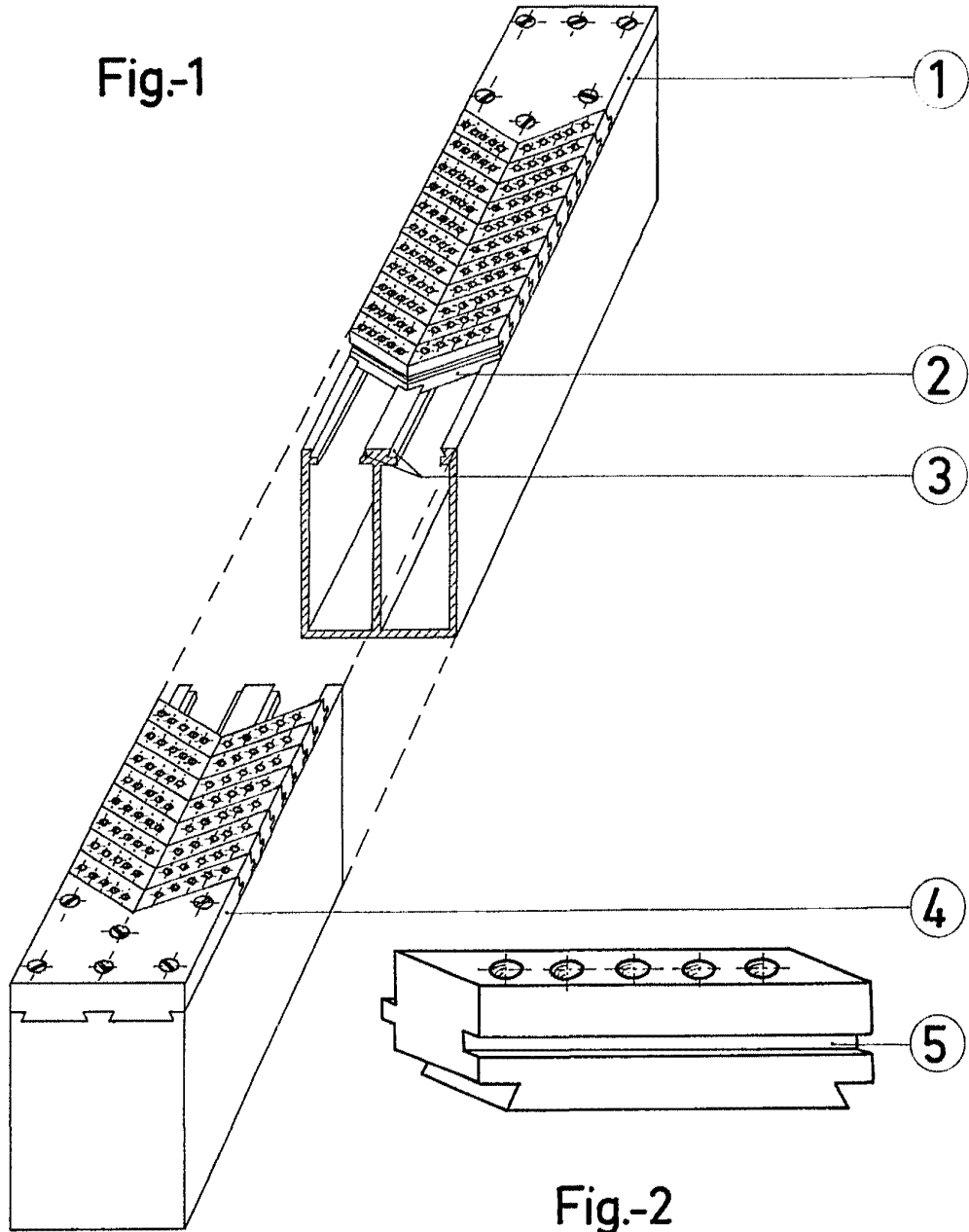

Fig-2

Madrid, 29 de Septiembre de 1.967.

P.A.

Escala variable