

345513



27 SEP

345513

B29 C 00/00

MEMORIA DESCRIPTIVA

para solicitar

P A T E N T E D E I N V E N C I O N

e n

E S P A Ñ A

por VEINTE años

por "Perfeccionamientos en los aparatos soldadores de
bolsas de plástico"

A nombre de:

Don Antonio GUITERAS XIPELL, de nacionalidad española,

domiciliado en:

Sabadell (Barcelona), María Cristina, nº 46

El objeto de la presente solicitud de patente
de invención, se refiere a perfeccionamientos introduci-
dos en los aparatos destinados a cerrar, por autosoldadu-
ra, las bolsas de plástico en las que se contienen produc-
tos, los cuales perfeccionamientos aportan una innovación

5

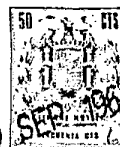

27

esencial y posibilitan conseguir las siguientes ventajas sobre lo actualmente conocido:

a.- Se evita que el producto pueda quedar depositado en la zona superior.

10 b.- Ello produce la consecuencia de que se impide todo deterioro del producto.

c.- Asimismo se logra un cierre perfecto sin inclusiones ni soluciones de continuidad.

15 d.- Los recortes de las partes superiores de las bolsas son eliminados a la perfección al quedar debidamente distanciados en los puntos de separación respectiva.

En la adjunta hoja de planos, para facilidad de la descripción y sin carácter limitativo alguno, por lo tanto, se ha representado una forma de realización industrial de los perfeccionamientos que se preconizan.

20 La figura 1 representa una vista en planta, de conjunto, de un aparato al que se han aplicado los perfeccionamientos de que se trata.

25 La figura 2 representa un detalle, en vista por A de la figura 1, y

La figura 3 representa un detalle, según sección C-D de la figura 1.

30 Como puede apreciarse, estos perfeccionamientos son aplicables a los aparatos en los que una polea canalada (1), en combinación con un flejé de arrastre (2) y una cadena (3) eliminadora de recorte, realiza la soldadura de la boca de bolsas de plástico (4) mediante paso ante una electroresistencia (5), consistiendo tales perfeccionamientos en la aportación de dos dispositivos que

35



son:

a.- Instalación de dos guías (6) y (7) que encauzan debidamente la parte superior de la bolsa, y

40 b.- Instalación de una polea (8) que produce dar mayor recorrido a la cadena (3) respecto al fleje (2).

45 Descrita suficientemente la invención, así como la manera de realizarla prácticamente, debe hacerse constar que la misma es susceptible de cualesquiera modificaciones de detalle, en tanto que éstas no alteraren su fundamento.

-:- N O T A -:-

50 Los puntos de invención propia y nueva que se presentan para que sean objeto de esta patente de invención, en España, por veinte años, son los siguientes:

55 1ª.- Perfeccionamientos en los aparatos soldadores de bolsas de plástico, caracterizados por que a la entrada de presentación de la bolsa ante el dispositivo soldador, se sitúan placas escuadra de guía que producen la eliminación de producto en la zona de soldadura, que pasa así limpia ante el complejo soldador.

60 2ª.- Perfeccionamientos en los aparatos soldadores de bolsas de plástico, caracterizados por que se acopla una polea adicional determinativa de un mayor recorrido de la cadena eliminadora de recortes, respecto al fleje de arrastre.

3ª.- "PERFECCIONAMIENTOS EN LOS APARATOS SOLDADORES DE BOLSAS DE PLASTICO".

65 Tal y como se ha descrito en la memoria que an-



tecede, representado en el dibujo que se acompaña y para los fines que se han especificado.

Consta la presente memoria descriptiva de cuatro hojas escritas a máquina por una sola cara.

Madrid, 27 de Septiembre de 1967

345513

D. ANTONIO GUITERAS XIPELL

345513 Hoja única

345513

345513

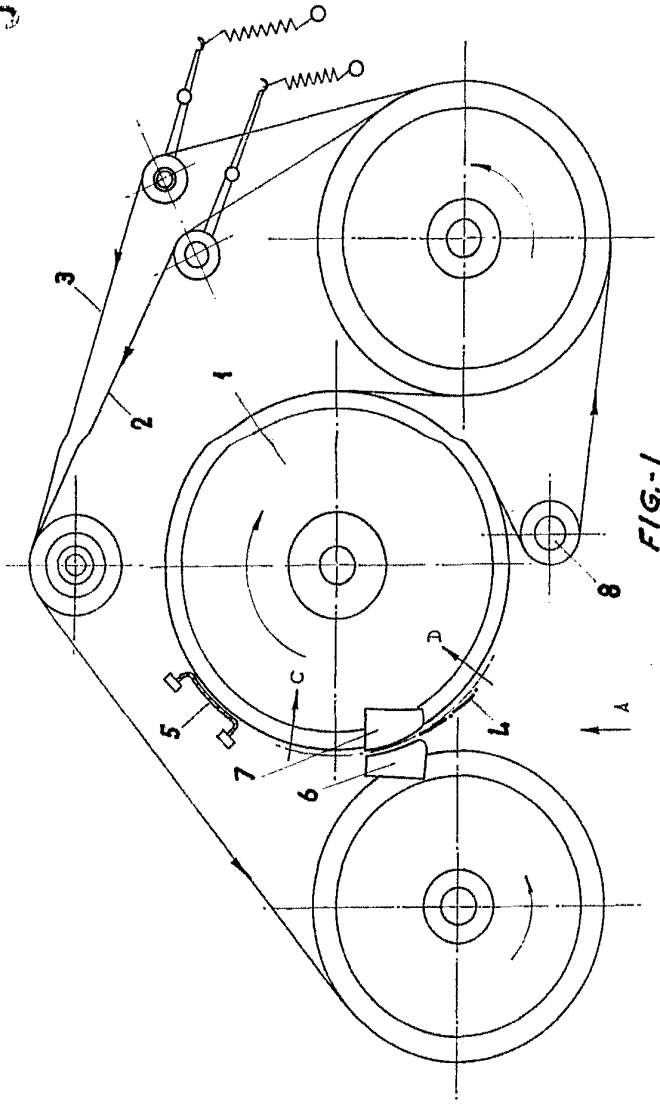

FIG-1

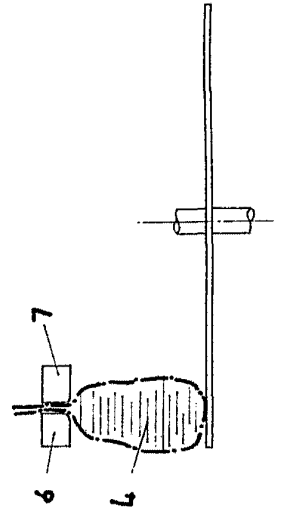

FIG-2

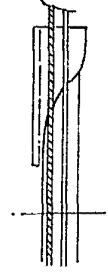

FIG-3

ESCALA VARIABLE

345,513

D ANTONIO GUITERAS XIPELL

345513

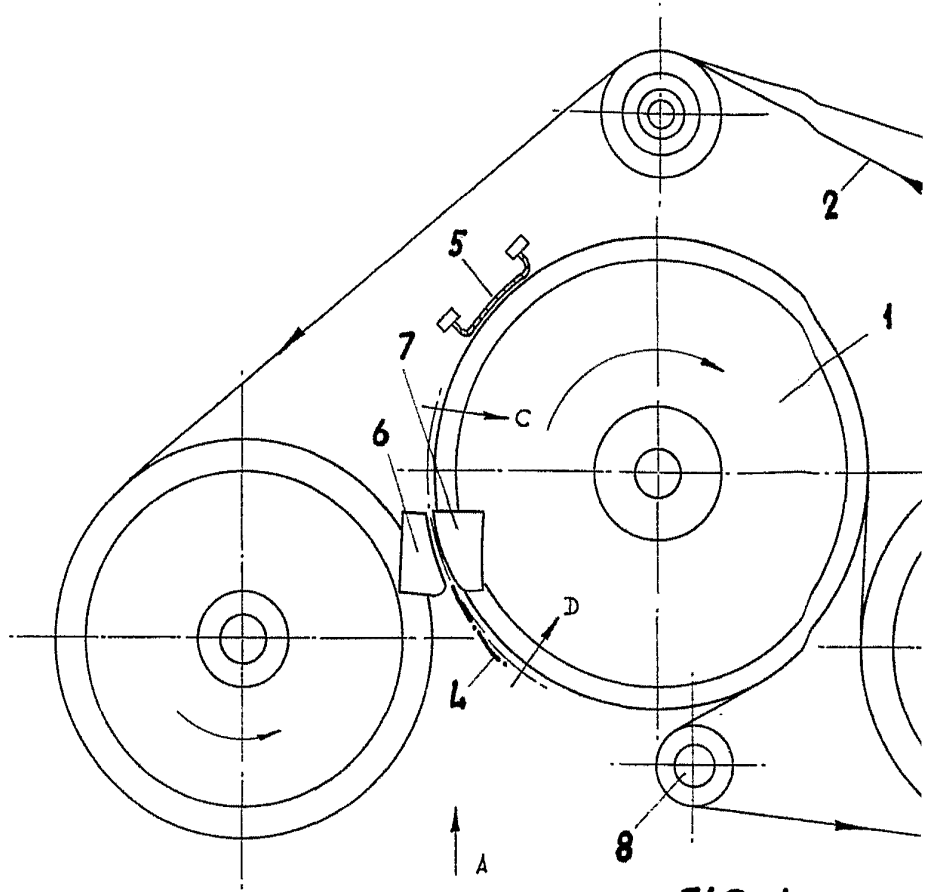

FIG.-1

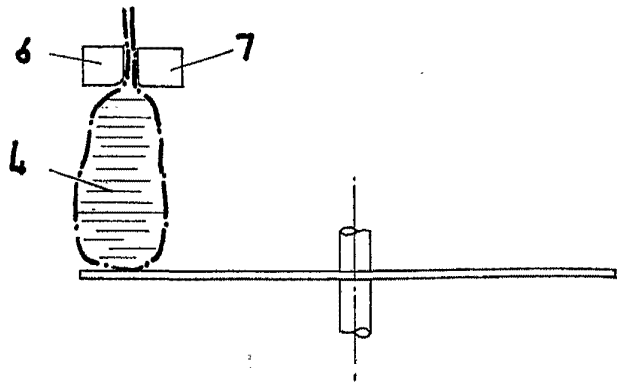

FIG.-2

ESCALA VARIABLE

345513

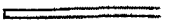
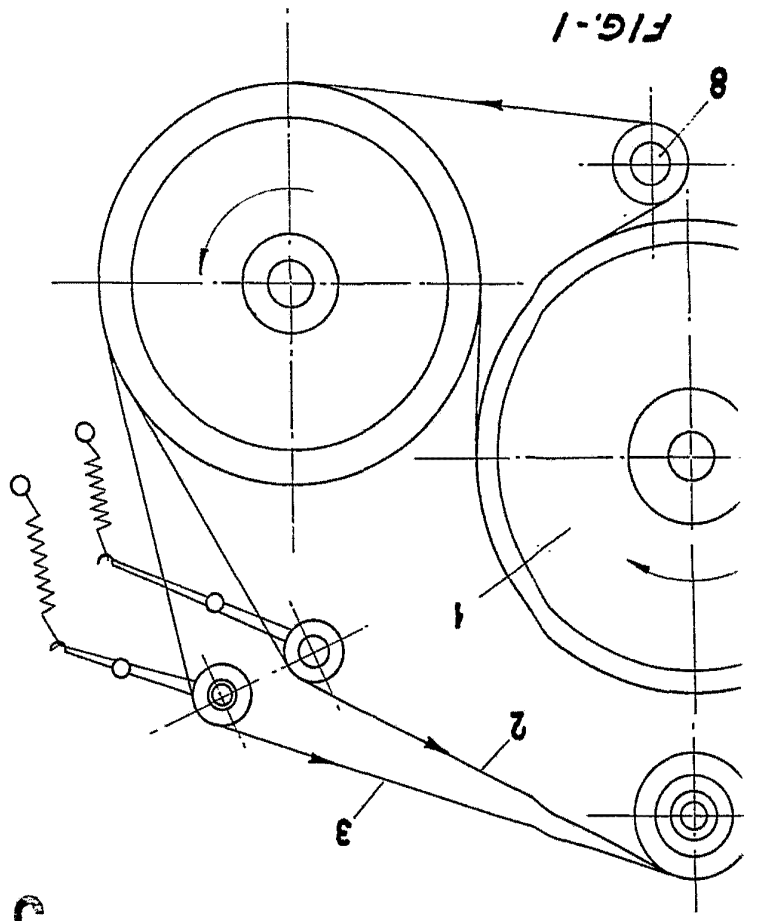

FIG-3

