

P.- 36.375

K 60.319

3 4 5 3 4 8

**Memoria descriptiva**



**para solicitar PATENTE DE INVENCION en España por 20 años**

**a nombre de EASTMAN KODAK COMPANY**

**entidad / ~~de nacionalidad~~ 343 State Street, Rochester, Nueva York, Estados Unidos de América**

**con domicilio en "UN DISPOSITIVO DE CAMARA FOTOGRAFICA", (Clase Internacional G03b)**

**por:**

NOV 6



Esta invención se refiere a cámaras fotográficas que tienen medios mejorados para hacer avanzar una tira de película a través de la cámara hasta un miembro de recogida desde un miembro de alimentación de película y para rebobinar la tira de película sobre este miembro.

De acuerdo con la presente invención, una cámara fotográfica destinada a recibir un miembro de alimentación de película y que incluye un miembro de recogida de película, medios para accionar el miembro de recogida para enrollar sobre él la película procedente de un miembro de alimentación de película alojado en la cámara, y medios para accionar el miembro de alimentación de película para rebobinar sobre él la película procedente del miembro de recogida, se caracteriza porque está previsto un solo miembro de maniobra manualmente operable para accionar el miembro de recogida y para accionar el miembro de alimentación de película, y porque están previstos unos medios selectores para permitir que el miembro de maniobra accione selectivamente el miembro de recogida o el miembro de alimentación de película.

Los medios selectores pueden incluir un miembro de embrague destinado en su posición operante a aplicarse de manera que se transmita accionamiento a un miembro de alimentación de película de la cámara y dispuesto en su posición inoperante para ser retirado más allá de la posición ocupada por un miembro de alimentación de película en la cámara.

La palanca de maniobra puede estar conectada por medios de trinquete a un miembro de rueda dentada que está dispuesto de manera que pueda ser hecho girar intermitente

345348



6 NO

5 mente en un sentido predeterminado en respuesta al movimiento alternativo de la palanca de maniobra, incluyendo el miembro de embrague un piñón destinado a engranar con el miembro de rueda dentada cuando el embrague está en su posición operante, pero que no está engranado con él cuando el embrague está en su posición inoperante.

10 El miembro de embrague puede estar dispuesto para ser movido entre sus posiciones operante e inoperante por un miembro deslizante que es accionable manualmente desde el exterior de la cámara, y pueden estar previstos medios para retener el miembro deslizante de manera soltable en una u otra de dos posiciones correspondientes a las posiciones operante e inoperante del miembro de embrague.

15 La cámara puede incluir medios de acoplamiento desplazables entre una primera posición, en la que el miembro de recogida de película está acoplado operativamente con el miembro de maniobra para rotación en un sentido de enrollamiento de película en respuesta al movimiento del miembro de maniobra, y una segunda posición, en la que el miembro de recogida está operativamente separado del miembro de maniobra, y medios que responden al miembro deslizante para desplazar los medios de acoplamiento a la posición primera o a la segunda cuando el miembro de embrague es movido por el elemento deslizante a la posición inoperante o a la posición operante, respectivamente.

20  
25  
30 La cámara puede estar provista de una puerta destinada a cerrar la cámara después de la inserción de un miembro de alimentación o de reserva de película en la cámara, de un miembro de pestillo destinado a retener la

345348



puerta en posición cerrada o a desatrarancar la puerta, y de medios que responden a los medios selectores para man tener el miembro de pestillo en su posición de retención de la puerta mientras el miembro de maniobra está dispuesto para accionar el miembro de alimentación de película.

Un dispositivo medidor de película puede estar destinado a controlar el avance de la película, y pueden estar previstos unos medios inhabilitadores para inhabilitar el dispositivo medidor de película en respuesta al funcionamiento de los medios selectores de tal manera que el miembro de alimentación de película esté dispuesto para ser accionado por el miembro de maniobra.

Ahora se describirán, a título de ejemplo, cámaras fotográficas de acuerdo con la invención con referencia a la siguiente descripción detallada de realizaciones específicas de la misma, haciéndose referencia a los dibujos que se acompañan, en los que números de referencia iguales denotan elementos iguales y en los que:

La figura 1 es una vista esquemática en perspectiva de una realización preferida de la invención cuando el mecanismo está ajustado a su modo de funcionamiento con avance de la película;

La figura 2 corresponde a la figura 1 e ilustra el mecanismo ajustado para rebobinar la película sobre el núcleo de alimentación o de reserva de película del cargador de película; y

La figura 3 es una vista esquemática en alzado frontal que muestra partes modificadas del mecanismo que comprende una realización alternativa de la invención mostrada en las figuras 1 y 2.

**345348**

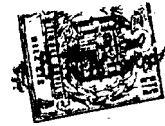

Haciendo referencia a las figuras 1 y 2, el mecanismo de cámara ilustrado incluye una palanca de manio-  
bra 1 soportada pivotadamente por un espárrago 2, cuyo eje  
geométrico es paralelo al del núcleo 3 de recogida de pelí-  
cula soportado con giro. El núcleo de recogida está desti-  
nado a aplicarse al extremo de una tira de película carga-  
da en la cámara y a enrollar la película sobre el núcleo  
a medida que es hecho girar de la manera bien conocida en  
la técnica. La palanca 1 incluye un segmento dentado in-  
terno 4 engranado con un piñón 5 encima de un miembro de  
accionamiento giratorio 6 situado en alineación coaxial  
con el núcleo de recogida. Una uña 7 está soportada pivo-  
tadamente por el miembro de accionamiento en contacto elás-  
tico con dientes de trinquete internos 8 de un miembro de  
rueda de trinquete giratorio 9 para comunicar el movimien-  
to levógiro del miembro de accionamiento al miembro de rue-  
da de trinquete. Un miembro de embrague 11 se extiende ha-  
cia abajo desde el miembro de rueda de trinquete 9 en re-  
lación de accionamiento giratorio con él y es movable -  
axialmente entre la posición mostrada en la figura 1, en  
la que su parte extrema estriada 12 entra en un agujero pa-  
rejo 13 del núcleo para acoplar el núcleo rotativamente al  
miembro de rueda de trinquete; y la posición mostrada en  
la figura 2, en la que el núcleo y el miembro de embrague  
están separados uno de otro. Por consiguiente, se verá que,  
cuando el miembro de embrague está aplicado al núcleo, el  
movimiento levógiro de la palanca 1 hará que el núcleo gi-  
re en un sentido correspondiente para enrollar película  
sobre él, mientras que el núcleo permanecerá estacionario  
bajo la influencia de fricción del muelle 14 durante el

345348



movimiento dextrógiro de la palanca.

5 Junto al miembro de rueda de trinquete, una palanca 15 de uña está soportada pivotadamente por un tornillo-pivote estacionario 16, con el diente extremo 17 de la palanca empujado hacia los dientes externos 18 del miembro de rueda de trinquete por un muelle 19. Una segunda palanca 21 de uña está también pivotada en el tornillo 16 inmediatamente por encima de la palanca 15 y puede moverse con relación a ella entre los salientes 22 y 23 contra la influencia de un muelle 24, el cual mantiene elásticamente el diente extremo 25 de la palanca 21 en alineación ligeramente desplazada con el diente 17 de la palanca 15. Cuando se deja que la palanca 15 pivote para llevar los dientes 17 y 25 a contacto con los dientes 18 del trinquete, como se muestra en líneas de trazos, la rueda de trinquete quedará, por tanto, bloqueada contra rotación en sentido levógiro, bloqueando así también el movimiento levógiro de la palanca 1. Como es conocido en otros dispositivos de trinquete similares, el empleo de los dos dientes de uña desplazados, en vez de un solo diente de uña, hace posible que la rueda de trinquete esté provista de solo la mitad del número de dientes que se precisarían de otra manera para hacer posible que quedara bloqueada con pequeños incrementos angulares predeterminados, permitiendo así que los dientes se hagan correspondientemente más fuertes.

15 Por encima de las dos palancas de uña 15 y 21, está soportado también pivotadamente un brazo de uña similar 26 por el tornillo pivote 16, con su parte prominente 27 junto a los dientes 28 de trinquete de la corona 29 del miembro de accionamiento 6. Un extremo del muelle 24 se -

345348



5 aplica a un saliente 31 del brazo 26 de uña y lo carga  
en sentido levógiro con relación a las dos palancas de -  
uña a una posición definida por la aplicación del dedo -  
colgante 32 del brazo 26 al borde adyacente de la palan-  
ca 21. Así, cuando las palancas y el brazo están situados  
como se muestra en la figura 1, la parte prominente 27 de  
brazo 26 está en aplicación de bloqueo con los dientes 28  
para impedir el movimiento dextrógiro del miembro de accio-  
namiento y la palanca 1; pero, a medida que las palancas  
10 de uña se mueven a aplicación con el miembro de la rueda  
de trinquete, el brazo de trinquete se separa del miembro  
de accionamiento.

15 Junto al extremo de la cámara opuesto al núcleo  
de recogida, unos medios no mostrados definen una cámara  
destinada a recibir lateralmente un cargador 33 de pelícu-  
la y a soportar el cargador en relación paralela con el nú-  
cleo de recogida. Un eje de rebobinado 34 está soportado  
a rotación y a deslizamiento en alineación coaxial con el  
cargador y puede ser movido por un miembro de corredera  
20 35 entre la posición elevada mostrada en la figura 1, fue-  
ra de aplicación con el cargador, y la posición bajada  
mostrada en la figura 2, en la que una ranura 36 recibe  
el tabique o nervio 37 del carrete de alimentación de pelí-  
cula alojado en el cargador. El miembro de corredera es mo-  
vido manualmente por un botón de corredera 38 accesible -  
25 desde el exterior y es retenido de manera soltable en su  
posición elevada por una corredera de bloqueo 39 destina-  
da a ser movida por un muelle 41 hasta la posición mostra-  
da en la figura 1 cuando el movimiento ascendente de la  
30 corredera mueve el escalón 42 más allá de la superficie

345348



marginal 43 de la corredera de bloqueo. Para mover la corredera hasta su posición más baja, se deprime el extremo accesible desde el exterior de la corredera de bloqueo 39 para soltar la corredera, la cual puede entonces ser movi  
5 da hacia abajo por medio del botón 38 hasta la posición mostrada en la figura 2, en la que es retenida de manera similar por un miembro de pestillo pivotante 45 que puede aplicarse al saliente 46 y está adaptado para separarse de él mediante el movimiento manual del brazo 47 que se  
10 extiende a través del alojamiento de la cámara.

Un brazo de cremallera 48 está fijado pivotadamente a la palanca de maniobra 1 por una espiga 49 y puede moverse en vaivén con ella, estando la parte de cremallera 51 del brazo mantenida en aplicación de engrane con  
15 el piñón 52, montado en el eje 53 soportado a rotación, por un rodillo de guía 54. Una rueda dentada 55 es giratoria en el eje 53 e incluye una superficie interna 56 con dientes de trinquete en aplicación elástica con una uña 57 llevada por un cubo 58 fijado al eje, siendo así la rueda  
20 dentada hecha girar imperativamente en sentido levógiro en respuesta a una rotación correspondiente del piñón 52. Cuando el miembro de corredera 35 está en la posición mostrada en la figura 1, el movimiento alternativo de la palanca 1 hará que el piñón 52 se mueva alternativamente a rotación,  
25 haciendo de este modo que la rueda dentada 55 se mueva de la misma manera. Sin embargo, cuando el miembro de corredera está en su posición más baja, mostrada en la figura 2, el piñón 59 del eje 34 está engranado con la rueda dentada 55 y su giro libre es retardado por fricción por el muelle  
30 61, el cual sirve también para empujar el eje hacia abajo

345348



de modo que si la ranura 36 y el tabique 37 están angularmente desalineados cuando el piñón 59 se mueve a engrane con la rueda dentada 55, la rotación del eje hará que la ranura reciba el tabique o nervio a medida que el eje se mueve hasta una posición ligeramente más baja. Por tanto, a medida que la palanca 1 se mueve en sentido levógiro, la rueda dentada 55 es accionada en el mismo sentido, comunicando un giro en sentido dextrógiro al carrete del cargador en contacto con el eje 34. Sin embargo, durante el movimiento dextrógiro de la palanca, el carrete permanece estacionario, ya que la influencia de fricción del muelle 61 resiste el movimiento dextrógiro de la rueda dentada 55, haciendo que permanezca estacionaria a medida que la uña 57 pasa por sobre los dientes de trinquete 56. Por consiguiente, se verá que cuando el miembro de corredera está en su posición más baja, el movimiento alternativo de la palanca 1 hará que el carrete de alimentación de película gire intermitentemente en sentido dextrógiro para rebobinar película en el cargador.

En la figura 1, los componentes de la cámara ilustrada se muestran después de que se ha hecho una exposición y antes de que se haya armado de nuevo el obturador de la cámara y de que la película haya avanzado en preparación para una exposición subsiguiente. En esta fase del funcionamiento de la cámara, el miembro de embrague 11 está aplicado al núcleo de recogida 3; el eje de rebobinado 34 está retirado del cargador 33; la parte prominente 27 del brazo de uña 26 está engranada con los dientes de trinquete 28 del miembro de accionamiento; y los dientes 17 y 25 de las respectivas palancas de uña 15 y 21 están mantenidos fuera

345348



de engrane con la rueda de trinquete 9 por un miembro de  
tope 62 pivotado en la espiga 63 y mantenido en contacto  
con el brazo 64 de la palanca 1 por el muelle 65. Por tan-  
to, a medida que es movida la palanca en sentido levógiro,  
5 el núcleo de enrollamiento gira de manera similar para -  
enrollar película sobre él a medida que la película es he-  
cha así avanzar a lo largo de una trayectoria, en la que  
sus perforaciones medidoras laterales reciben y hacen girar  
a un piñón medidor 66 soportado para giro por el eje 67.  
10 Cuando la palanca ha sido movida en sentido levógiro en  
aproximadamente un ángulo de 30°, el miembro de tope 62  
es movido por el brazo 64 fuera de aplicación con la palan-  
ca de uña 15, permitiendo que la palanca y su palanca aso-  
ciada 21 se muevan a engrane con la rueda de trinquete. Sin  
15 embargo, este movimiento está bloqueado con los dientes de  
la palanca todavía más allá de los dientes 18 de la rueda  
de trinquete por la aplicación de la patilla 68 de la palan-  
ca 15 con la periferia del disco de bloqueo 69 llevado por  
el eje 67, el cual ha sido hecho girar suficientemente en  
20 sentido levógiro por el movimiento de la película para mo-  
ver el rebajo 71 fuera de alineación con la patilla. Por  
tanto, la palanca puede continuar moviéndose en sentido le-  
vógiro, pero no puede ser movida en el sentido opuesto de-  
bido al engrane continuado del brazo de uña 26 con los -  
25 dientes de trinquete 28. A medida que se sigue moviendo la  
palanca, la película continúa avanzando y haciendo girar  
a la rueda de cadena 66, mientras que el disco 69 mantie-  
ne las palancas de uña 15 y 21 fuera de engrane con la rue-  
da de trinquete. Cuando este movimiento de la película ha  
30 hecho que el disco de bloqueo gire lo suficiente para vol-

345348



5 ver a alinear el rebajo 71 con la patilla 68, en respuesta al avance de la película por un cuadro de exposición, la patilla entra en el rebajo, permitiendo así que las palancas de uña giren de modo que uno de sus dientes engrane y bloqueo la rotación levógira adicional de la rueda de trinquete para interrumpir la operación de avance de la película. Simultáneamente, el movimiento de las palancas de uña a contacto con la rueda de trinquete hace que el brazo de uña 26 se separe del miembro de accionamiento de modo que la palanca 1 pueda ser movida en sentido dextrógiro hasta su posición inicial.

10 Durante la operación de avance de la película anteriormente descrita, el movimiento levógiro de la palanca 1 mueve la palanca de cremallera 48 hacia la izquierda, como se ilustra, llevando la patilla 72 de la misma a aplicación con la palanca 73 de armado del obturador montada en el espárrago-pivote 74 y pivotando la palanca para armar el mecanismo del obturador de la cámara, no mostrado, haciendo girar el eje 75 de armado del obturador contra la influencia del muelle 76 a medida que la palanca 73 desplaza el brazo 77 del eje del obturador. Cuando se ha terminado la operación de avance de la película, el obturador puede ser accionado deprimiendo el miembro de pulsador 78 para hacer girar al anillo 79 de liberación del obturador contra la influencia del muelle 81. Además de actuar sobre el obturador, este movimiento del anillo hace que bascule la palanca 82 de liberación de la uña en sentido dextrógiro en torno del espárrago-pivote 83, con lo que el extremo superior de la palanca de liberación se aplica al saliente colgante 84 de la palanca de uña 15

345348



para devolver las palancas de uña y el brazo de uña a sus  
posiciones ilustradas a medida que el extremo superior de  
la palanca de liberación se mueve hasta la posición mostrada  
en líneas de trazos. Este movimiento de la palanca 15  
5 separa también el saliente 84 del miembro de tope 62, el  
cual vuelve a su posición ilustrada para devolver el meca-  
nismo a su condición anterior, en la que el accionamiento  
de la palanca 1 hará avanzar la película y volverá a armar  
el obturador.

10 Cuando se suelta el botón 68, el muelle 81 de-  
vuelve el anillo 79 y la palanca 82 a sus posiciones ilus-  
tradas y la subsiguiente depresión del botón queda impedi-  
da por la aplicación del pestillo 85 de impedimento de do-  
ble exposición con la palanca 82 de liberación de la uña.  
15 Sin embargo, al final de cada ciclo de avance de película,  
el pestillo 85 es retirado de la palanca 82 en respuesta  
al movimiento de la palanca de uña 15 hasta la posición  
en la que se impide la ulterior rotación del núcleo de enro-  
llamiento. No se ha ilustrado el mecanismo para separar de  
20 este modo el pestillo de la palanca 82, pero podría com-  
prender una espiga colgante en la palanca de uña 15 des-  
tinada a aplicarse a un brazo del miembro de pestillo pa-  
ra hacer girar a éste último en sentido levógiro cuando el  
diente 17 de la palanca 15 se mueve a engrane con la rueda  
25 de trinquete. Cuando la subsiguiente depresión y libera-  
ción del pulsador 78 repone las palancas de uña como se mues-  
tra, el pestillo se aplica de nuevo a la palanca 82 y, por  
tanto, evita una segunda maniobra del obturador hasta que  
se haya hecho avanzar otra vez la película.

30 Para hacer posible que la película sea rebobina-

345348



da en el cargador después de haber sido expuesta, se de-  
prime la corredera de bloqueo 39 para soltar el miembro  
de corredera 35, el cual es entonces movido a su posición  
más baja por el botón 38 de corredera, en la que queda re-  
5 tenido de manera soltable por el miembro de pestillo 45  
como se muestra en la figura 2. Como se ha explicado an-  
teriormente, este movimiento de la corredera 35 mueve el  
eje de rebobinado 34 a aplicación de accionamiento con el  
carrete de película en el cargador y engrana el piñón 59  
10 con la rueda dentada 55 de modo que el movimiento alterna-  
tivo provocado por la palanca 1 hará que el carrete de ali-  
mentación de película gire intermitentemente en un senti-  
do de rebobinado. Además, a medida que el miembro de co-  
rredera 35 se mueve hacia abajo, la superficie marginal  
15 inclinada 86 de la patilla 87 del mismo se aplica al sa-  
liente 88 que se extiende hacia arriba desde la barra de  
corredera 89 y mueve por acción de leva a la barra hacia  
la izquierda contra la influencia del muelle 90 hasta la  
posición mostrada en la figura 2. Durante este movimiento  
20 de la barra, la espiga de soporte 91, que se extiende ha-  
cia abajo, de la misma corre hacia arriba por la superfi-  
cie inclinada 92 de la placa de leva estacionaria 93, le-  
vantando el extremo izquierdo de la barra, que define una  
horquilla de desplazamiento 94 aplicable a un saliente di-  
25 rigido hacia abajo 95 del miembro de embrague 11. A medi-  
da que es levantada de este modo la horquilla de despla-  
zamiento, el miembro de embrague es levantado por ella des-  
de el agujero 13 del núcleo de enrollamiento, en oposición  
a un muelle, no mostrado, situado dentro del miembro de  
30 embrague y que lo empuja hacia abajo. Por consiguiente, el

345348



núcleo de enrollamiento está ahora libre para girar, oponiéndosele sólo la ligera influencia de fricción del muelle 14.

5 Antes de que pueda llevarse a cabo la operación de rebobinado, el miembro de accionamiento y la rueda de trinquete tienen que separarse del brazo de uña y de las palancas de uña, respectivamente, de modo que la palanca 1 pueda ser movida en vaivén libremente. Asimismo, el piñón 66 ha de tener libertad para girar con objeto de que no interfiera con el movimiento de rebobinado de la película en contacto con ella. Para satisfacer estos requisitos, la barra de corredera 89 incluye un saliente lateral 96 que define un escalón 97, una superficie de leva inclinada 98 y una superficie marginal 99. Cuando la barra de corredera está en la posición de avance de la película mostrada en la figura 1, el saliente 96 está junto al dedo colgante 32 del brazo de uña 26 y a un dedo colgante similar 100 de la palanca de uña 21, pero está más allá de la trayectoria de movimiento que los dedos de modo que el movimiento de las palancas de uña y del brazo de uña no se ve restringido por la barra de corredera. Sin embargo, al moverse la barra de corredera hasta la posición de rebobinado mostrada en la figura 2, el escalón 97 se aplica al extremo del dedo 32 y hace que el brazo de uña 26 bascule en sentido dextrógiro para separar el diente 27 de la corona 29 del miembro de accionamiento; y la superficie de leva 98 desplaza el dedo 100 a contacto con la superficie marginal 99, haciendo girar de este modo a las palancas 15 y 21 en sentido levógiro para separarlas de la rueda de trinquete y retirar la patilla 68 de la palanca 15 del dis

345348

16 NOV 1967



5 co de bloqueo 69 de modo que pueda girar libremente el  
piñón 66. Además, deberá observarse que el obturador pue  
de ser maniobrado durante la operación de rebobinado por  
cuanto que el pestillo 85 permanece aplicado a la palanca  
de liberación 82 mientras la palanca 15 se mantenga -  
fuera de engrane con la rueda de trinquete 9, como se ha  
descrito anteriormente.

10 Al terminarse la operación de rebobinado, el  
operador suelta el miembro de pestillo 45 y devuelve el  
miembro de corredera 35 a su posición levantada, devol-  
viendo de este modo el mecanismo a la condición mostrada  
en la figura 1, en la que el eje de rebobinado 34 ha sido  
retirado del cargador de película. Por consiguiente, cuan  
do se abre la puerta de tapa de la cámara, puede sacarse  
15 y sustituirse el cargador rebobinado sin interferencia  
con el eje de rebobinado.

20 La realización de la invención mostrada en la  
figura 3 comprende una modificación del miembro de corre-  
dera 35 y de los dispositivos de enganche asociados con  
él, estando los componentes no modificados identificados  
por los mismos números de referencia empleados en la des-  
cripción precedente de las figuras 1 y 2. En esta realiza  
ción, el miembro de corredera 101 incluye una patilla 102  
que se aplica a una superficie de leva inclinada 103 en  
25 el extremo de la barra de corredera 89 y mueve la barra  
de corredera hacia la izquierda contra la influencia del  
muelle 90, cuando el miembro de corredera es movido hacia  
abajo por medio del botón de corredera 104 para aplicar el  
eje 34 al carrete de alimentación de película del carga-  
dor 33 y para separar el miembro de embrague 11 del núcleo  
30

345348



de recogida 3.

Una corredera 105 del pestillo de la puerta, situada por debajo del miembro de corredera 101, incluye un saliente 106 destinado a retener la puerta de tapa 107 de la cámara en posición cerrada, enganchando el miembro de gancho 108 de la puerta. Para abrir la puerta, tiene que moverse la corredera del pestillo hacia arriba para soltar el miembro de gancho, pero cuando el miembro de corredera está en su posición levantada, este movimiento hacia arriba de la corredera del pestillo se ve impedido por la alineación de la patilla 109 de la misma con la superficie extrema 111 del miembro de pestillo pivotante 112, cargado hacia la espiga de tope 113 del muelle 114. Sin embargo, durante el movimiento del miembro de corredera hasta su posición más baja, la superficie marginal inclinada 115 del mismo se aplica al extremo superior del miembro de pestillo 112 y mueve por acción de leva el miembro de pestillo en sentido levógiro para hacer posible que el diente 116 del mismo encaje en la muesca 117 para sujetar el miembro de corredera en su posición más baja, como se muestra en líneas de trazos. Con el miembro de pestillo así encajado en la muesca 117, su superficie extrema inferior 111 está desplazada de la patilla 109, la cual está ahora alineada con la superficie inclinada 118 del miembro de pestillo. Por tanto, la corredera del pestillo puede - ahora moverse hacia arriba, con lo que se soltará la puerta de tapa y se saldrá el diente 116 de la muesca 117 cuando la patilla 109 encuentra la superficie marginal 118 del miembro de pestillo y mueve por acción de leva el miembro en sentido levógiro. Cuando el diente de pestillo se sepa-

345348



5 ra de la muesca 117, el miembro de corredera es devuelto a su posición elevada por la superficie de leva 103 que actúa sobre la patilla 102 bajo la influencia del muelle 90. Por consiguiente, esta disposición asegura que la cámara no pueda ser abierta involuntariamente durante la operación de enrollamiento de la película y devuelve automáticamente el mecanismo a su posición de avance de la película cuando se abre la puerta de tapa para sacar y sustituir el cargador rebobinado.

10 La presente solicitud que corresponde a la presentada en República Federal Alemana, el 23 de Septiembre de 1.966, con el número K 60.319 IXa/57a, se acoge a los beneficios del artículo 51 del vigente Estatuto sobre Propiedad Industrial.

15

N O T A

Los puntos de invención propia y nueva que se presentan para que sean objeto de esta solicitud de Patente de Invención en España, por VEINTE años, son los siguientes:

20

1.- Un dispositivo de cámara fotográfica destinado a recibir un miembro de alimentación de película y que incluye un miembro de recogida de película, medios para accionar el miembro de recogida para enrollar sobre él la película procedente de un miembro de alimentación de pelí

345348



5 cula recibido en la cámara y medios para accionar el miembro de alimentación de película para rebobinar sobre él la película procedente del miembro de recogida, caracterizado porque está previsto un solo miembro de maniobra manualmente operable para accionar el miembro de recogida y para accionar el miembro de alimentación de película, y porque están previstos unos medios selectores para permitir que el miembro de maniobra accione selectivamente el miembro de recogida o el miembro de alimentación de película.

10

2.- Un dispositivo de cámara según la reivindicación 1, en el que los medios selectores incluyen un miembro de embrague destinado, en su posición operante, a aplicarse de manera que transmita accionamiento a un miembro de alimentación de película de la cámara y dispuesto, en su posición inoperante, para ser retirado más allá de la posición ocupada por un miembro de alimentación de película de la cámara.

15

3.- Un dispositivo de cámara según las reivindicaciones 1 y 2, en el que la palanca de maniobra está conectada por unos medios de trinquete a un miembro de rueda dentada, que está dispuesto para ser hecho girar intermitentemente en un sentido predeterminado en respuesta al movimiento alternativo de la palanca de maniobra, incluyendo el miembro de embrague un piñón destinado a engranar con el miembro de rueda dentada cuando el embrague está en su posición operante, pero que no está engranado con él cuando el embrague está en su posición inoperante.

20

25

4.- Un dispositivo de cámara según las reivindicaciones 1 y 2, en el que el miembro de embrague está

30

345348



5 dispuesto para ser movido entre sus posiciones operante e inoperante por un miembro deslizable que es accionable manualmente desde el exterior de la cámara, y en el que están previstos medios para retener el miembro deslizable de manera soltable en una u otra de dos posiciones correspondientes a las posiciones operante e inoperante del miembro de embrague.

10 5.- Un dispositivo de cámara según la reivindicación 4, que incluye medios de acoplamiento desplazables entre una primera posición, en la que el miembro de recogida de película está aplicado operativamente al miembro de maniobra para rotación en un sentido de enrollamiento de película en respuesta al movimiento del miembro de maniobra, y una segunda posición, en la que el miembro de recogida está separado operativamente del miembro de maniobra, y medios que responden al miembro deslizable para desplazar los medios de acoplamiento a la primera posición o a la segunda cuando el miembro de embrague es movido por el elemento deslizable hasta la posición inoperante o hasta la posición operante, respectivamente.

15 6.- Un dispositivo de cámara según la reivindicación 1, en el que la cámara está provista de una puerta destinada a cerrar la cámara después de la inserción de un miembro de alimentación de película en la cámara, un miembro de pestillo está destinado a retener la puerta en posición cerrada o a desatracar la puerta, y unos medios responden a los medios selectores para mantener el miembro de pestillo en su posición de retención de la puerta, mientras el miembro de maniobra está dispuesto para accionar el miembro de alimentación de película.

20

25

30

345348



5 7.- Un dispositivo de cámara según la reivindi-  
cación 1, en el que un dispositivo medidor de película  
está destinado a controlar el avance de la película, y  
en el que están previstos unos medios inhabilitadores pa-  
ra inhabilitar el dispositivo medidor de película en res-  
puesta al funcionamiento de los medios selectores de tal  
manera que el miembro de alimentación de película esté  
dispuesto para ser accionado por el miembro de maniobra.

10 8.- Un dispositivo de cámara fotográfica  
Tal y como se ha descrito en la Memoria que an-  
tecede representado en los dibujos que se acompañan y pa-  
ra los fines que se han especificado.

Esta Memoria consta de veinte hojas escritas  
a máquina por una sola cara.

Madrid. 11<sup>o</sup> NOV. 1957

P.A.

Alberto A. Elizalde  
*Alto*

345348

13-11-67

PBG.

- 20 -

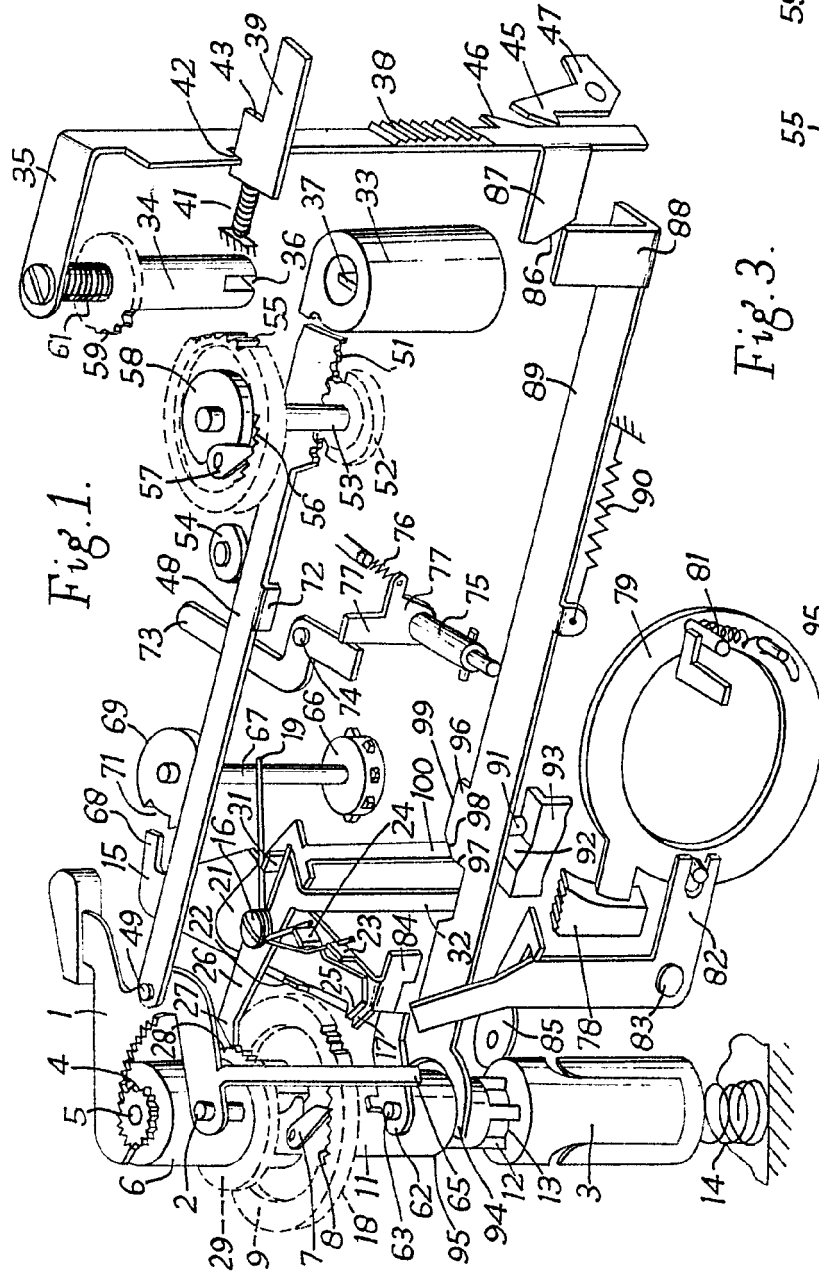

Fig. 1.

345348

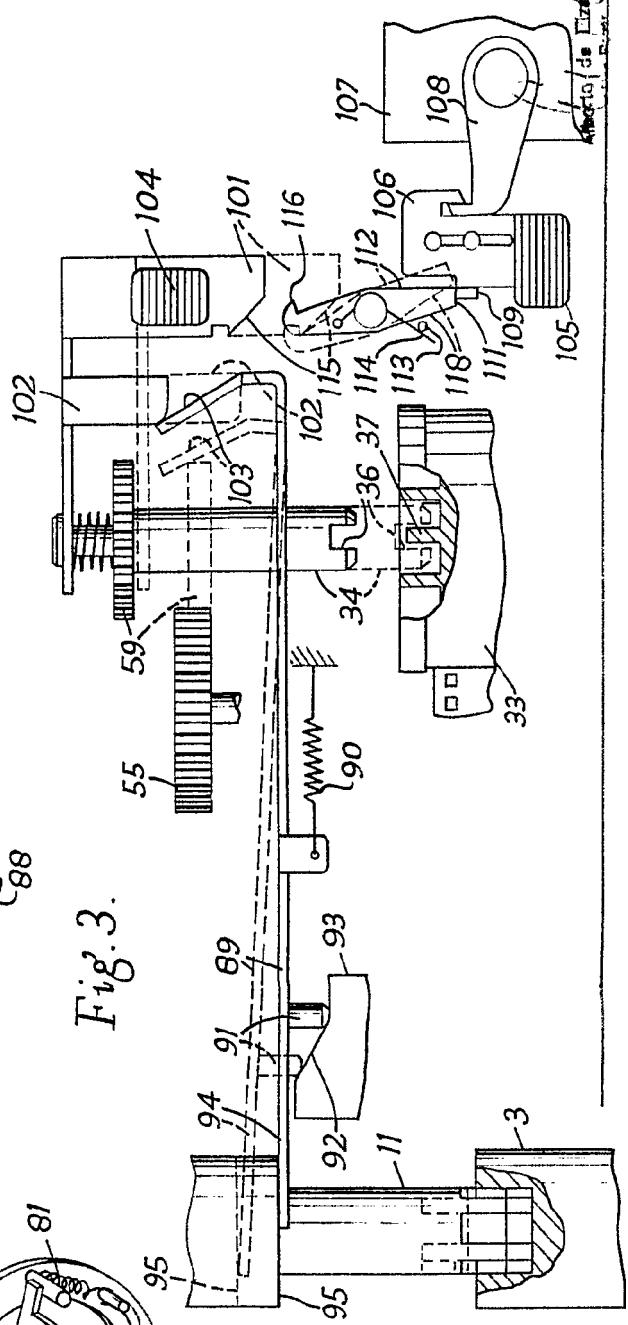
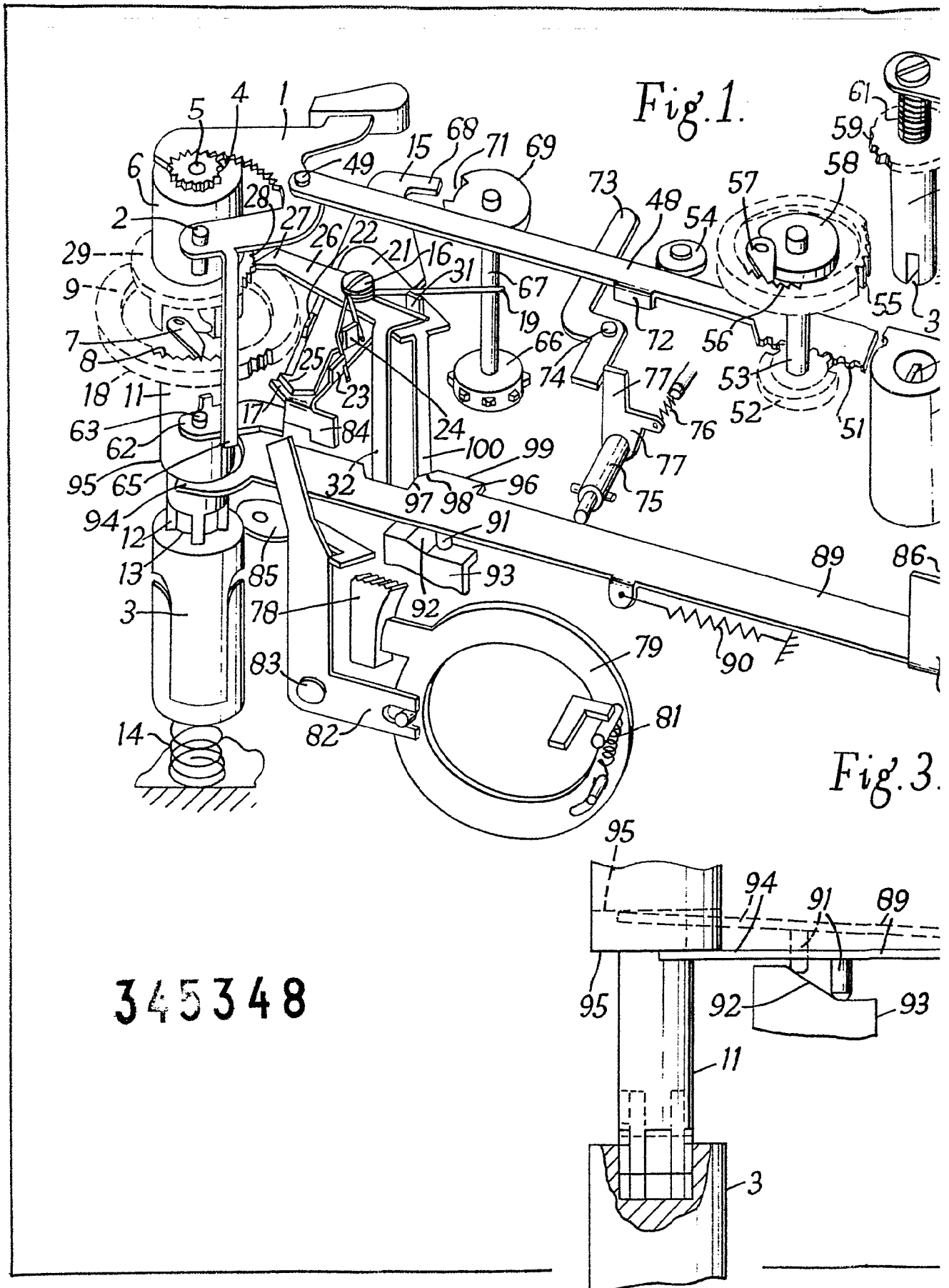

Fig. 3.

345348

345348



345348

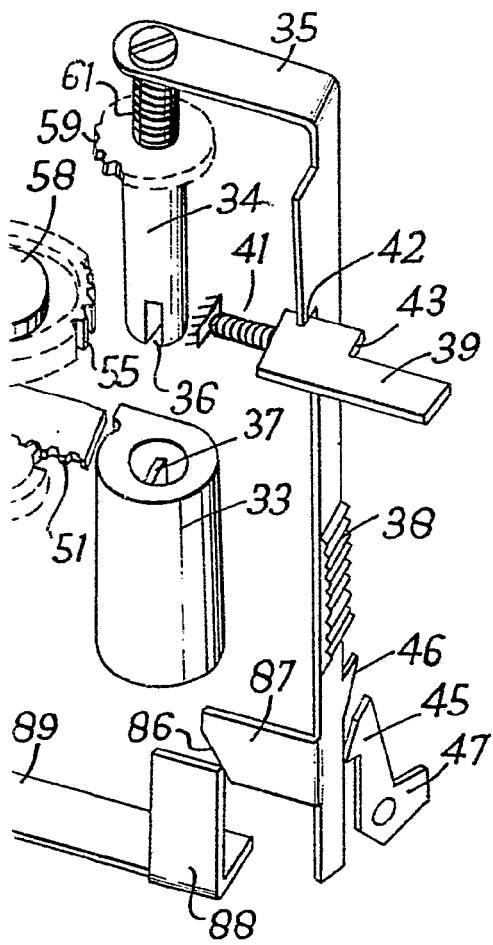

345348

Fig. 3.

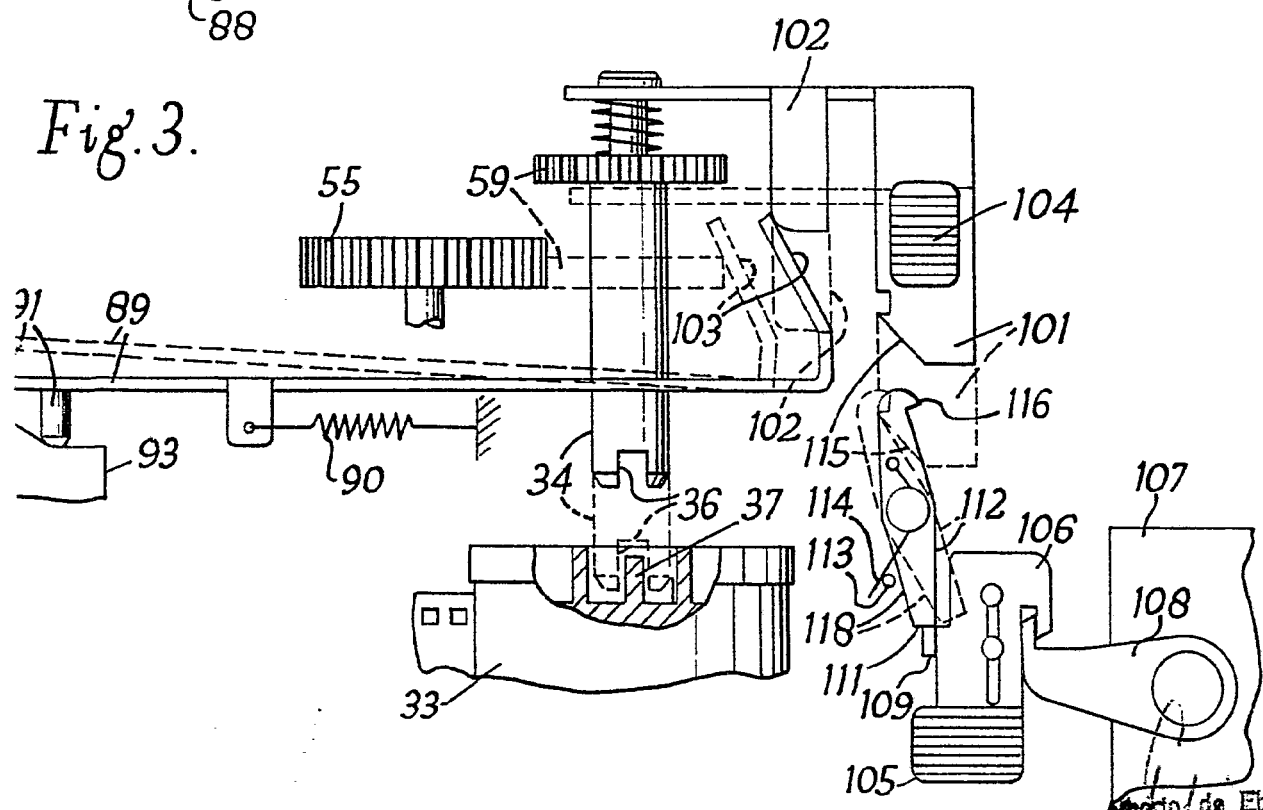

Wm. de Elz...



345348

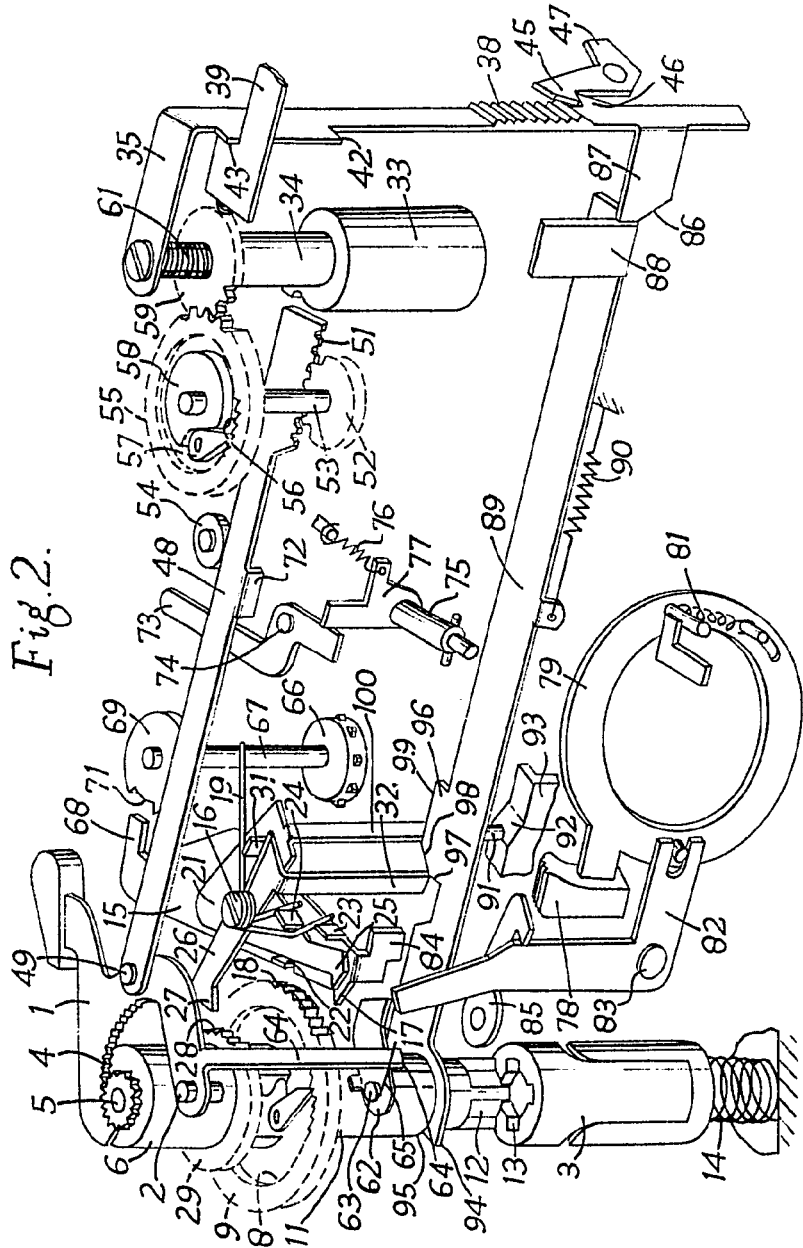
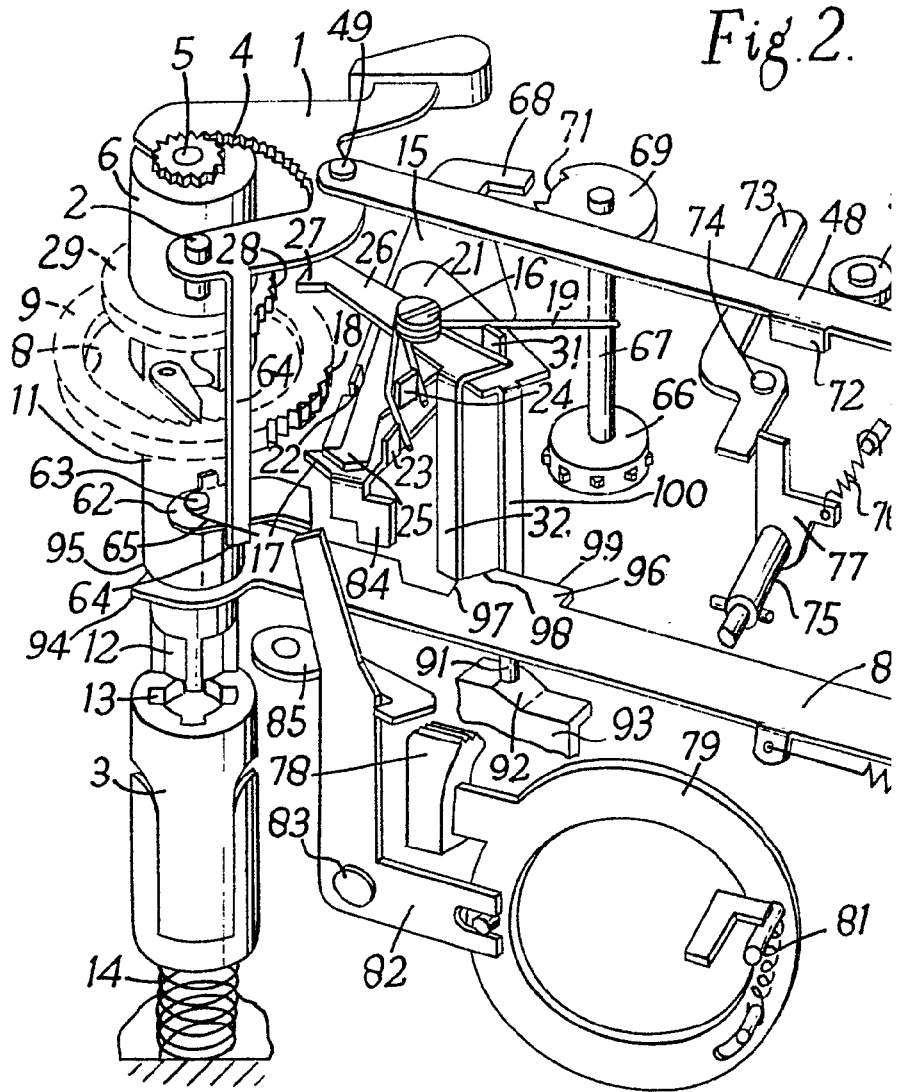

Fig. 2.

345348

W. H. D. B. Co.  
L. P. U. S. A.

Fig. 2.



345348



345348

Fig. 2.

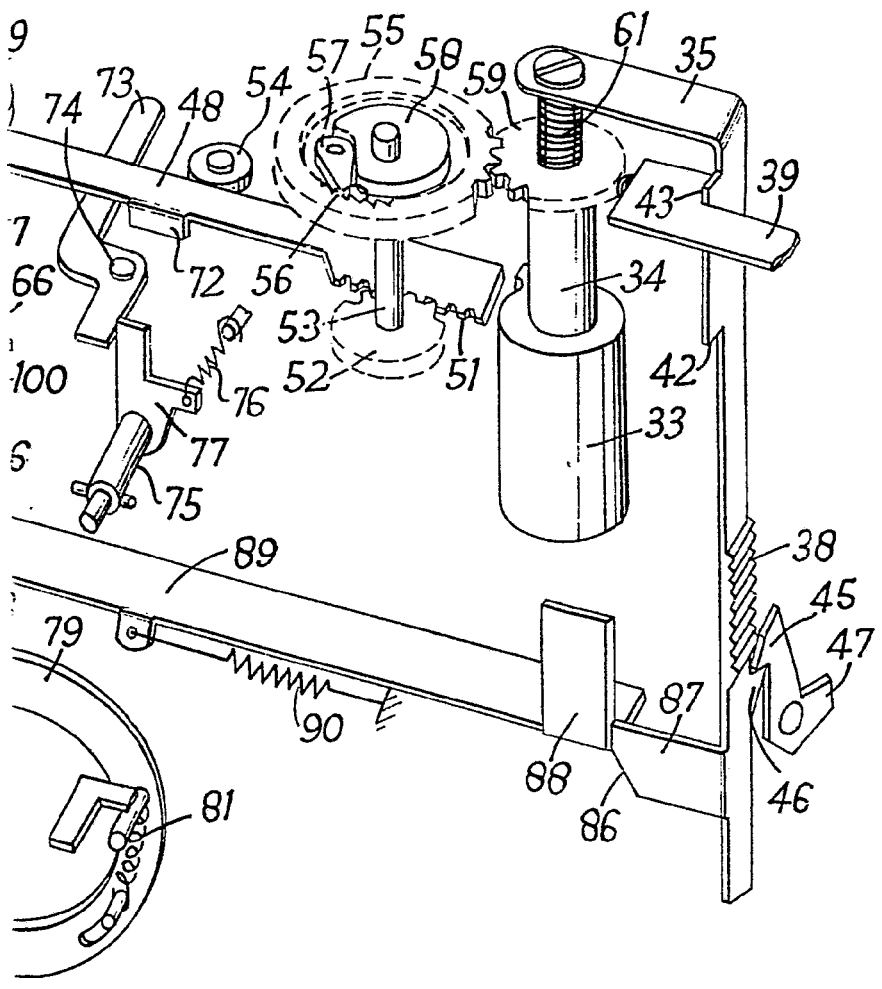

Wm. H. Elizabeth  
Pat. Office