

21 SET 1967

345296

MP/3

345296

memoria descriptiva

CLASE DE REGISTRO una Patente de Invención, por veinte años en España,

NOMBRE Y NACIONALIDAD DEL SOLICITANTE Armaturenwerk Niederscheld G.m.b.H. (sociedad alemana)

RESIDENCIA Y DOMICILIO 6340 Dillenburg/Hessen (Alemania)

OBJETO "DISPOSITIVO REGULADOR DE AIRE DE ADMISION PARA APARATOS DE CALEFACCION Y COCINA ESPECIALMENTE PROVISTOS DE MECHE- ROS DE EVAPORACION DE ACEITE".

PRIORIDAD: Solicitud Patente alemana A 53.658 Ia/24b del día 4 de Octubre de 1966.

345296

21 SE



- 1 -

1

En el caso de aparatos de calefacción y cocina calentados mediante aceite, para la compensación automática de fluctuaciones de tiro se utilizan reguladores de aire de admisión, que están dispuestos predominantemente en los lados o por debajo de las envolturas del verdadero mechero.

5

10

La subida o el descenso del tiro de chimenea ocasiona una variación relativa de la infrapresión en la envoltura de la cazoleta del mechero. Por ello el regulador de aire de admisión, adosado a esta última, respectivamente su chapaleta pendular, se ponen en movimiento y dejan libre en cada caso la sección transversal de admisión para el aire de combustión, necesaria para la combustión perfecta.

15

20

Como en los aparatos de calefacción y cocina para recubrir la cazoleta del mechero son usuales envolturas con formas de construcción diferentes, por ejemplo, en forma rectangular, cilíndrica u ovalada, para los reguladores de aire de admisión, que deben montarse, también se requieren cajas diferentes, pero especialmente también formas diferentes de sujeción, respectivamente de empalme, necesitándose, por ejemplo, superficies de bridas diferentes, lo que condiciona un considerable gasto económico.

25

30

El invento se ha propuesto el objeto de crear aquí una modificación por medio de una unidad adosable de regulador de aire de admisión, cuyo cárter puede sujetarse de un modo suficientemente hermético a todas las formas de construcción existentes de envolturas de cazoletas de mechero. La solución de este problema consiste en que, según el invento, está previsto un cárter de regulador, cuyo extremo, vuelto hacia

345296

21



- 2 -

1 el cárter de envoltura del mechero está situado cerrando total-
mente, como cuello enchufable, en la escotadura correspondiente
a su proyección superficial de la superficie formada a voluntad
del cárter de envoltura.

5 Por ello se alcanza un montaje sencillo. Es suficiente enchufar el cárter del regulador en la esco-
tadura preparada en el cárter de envoltura, en lo que el cuello
de enchufe penetra más o menos ampliamente en el interior del
10 mismo.

Para ayudar al cierre hermético del
cuello enchufable en la escotadura de la envoltura, es convenien-
te constituir todas las paredes del cárter del regulador o una
parte de las mismas bombeadas ligeramente hacia el exterior. En
15 ello se bombean preferentemente las dos superficies anchas si-
tuadas opuestas en el cárter del regulador. Al introducir el
regulador de aire de admisión en la envoltura de la cazoleta del
mechero entonces a mano se comprime el bombeo del cárter del re-
gulador. Después de la introducción, entonces está situada la
20 pared superior e inferior del regulador de aire de admisión ado-
sada con tensión a la envoltura de la cazoleta del mechero.

En el cárter del regulador pueden es-
tar previstos medios de sujeción, por ejemplo, en forma de oja-
les adosados, con los que se fija, por ejemplo, a tornillo, el
25 cárter del regulador en la envoltura. Este suplemento o varios
de ellos están deprimidos frente a los cantos frontales libres
del cuello enchufable y se ajustan al fijarse, por ejemplo ator-
nillarse, a la forma del cárter de envoltura.

En el dibujo se representan ejemplos

30

345296

21 SEP 1957

- 3 -

1 de montaje adosado para la unidad de montaje del regulador de
aire de admisión. Muestran:

5 La fig. 1 las dos posibilidades preferi-
das del montaje adosado, a un lado o en el fondo del cárter de
envoltura.

La fig. 2 el montaje adosado a un cárter
de envoltura cilíndrico en sección transversal con

10 La fig. 3 como sección longitudinal par-
cial de la fig. 2;

La fig. 4 un montaje adosado a un cár-
ter de envoltura en forma rectangular en sección transversal con

la fig. 5 como sección longitudinal par-
cial de la fig. 4;

15 la fig. 6 el regulador de aire de admi-
sión en estado de comienzo de suministro en sección transversal
con

la fig. 7 de la vista general de la fi-
gura 6 en dirección hacia el cuello de enchufe.

20 La unidad de montaje de regulador de aire
de admisión se compone de un cárter 1, esencialmente rectangu-
lar en sección longitudinal, con superficies cerradas latera-
les, de tapa y de fondo, con una superficie frontal exterior,
provista de perforaciones 2, para el acceso del aire de combus-
tión, y el cuello enchufable 3, situada interiormente. En el
25 interior del cárter 1 está prevista una chapaleta pendular 5
acodada en forma de Z, apoyada alrededor del eje 4 aproxima-
damente central, teniendo la chapaleta dos aletas, cuya chapaleta,
con ayuda de un contrapeso 6 unilateral, se mantiene en la

30



345296

- 4 -

1 posición de punto de gravedad dibujada en cada caso en líneas
continuas, que representa la posición abierta. La posición ce-
rrada de la chapaleta pendular 5 está dibujada con puntos y ra-
5 yas. Para la sujeción del cárter 1 en la envoltura respectiva
de la cazoleta del mechero, en ambas superficies laterales y
deprimidos respecto a los cantos libres del cuello enchufable
3, están dispuestos ojales de sujeción 7, a través de los cua-
les se enroscan tornillos de sujeción, que al mismo tiempo de-
10 forman los ojales, de tal modo que se adaptan a la pared coor-
dinada del cárter de envoltura.

Para poder alcanzar de la manera más
sencilla en la escotadura respectiva 8 del cárter de envoltura
la junta hermética del cárter del regulador, las dos superfi-
15 cies anchas del mismo, en el estado de suministro inicial, es-
tán constituidas bombeadas (9). En el montaje se comprime este
bombeo a mano, tanto que el cuello enchufable 3 se ajusta en
la escotadura 8 del cárter de envuelta. El cárter se aplica en-
tonces con tensión.

20 La fig. 1 muestra las dos formas pre-
ferentes del montaje. En líneas completas se representa el mon-
taje adosado a un costado del cárter 10 de envuelta y en repre-
sentación de puntos y rayas el montaje en el fondo. El cárter
de envuelta encierra el recinto de combustión 11 con empalme
25 de chimenea 12, así como la cazoleta de mechero 13.

El ejemplo de las figs. 2 y 3 mues-
tra el montaje adosado a una envuelta cilíndrica y el ejemplo
de las figs. 4 y 5 para una envuelta rectangular. En ambos ca-
sos es suficiente labrar en la envuelta conformada diferente-



345296

1 mente en cada caso una escotadura 8, que corresponde a la proyección de la superficie del cuello enchufable 3 sobre esta superficie.

5 Por ello se alcanza que independientemente de la forma de construcción, respectivamente de la curvatura de las envolturas pueda montarse la misma unidad reguladora de aire de admisión meramente por enchufe. En el caso de un curso superficial redondo de la envoltura (fig. 2, 3) los cantos delanteros de ambas superficies anchas del cárter penetran
10 según el rayo de curvatura más o menos ampliamente en la envoltura. En el caso de una forma rectangular de la envoltura (figs. 4, 5) este resalte interior es uniforme de acuerdo con los ojales de sujeción 7 deprimidos.

15 N O T A
=====

La presente patente de invención, comprende las siguientes reivindicaciones:

1.- Dispositivo regulador de aire de admisión para aparatos de calefacción y cocina especialmente provistos de mecheros de evaporación de aceite, caracterizado por
20 un cárter, cuyo extremo vuelto hacia la envoltura del mechero está situado, cerrando totalmente, como cuello enchufable, en la escotadura correspondiente a su proyección de superficie, del plano, formado de cualquier modo deseado de la envoltura.

25 2.- Dispositivo según la reivindicación 1, caracterizado porque en el cárter del regulador para la fijación a la envoltura está previsto un suplemento o varios de estos suplementos, que están deprimidos respecto a los cantos fron-

345296

21 SET.



- 6 -

1 tales libres del cuello enchufable y se adaptan a la forma de
la envoltura al fijarse, por ejemplo al atornillarse.

5 3.- Dispositivo según las reivindi-
caciones 1 ó 2, caracterizado porque todas las paredes del cár-
ter del regulador o una parte de las mismas están constituidas
bombeadas ligeramente hacia el exterior.

10 4.- Dispositivo regulador de aire
de admisión para aparatos de calefacción y cocina especialmente
provistos de mecheros de evaporación de aceite.

Según se describe y reivindica en
esta memoria descriptiva y se ilustra con los dibujos que a la
misma se acompañan.

15 Consta dicha memoria de seis hojas
foliadas y escritas a máquina por una sóla de sus caras.

Madrid,

21 SET. 1967.

CARLOS ROEM

1

5

10

15

20

25

30

345296

Fig. 1.

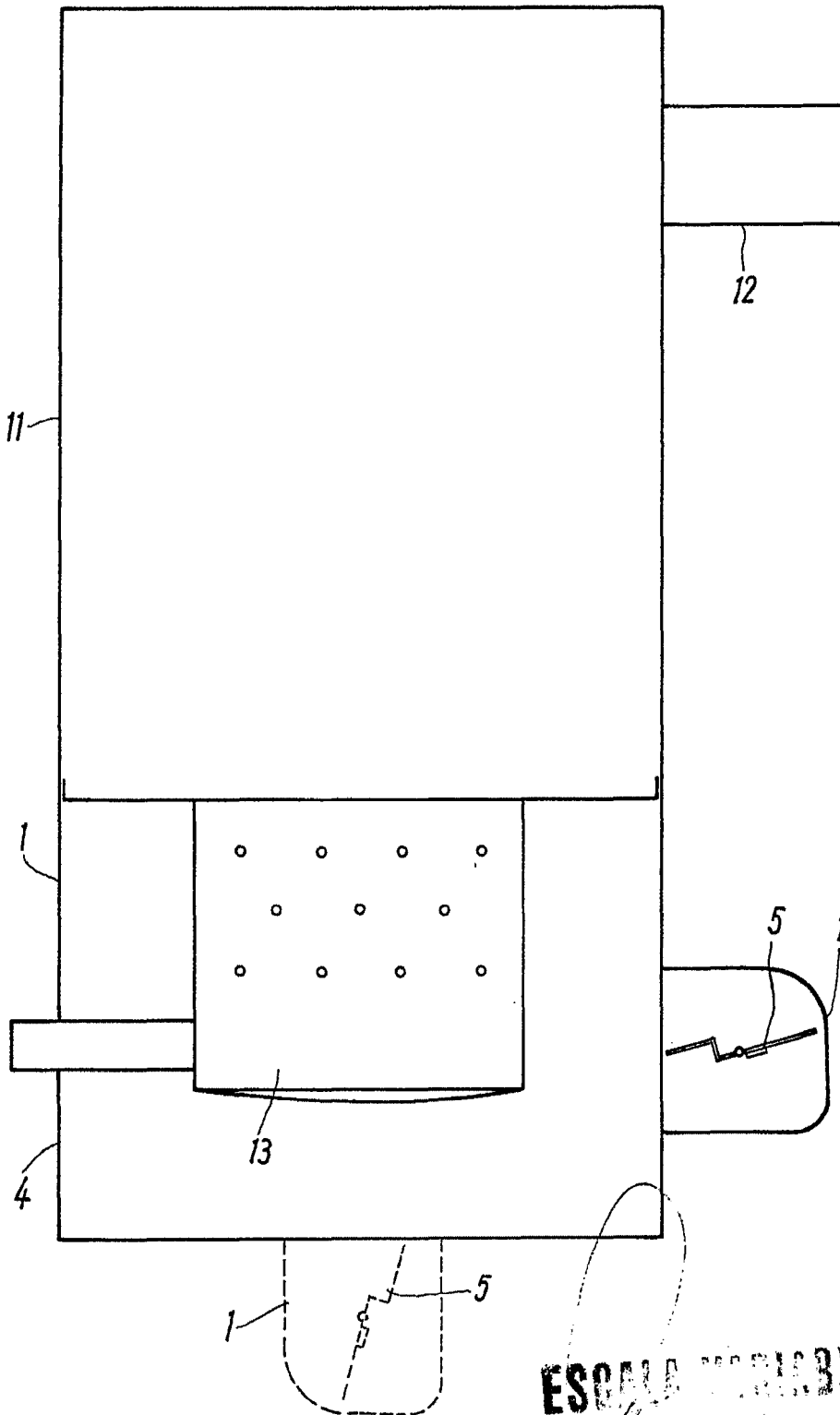

ESCALA VARIABLE

[Handwritten signature]

345296

Fig. 2 21 SEP 1967

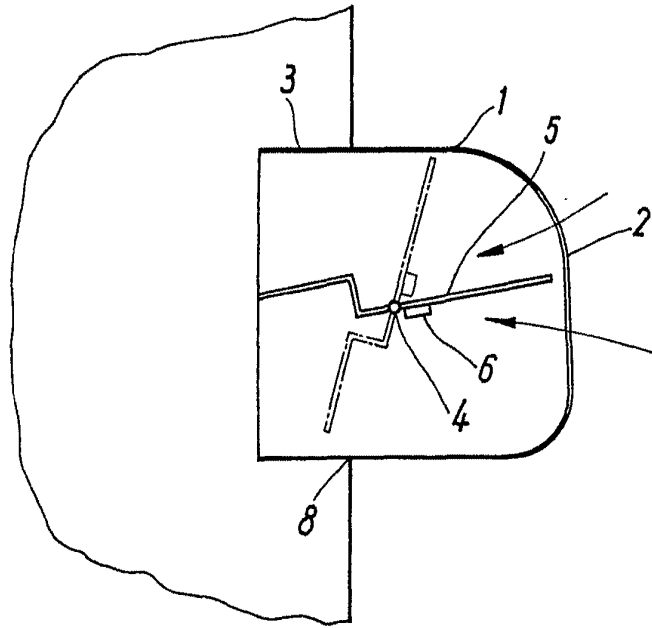
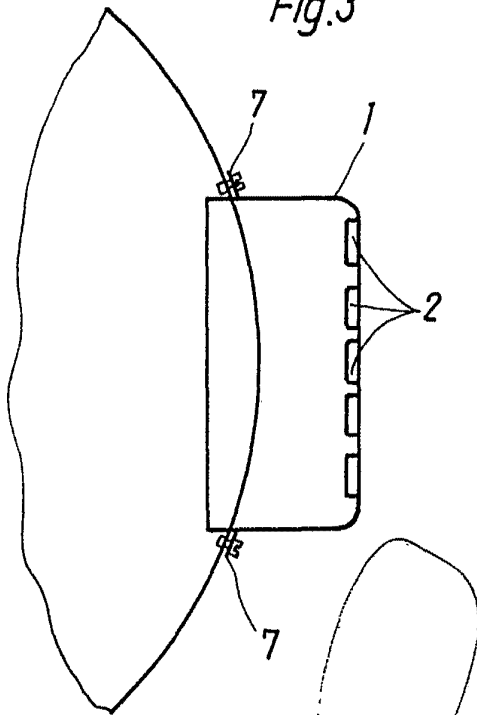

Fig. 3



ESCHENBURG

Handwritten signature or initials

345296 Fig. 4

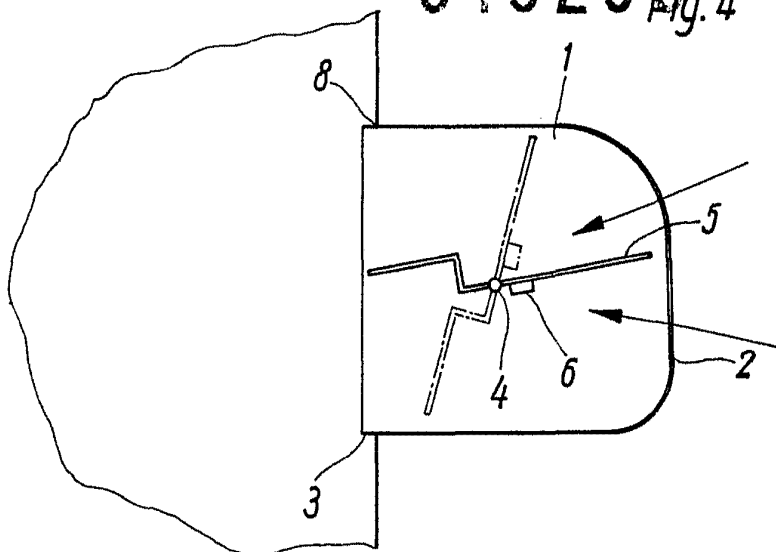
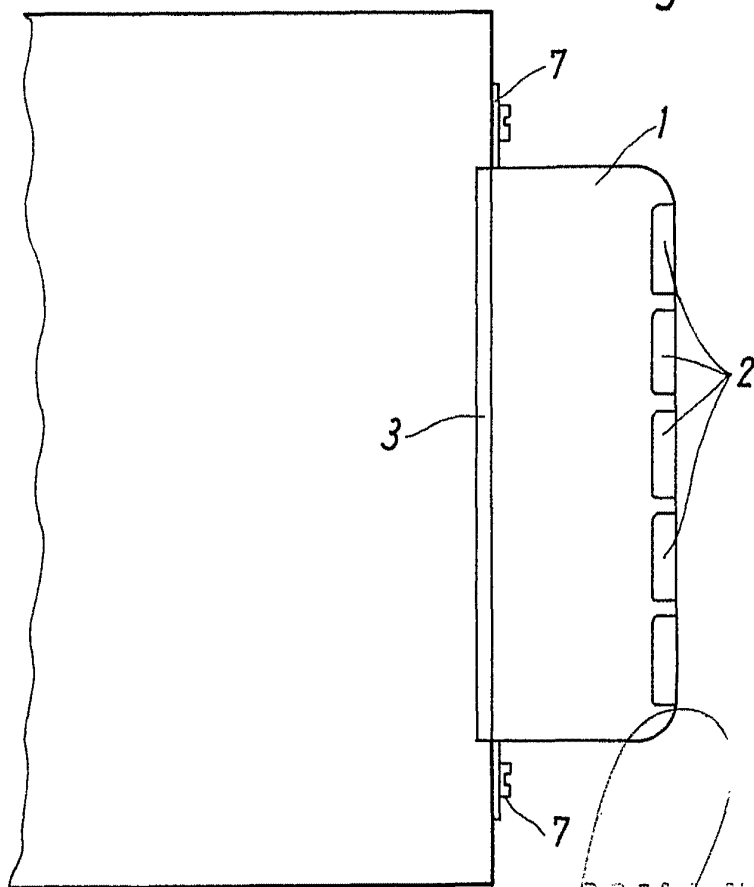

Fig. 5



Handwritten signature and some illegible text at the bottom right of the drawing area.

345296

21 JUN 1967

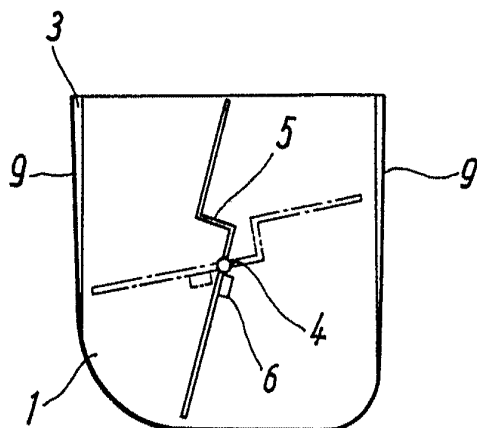

Fig. 6

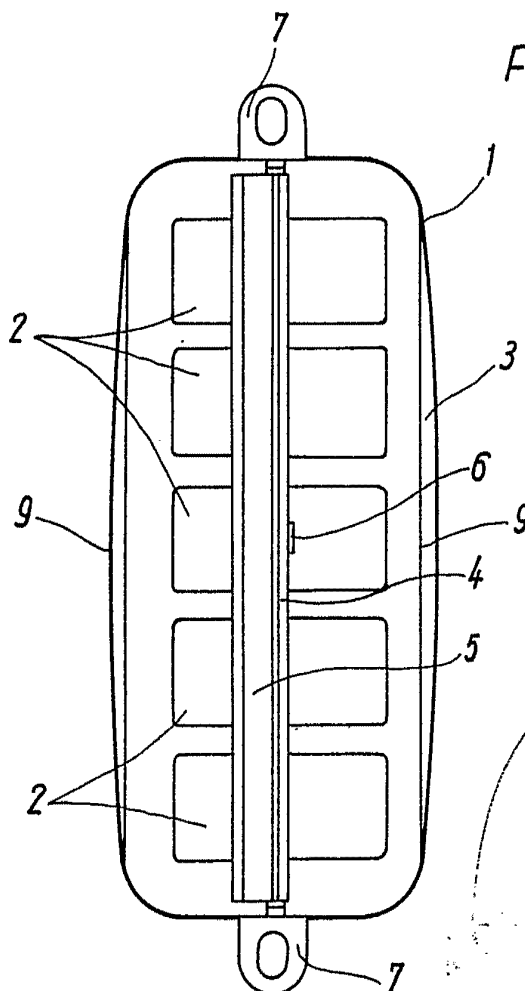

Fig. 7

CARLOS ROEB