

345115



MEMORIA DESCRIPTIVA

S O B R E :

LANZA Ó BARRA PARA REMOLCAR VEHÍCULOS

S o l i c i t a n t e D^o Angel Ortiz Ortiz de nacionalidad española
domiciliado en Valdemoro (Madrid)
Cra. de Andalucía Km. 28,600 Telefono N^o 28.

Corresponde la presente memoria de acuerdo con su anunciado
a la descripción de una barra para remolcar vehículos
a la cualidad de nuevo añade el citado aparato, la de presentar una disposición
general extraordinariamente sencilla, que facilita su montaje sobre cualquier
vehículo, al mismo tiempo que permite la construcción de sus piezas de una forma,
garantizada y practicamente indestructible en su trabajo.

En esencia el nuevo aparato que a continuación se describe y posteriormente
se reivindica, consta de varias posibilidades, en realidad se trata de salir al
paso de un problema, que en ciertos momentos reviste caracteres de importancia,
es probable y ocurre frecuentemente que una averia en su coche le deje entre dos
poblaciones, solo y a caso con niños, ancianos, en fin, una estepa a pleno sol ó
zona de nieves, lejos de cualquier lugar habitado, Vds. no deben dejar su coche
avandonado , ni su impedimenta .

Para evitar estos problemas se ha inventado la barra desmontable, que
siendo casi del tamaño de un gato mecanico, del cual Vd. no prescindiria nunca,
le permite solicitar en cualquier circunstancia, ser remolcado con toda segu-
ridad necesaria para Vd. y el conductor que dispuesto a realizar una labor
humanitaria , tambien tiene derecho a no crearse un problema por su

Sigue.



Impericia o viceversa , a Vd. le pueden remolcar con una cadena o cable, pero debido a lo peligroso de la maniobra , puede ser atropellado por el coche remolcado , ser lanzado a una curva, y sobre todo y definitivo teniendo esto en cuenta el Reglamento de trafico prohíbe el remolcado si no es con las garantías necesarias como son las de nuestro aparato. Nos referimos al artículo 18 del Reglamento de trafico.

En definitiva el aparato que a continuación se describe y a continuación se reivindica , comprende dos sistemas de enganche , uno para el vehículo tractor y otro para el remolcado.

Embastado en cada punta lleva un sistema variable de enganche, por medio de unas piezas de acero, que permite el enganche a cualquier vehículo.

Quedando la tensión necesaria, impide el movimiento de variar la distancia necesaria de coche a coche , para salvaguardar su seguridad, mediante la barra objeto de esta patente .

REIVINDICACIONES

- 1ª BARRA O LANZA PARA REMOLCAR VEHÍCULOS : caracterizada por estar contruido de forma extensible .
- 2ª BARRA O LANZA PARA REMOLCAR VEHÍCULOS : segun la primera reivindicación caracterizada por estar de forma telescópica.
- 3ª BARRA O LANZA PARA REMOLCAR VEHÍCULOS : segun las anteriores reivindicaciones, que se caracteriza por estar formada por varias piezas ensambladas mediante rosca , fuselado de los tubos y mediante pasadores o clavijas.
- 4ª BARRA O LANZA PARA REMOLCAR VEHÍCULOS: segun las anteriores reivindicaciones y que se caracteriza por estar formada por varios cuerpos unidos mediante pasadores .
- 5ª BARRA O LANZA PARA REMOLCAR VEHÍCULOS : segun las anteriores reivindicaciones y que se caracteriza por estar formado por tubulares rectangulares.
- 6ª BARRA O LANZA PARA REMOLCAR VEHÍCULOS : segun las anteriores reivindicaciones y que se caracteriza por estar formada por un sistema de tigerillas

Sigue.



- 55 7ª BARRA O LANZA PARA REMOLCAR VEHÍCULOS :segun las reivindicaciones anteriores que se caracteriza por estar formada por varias piezas ensambladas mediante enganches tipo balloneta y bulones interiores o exteriores, pasadores, grupillas , arandelas de presión.
- 60 8ª BARRA O LANZA PARA REMOLCAR VEHÍCULOS : segun la reivindicaciones anteriores y que se caracteriza por estar formada por sistema articulado.
- 65 9ª BARRA O LANZA PARA REMOLCAR VEHÍCULOS : que se caracteriza por llevar sistema de cojin para amortiguar el impacto del vehículo contra la barra . plastico, goma , muelles, cabeza...
- 70 10ª BARRA O LANZA PARA REMOLCAR VEHÍCULOS : que se caracteriza por estar formada, desmontable, extensible, telescopica, articulada, roscada, con pasadores, con clavijas, balloneta, y pasadores, balonas interiores o exteriores .

Segun consta sustancialmente explicado en la presente memoria que consta de tres hojas escritas por una cara, y acompañada de sus correspondientes dibujos .

Madrid 15 de Sep! 1967

34511E

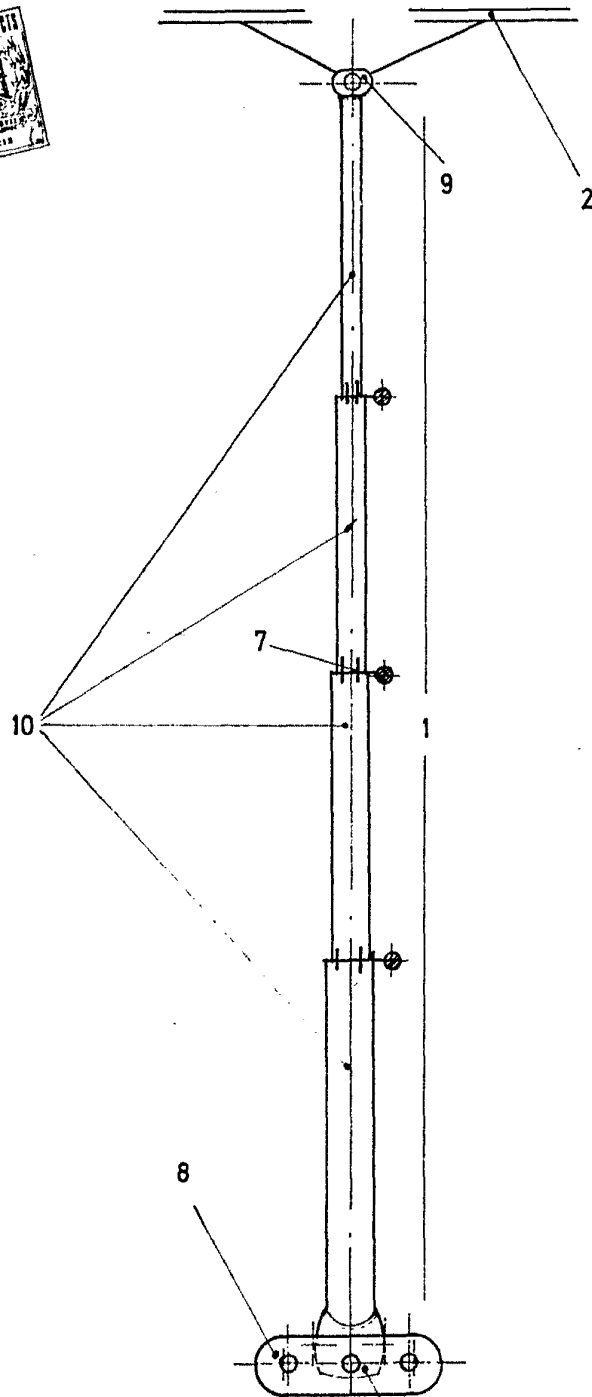

MADRID, 15. III. 1967
ANGEL ORTIZ ORTIZ.
P.P.

ESCALA VARIABLE.