

P.- 36.149
File 4100 X

27 SEP



344820

Memoria descriptiva

para solicitar PATENTE DE INVENCION por 20 años

a nombre de AMP INCORPORATED

entidad / ~~de nacionalidad~~ norteamericana

con domicilio en Eisenhower Boulevard, Harrisburg, Pensilvania, Estados Unidos de América

por: "UN DISPOSITIVO CONECTADOR PARA UN FUSIBLE DE CARTUCHO",
(Clase Internacional H01r)



Esta invención se refiere a conectadores de fusibles para conexión con los extremos de un fusible de cartucho.

5 Un fusible de cartucho comprende, generalmente, una envolvente de vidrio, cilíndrica, que contiene un elemento de fusible que se extiende entre tapas extremas metálicas de la envolvente. En un conector de fusible el perfil cilíndrico de cada tapa extrema puede recibirse entre lados de un receptáculo en forma de U para efectuar una conexión eléctrica. Se ha propuesto realizar la conexión eléctrica en extremos de las tapas extremas de un fusible de cartucho y con este fin un conector de fusible comprende un par de patillas elásticas, montadas en voladizo y separadas en relación de cara a cara para recibir un fusible de cartucho entre ellas. Esta disposición es particularmente útil en un conector de fusible donde el fusible de cartucho se dispone para girar efectuando una interconexión ó desconexión de conmutación entre las tapas extremas y las patillas. Una forma alternativa de fusible de cartucho comprende un cuerpo cilíndrico de material aislante provisto exteriormente de una tira conductora asegurada en extremos opuestos del cuerpo por las partes de tapa que forman una pieza con la tira.

10

15

20

En un conector de fusible para un fusible de cartucho de acuerdo con la presente invención, se forma un cuerpo de chapa metálica con una abertura que define un par de brazos laterales, entre los cuales sobresale una parte de patilla elástica, formando la parte de patilla una sola pieza con el cuerpo en un extremo y estando dispuesta en su extremo libre para aplicarse a un extremo del fusible de -

25

30

344820

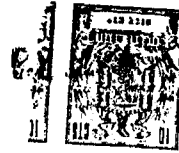

cartucho, mientras que los lados del extremo del cartucho están alojados entre los brazos laterales.

5 El cuerpo puede comprender una patilla formada con una abertura que define los brazos laterales, uno en cada lado de la patilla, formando la parte de patilla elástica una sola pieza en un extremo con la patilla y siendo de anchura reducida.

10 En esta disposición, los lados de la tapa extrema de un fusible de cartucho son agarrados con aprieto entre los brazos laterales para sujetar la tapa extrema de modo firme en posición, mientras el extremo de la tapa se aplica a la parte de patilla de anchura reducida.

15 Ventajosamente, los brazos laterales están inclinados hacia delante sobre una cara de la patilla y están doblados luego hacia atrás de modo arqueado, convexo, para extenderse por detrás de la parte de patilla de anchura reducida, donde están unidos en una sola pieza los brazos laterales para mejorar su acción de agarre sobre lados opuestos de la tapa extrema de fusible. La parte unida en una sola
20 pieza puede extenderse como una parte de patilla adicional para recibir un receptáculo de patilla. La parte de patilla adicional puede extenderse normalmente hasta la patilla, que en su extremo alejado de la parte de anchura reducida, está destinada a recibir un receptáculo de patilla para conexión
25 eléctrica adicional.

30 La parte de patilla de anchura reducida se deforma más fácilmente por aplicación con la tapa extrema de fusible que la parte principal de la patilla, que, debido a su anchura mayor, es más rígida, lo que facilita la aplicación con la tapa extrema, al tiempo que protege contra la sobre-

344820



tensión de la patilla.

La invención se describirá ahora, a modo de ejemplo, con referencia a los dibujos parcialmente diagramáticos, adjuntos, en los cuales:

5 La figura 1 es un alzado lateral en sección, fragmentaria, de parte de un conjunto de conector de fusible;

La figura 2 es una sección fragmentaria del conjunto de la figura 1 por la línea 2-2, vista en la dirección de las flechas;

10 La figura 3 es una vista extrema fragmentaria de la derecha de la figura 1, con parte del alojamiento sacado para exponer el conector de fusible; y

15 La figura 4 es una vista lateral en sección similar a la de la figura 1, pero mostrando un par de conectores de fusible del conjunto para aplicación a extremos opuestos de un fusible de cartucho montado de modo giratorio.

20 El conjunto de la figura 1 comprende un bloque 1 de material aislante, formando con una cavidad 2 para recibir un fusible de cartucho 3. Está montado un conector 4 de fusible en el bloque 1 y comprende una patilla en forma de L, en general, que tiene un primer miembro 5, que se extiende a través de una ranura 6 en un lado del bloque, y un segundo miembro 7 que se extiende en ángulo recto al primer miembro a través de una ranura 8 en un lado adyacente del

25 bloque 1. Las ranuras 6 y 8 se abren a la cavidad 2 y los miembros 5 y 7 sobresalen exteriormente al bloque, como patillas destinadas a recibir receptáculos de patilla que terminan en conductores (no mostrados).

30 El conector 4, en la unión de los miembros 5

344820



27

y 7, está abierto y una parte de patilla 9 de anchura reducida, comparada con partes más bajas del miembro 7, se extiende hacia arriba desde el miembro 7, entre un par de brazos laterales 10, que definen lados de la abertura y

5 que unen el miembro 7 con el miembro 5. La parte 9 de patilla se extiende generalmente en relación coplanaria con el miembro 7, mientras que los brazos laterales están doblados de modo arqueado para sobresalir lateralmente de la parte 9, adicionalmente, dentro de la cavidad 2.

10 Una tapa 11 extrema del fusible 3 de cartucho está recibida entre los brazos laterales 10 en un ajuste de fricción, mientras que el extremo de la tapa 11 extrema se aplica a la parte de patilla 9. De modo apropiado, como se muestra en la figura 4, un par de conectadores están montados

15 dos en tal relación distanciada, que la inserción de las tapas extremas entre pares respectivos de brazos laterales 10, origina la flexión de las partes 9 de patilla a modo de muelles en voladizo, para agarrar elásticamente el fusible de cartucho en extremos opuestos. Para facilitar la inserción

20 ción del fusible de cartucho, los extremos superiores de las partes de patilla están formados con chaflanes 12 y sobresalen más allá de los brazos laterales 10 dentro de la cavidad 2.

25 El fusible de cartucho 3, como se muestra en la figura 4, está montado de modo apropiado para rotación dentro de la cavidad 2.

Los pares de brazos laterales 10 sirven para estabilizar el fusible de cartucho en su condición conectada de la figura 1, contra un desplazamiento inadvertido y para

30 guiar el fusible de cartucho durante la inserción en ó la

344820



retirada desde esta condición. Esta acción de guía facilita la conexión apropiada y protege las partes 9 de patilla contra un daño inadvertido.

5 Aunque la invención ha sido descrita con relación a un conector de fusible que tiene unas partes de patilla en una sola pieza para coincidencia con receptáculos complementarios, las partes de patilla pueden ser de otra forma terminal, tal como contactos de espiga ó enchufe. Tales formas de contacto alternativas pueden formarse a partir de chapa metálica por plegado a partir de una tira de pieza elemental plana.

10

La presente solicitud que corresponde a la presentada en Gran Bretaña, el 8 de Septiembre de 1.966, con el número 40.100/66, se acoge a los beneficios del artículo 51 del vigente Estatuto sobre Propiedad Industrial.

15

N O T A

Los puntos de invención propia y nueva que se presentan para que sean objeto de esta solicitud de Patente de Invención en España, por VEINTE años, son los siguientes:

20

1.- Un dispositivo conector para un fusible de cartucho, caracterizado por un cuerpo de chapa metálica formado con una abertura que define un par de brazos laterales, entre los cuales sobresale una parte de patilla -

25.9.67

344820



elástica, formando la parte de patilla una sola pieza con el cuerpo en un extremo y disponiéndose en su extremo libre para aplicarse a un extremo de fusible de cartucho, mientras que los lados del extremo de cartucho son recibidos entre los brazos laterales.

5

2.- Un dispositivo conector de fusible según la reivindicación 1, caracterizado porque el cuerpo comprende una patilla formada con una abertura que define los brazos laterales, uno a cada lado de la patilla, formando la parte de patilla elástica una sola pieza en un extremo con la patilla y siendo de anchura reducida.

10

3.- Un dispositivo conector según la reivindicación 2, caracterizado porque los brazos laterales están doblados hacia delante sobre una cara de la patilla y se doblan luego hacia atrás de modo arqueado, convexo, para extenderse por detrás de la parte de patilla de anchura reducida, donde se unen en una sola pieza los brazos laterales.

15

4.- Un dispositivo conector según la reivindicación 3, caracterizado porque la parte unida en una sola pieza se extiende como una parte de patilla, generalmente perpendicular a la patilla.

20

5.- Una disposición de un par de conectores de fusible de acuerdo con cualquiera de las reivindicaciones precedentes en un alojamiento de material aislante, comprendiendo el alojamiento un bloque formado con una cavidad para recibir un fusible de cartucho, montándose los conectores en ranuras de alojamiento respectivas que comunican con la cavidad, caracterizada porque las partes de patilla de anchura reducida de disponen dentro de la cavidad y se

25

30

344820



colocan para recibir el fusible de cartucho entre ellas, de tal manera que los lados de las tapas extremas quedarán cogidos entre brazos laterales de los pares de brazos laterales de conectadores respectivos.

5 6.- Un dispositivo conector para un fusible de cartucho.

Tal y como se ha descrito en la Memoria que antecede representado en los dibujos que se acompañan y para los fines que se han especificado.

10 Esta Memoria consta de ocho hojas escritas a máquina por una sola cara.

Madrid. 27 SEP 1967

P.A.

Alberto de Elizalde
Pat. Esp.

344820

25.9.67

PBG.



344820

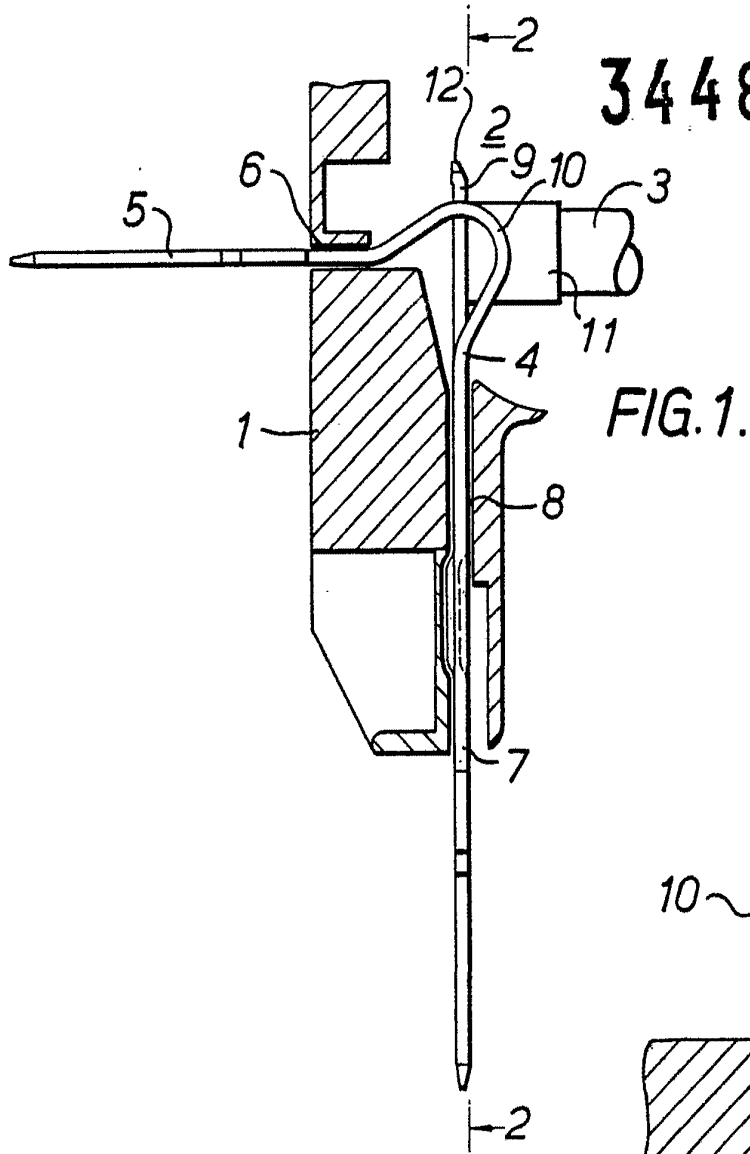

FIG. 1.

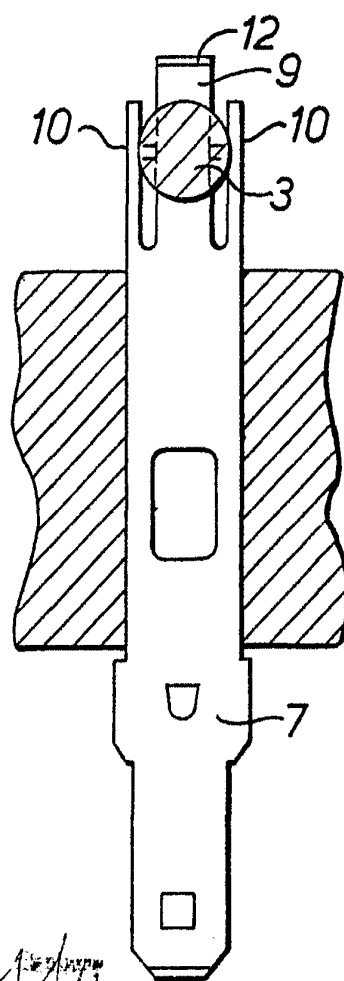

FIG. 2.

Handwritten signature or name at the bottom of the page.

344820



FIG. 3. 344820

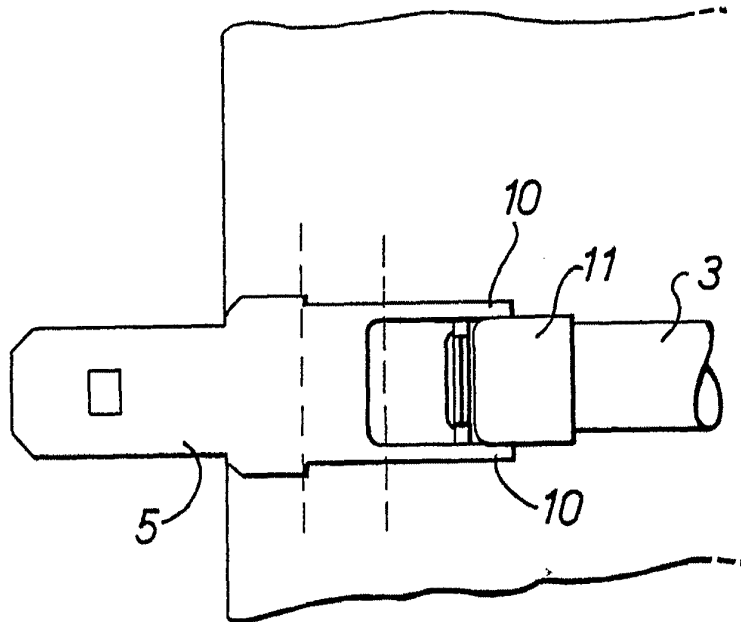

FIG. 4.

