



344629

344629

MEMORIA DESCRIPTIVA
DE UNA PATENTE DE INVENCION POR VEINTE AÑOS EN ESPAÑA A FAVOR
DE DON JUAN SANCHº FIGUERAS, DE NACIONALIDAD ESPAÑOLA, RESIDEN-
TE EN MADRID, Fernandº el Catolico nº 13.

s o b r e

PERFECCIONAMIENTOS EN LOS FORJADOS DE PISOS EN LA CONSTRUCCION.



5.- Constituye el objeto de la invención, de conformidad con lo que indica el enunciado a unos perfeccionamientos introducidos en los forjados de pisos en la construcción, que aporta notables ventajas sobre los actualmente conocidos, ventajas estas que no es necesario enumerar en detalle puesto que se irán desprendiendo de la descripción que del mismo se realiza a continuación, y entre las que pueden señalarse como más importante la de su sencillez de fabricación y liviano peso.

10.- Otra de las principales características de ésta invención es la de utilizarse una vigueta especial, para armado y sustentación de la bovedilla, cuya fabricación por su sencillez constructiva puede ser llevada a cabo en serie, mediante moldes adecuados que permiten la obtención de una pluralidad de unidades, enlazadas entre sí por débiles puntos de unión, susceptibles de sufrir una fácil rotura que independice de manera 15.- rápida, segura y eficaz cada vigueta.

20.- Por éste objeto se solicita la correspondiente patente de invención que asegure al peticionario el derecho a su explotación industrial en exclusiva, de conformidad en un todo con el que se reconoce en el artº 45 del vigente Estatuto Rey de Propiedad Industrial.

25.- La descripción se ilustra con una hoja de planos en la que se ha representado un ejemplo de ejecución preferido, el cual deberá ser considerado en su más amplio aspecto y nunca en limitativo, toda vez que será posible introducir en el mismo todas aquellas modificaciones de detalle que no alteren sustancialmente su propia esencialidad característica.

El plano muestra en:

30.- La Figura 1ª., es una vista de conjunto del forjado en el cual se aprecia la constitución de bovedillas y vigueta.



30 1967

344629

La Figura 2a., es un ejemplo del sistema de obtención de la vigueta.

- De conformidad con lo representado en los dibujos, los perfeccionamientos introducidos consisten esencialmente en la utilización de una vigueta especial -1-, que está constituida por dos cuerpos de sección rectangular -2-, simétricamente iguales y de disposición paralela entre sí, unidos entre sí por su base y que se mantienen con separación adecuada en la propia pieza.
- 5.-
- 10.- Estos cuerpos, que son interiormente huecos, se prolongan por su parte superior en un tabiquillo -3-, situado en verticalidad sobre sus aristas superiores, manteniendo una mayor distancia con relación a sus ángulos exteriores que a los interiores, a fin de constituir la pestaña de apoyo de la bovedilla, exactamente coincidente en longitud con la prevista en ésta.
- 15.-
- La bovedilla -4-, cuya forma puede ser variable en cuanto a la disposición de sus casetones -5- se refiere, ha sido lateralmente prevista de dos aletas -6-, que constituyen el medio de apoyo sobre la vigueta, precisamente sobre el espacio comprendido entre el vértice externo de ésta y el tabiquillo -3-.
- 20.-
- La forma estructural de la vigueta permite su fabricación en disposición contrapuesta, es decir en grupos de dos, unidos entre sí por débiles puntos, susceptibles de fácil rotura y unidos a su vez a los grupos colaterales, también por frágiles puntos de unión.
- 25.-
- Esta forma de obtención permite la fácil manipulación de los conjuntos, su traslado, etc.
- Como ventajas funcionales más importantes conseguidas por los perfeccionamientos que se han descrito podemos citar las siguientes:
- 30.-
- a).- La facilidad de manejo de la vigueta debido a su po-



344629

co peso.

b).- Al ser la vigueta más baja que la bovedilla, el hormigón penetra en cuña, ampliando el nervio de resistencia de la vigueta.

5.- c).- Al ser montada en obra la vigueta no es preciso realizar encofrado alguno, bastando un simple punto de apoyo en su centro.

10.- Descrito suficientemente el objeto que constituye la invención, solo resta añadir que en su realización podrán introducirse todas aquellas modificaciones de detalle que no alteren sustancialmente su esencialidad, que es la que se desprende de cuanto antecede y se reivindica a continuación. Podrán por tanto afectar a cambios de forma, materia en que se realicen, proporciones, dimensiones, etc., y deberán quedar todas ellas comprendidas en la protección que se recaba.

15.-

N O T A

En resumen, la presente solicitud recaerá sobre las siguientes reivindicaciones.

20.- 12.- Perfeccionamientos en los forjados de pisos en la construcción, caracterizados por constituirse a base de una vigueta cuya fabricación se obtiene en grupos de dos y disposición contrapuesta, unidos entre sí, y a su vez otros grupos de disposición colateral por débiles puntos, susceptibles de fácil ruptura, siendo la altura de esta vigueta sensiblemente menor que la de la bovedilla que apoya sobre ella, estando formada por dos cuerpos de sección rectangular y disposición paralela, interiormente huecos y unidos por su base inferior, en los que se ha previsto una prolongación en altura a base de un tabiquillo previsto en verticalidad sobre ellos a distancia adecuada desde su vértice externo superior para delimitar en longitud una distancia coincidente con la de la pestaña prevista lateralmente en la

30.-



bovedilla.

2a.- Perfeccionamientos en los forjados de pisos en la construcción, según la reivindicación anterior caracterizados porque la bovedilla, de forma variable, ha sido provista de dos pestañas laterales para apoyo sobre las aristas superiores de los cuerpos de la vigaleta, en las distancias comprendidas entre sus vértices superiores externos y los tabiquillos dispuestos en verticalidad.

3a.- PERFECCIONAMIENTOS EN LOS FORJADOS DE PISOS EN LA CONSTRUCCION.

10.- Según se describe en la presente memoria que consta de cinco hojas escritas a máquina por una sola cara y dibujos.

Madrid a 30 de agosto de 1967

Francisco Javier Plaza
P.P.

D. Juan Ramón Fernández

- Hoja única -

FIG. 1

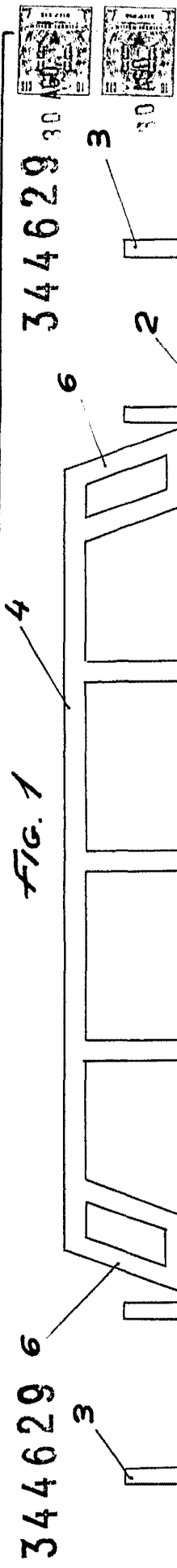

344629 6

344629 30

30

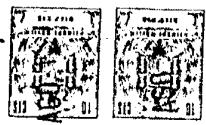
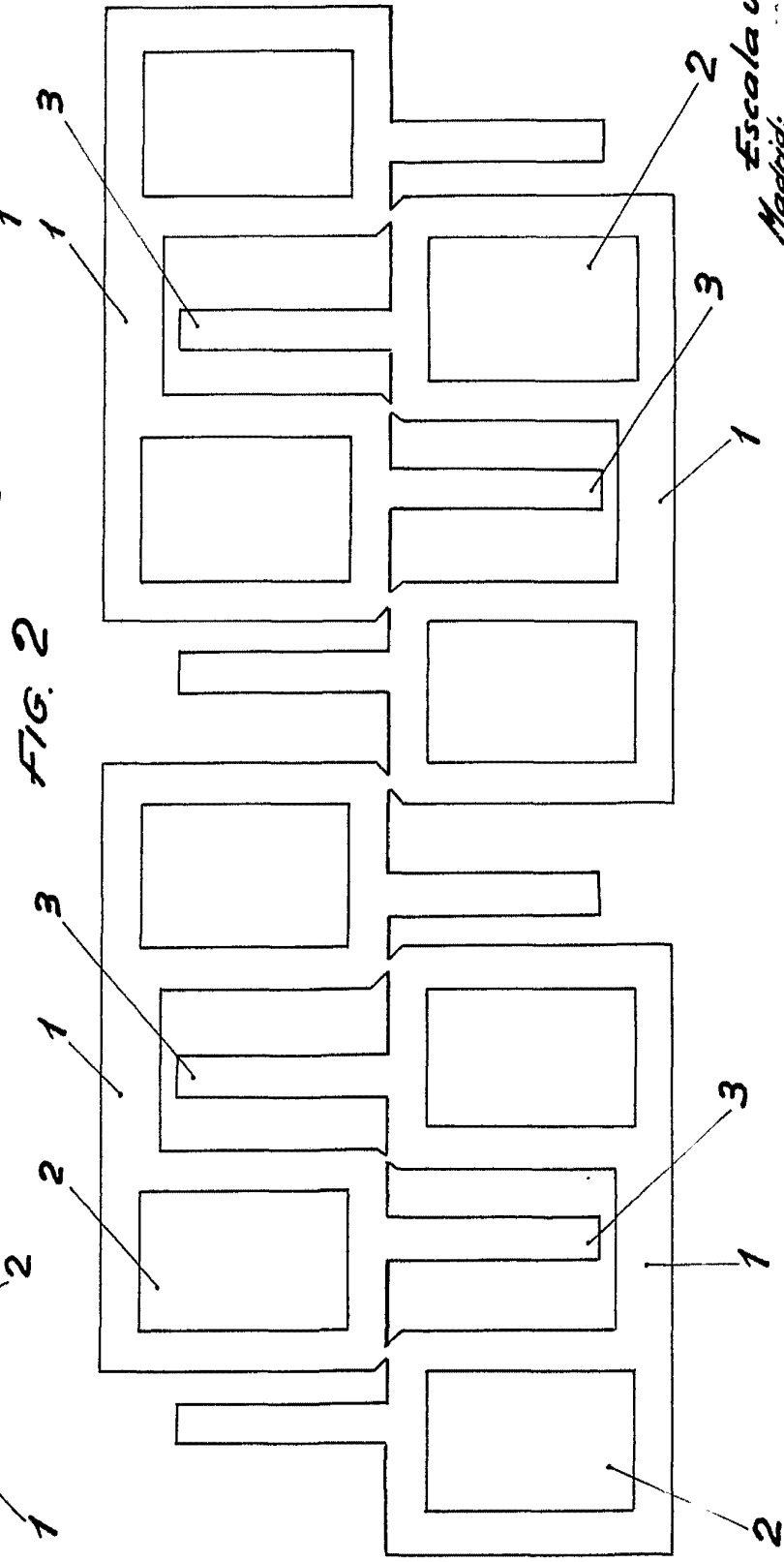

FIG. 2



Escola variable
Madrid:



D. Juan Sanchez Figueras

344629 6

FIG. 1

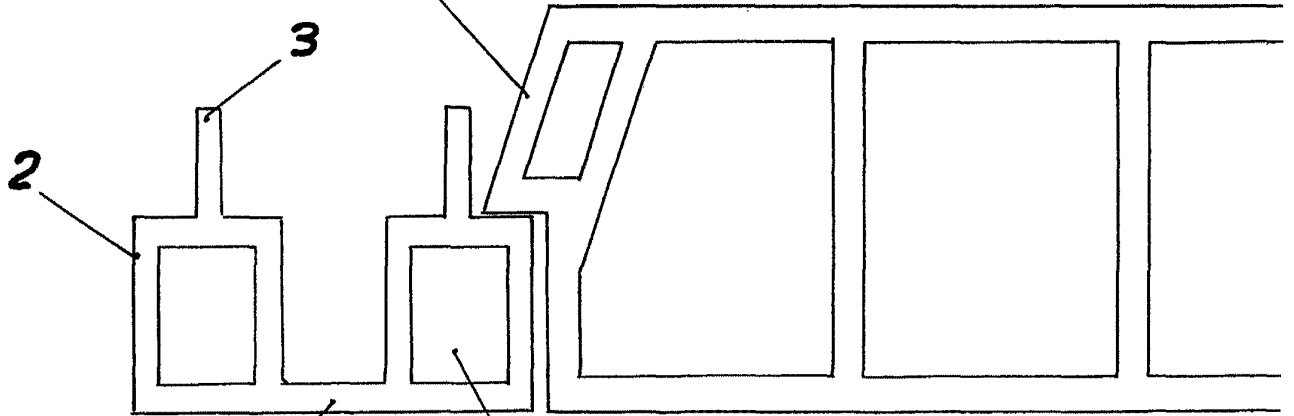

1

2

2

1

3

FIG.

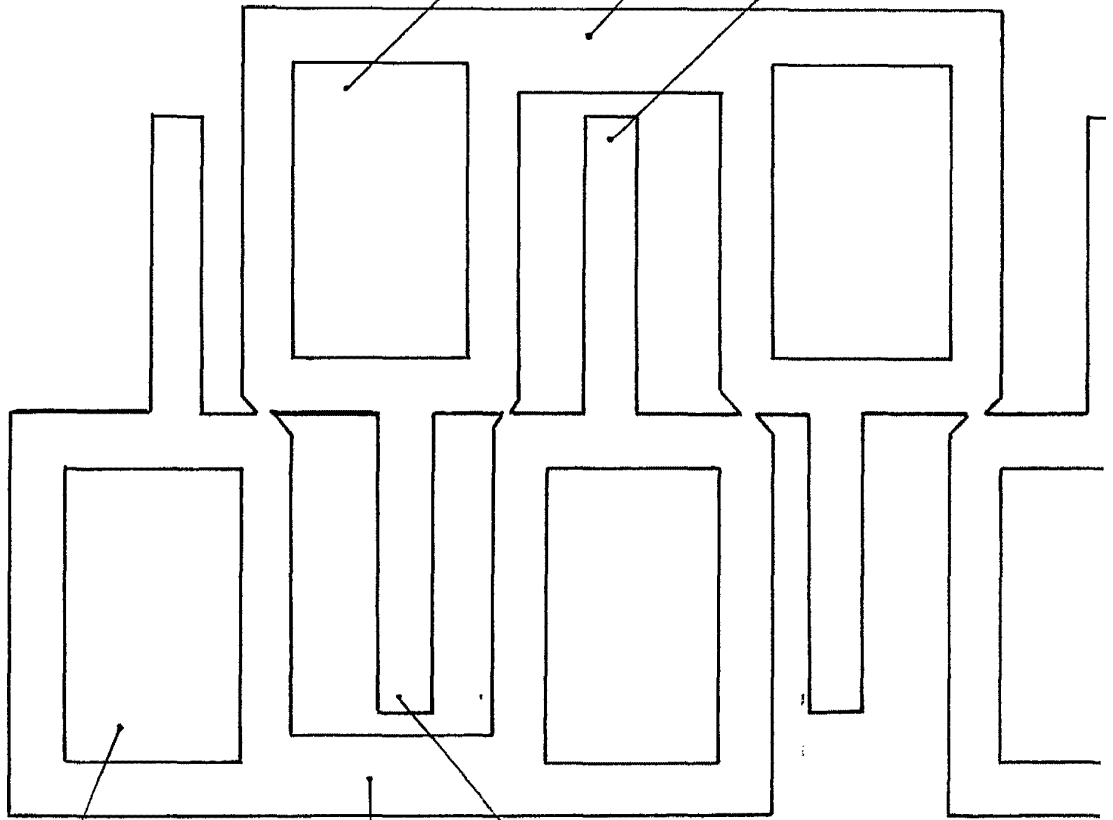

2

1

3

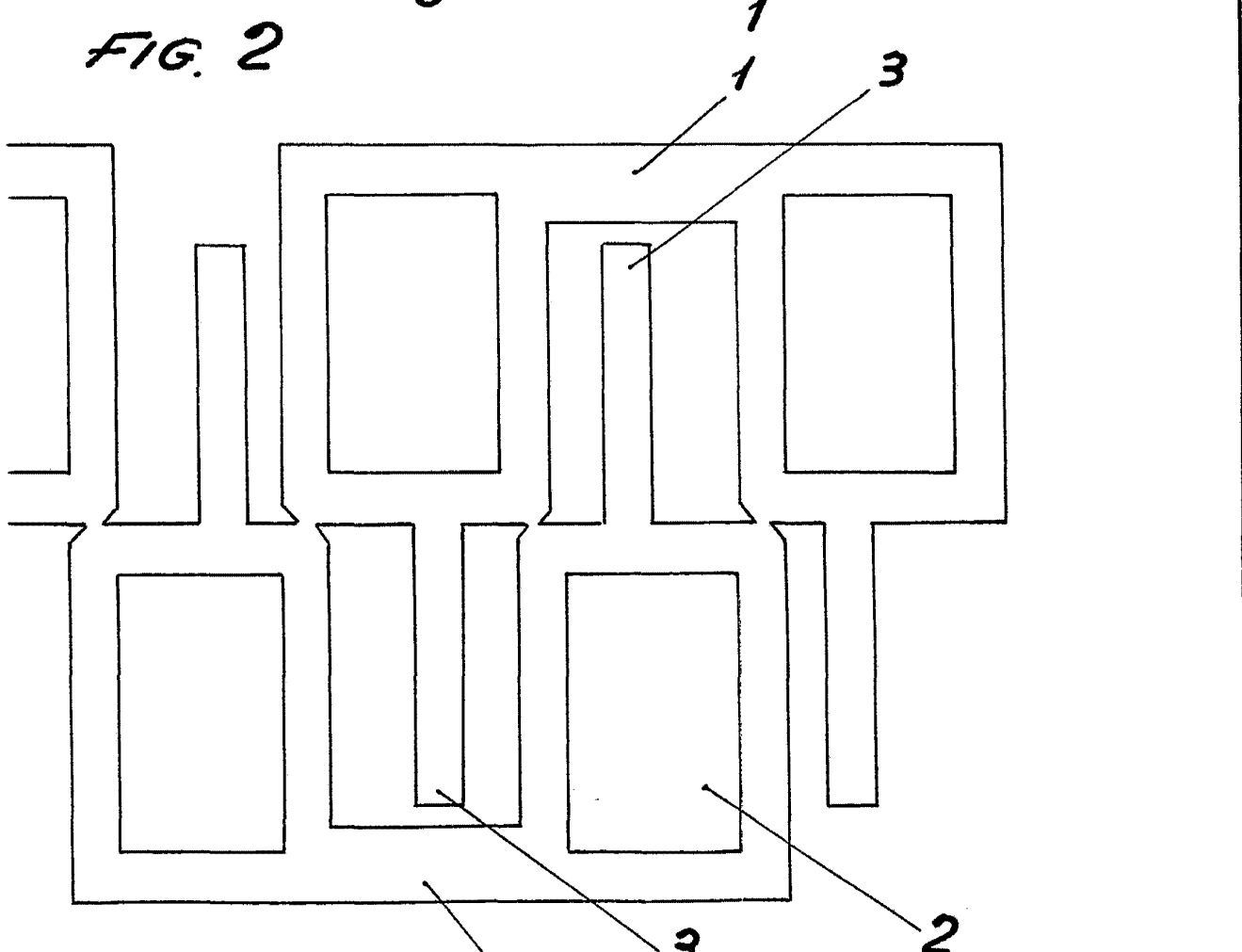
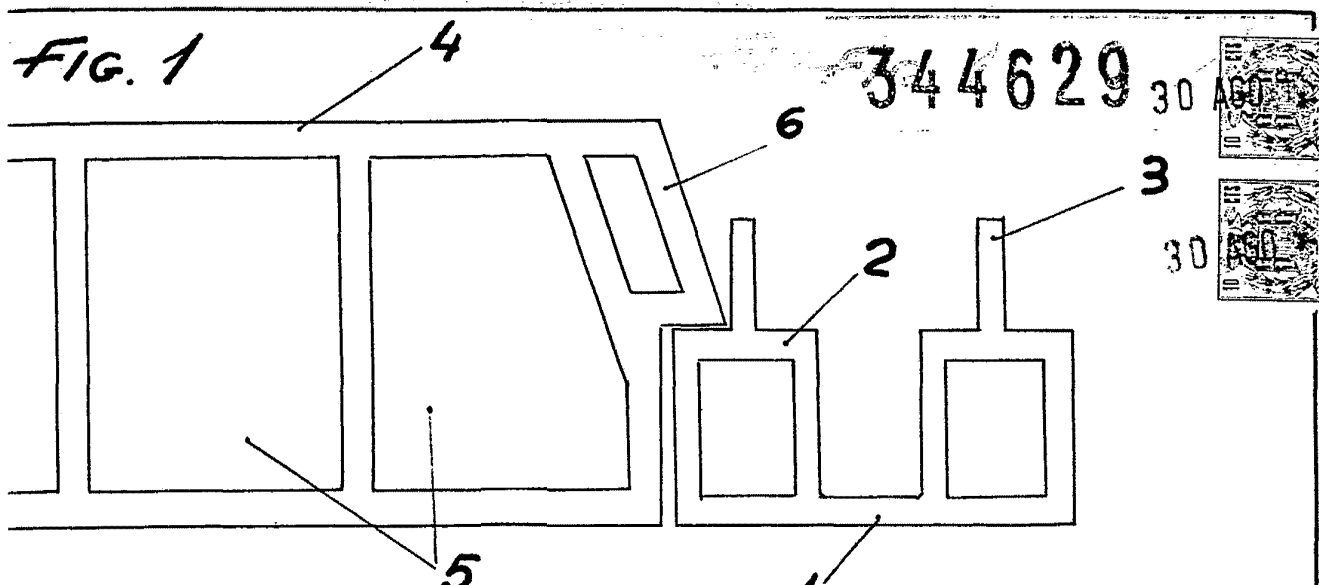

Escala variable
Madrid:
Francisco Davis.
P. 7.