

343994

343994

P-35.881

2/McF/12,963 C

Rehecha I

343994

Memoria descriptiva



16 SEP. 1968

para solicitar PATENTE DE INVENCION por 20 años

a nombre de THE SINGER COMPANY

entidad / ~~de nacionalidad~~ norteamericana

con domicilio en 321 First Street, Elizabethport, Nueva  
Jersey, Estados Unidos de América

por: "UN DISPOSITIVO DE AGUJA DE HACER PUNTO"  
(Clase Internacional D04b)



Este invento se refiere a agujas de hacer punto.

5 Según el invento, una aguja de hacer punto tiene un gancho y un pie, y medios para colocar selectivamente dicho pie en una de una pluralidad de posiciones respecto a dicho gancho.

10 Una realización del invento será descrita a modo de ejemplo solamente con referencia al dibujo adjunto que es una vista en alzado de una aguja de hacer punto según el invento.

Haciendo referencia al dibujo, una combinación de aguja de hacer punto del tipo de lengüeta comprende una parte de gancho 10 y una parte de pie 12. La parte de gancho 10 está provista de un gancho 13 y de una lengüeta corriente 14. La lengüeta 14 está apoyada pivotadamente en un punto 18 en la parte 10. Dispuestas a lo largo del cuerpo de la parte 10 están un par de entalladuras 20, 22, destinadas a dar asiento a un miembro 24 en forma de diente sobre la parte de pie 12. La parte 12 de la aguja tiene un pie 26 que puede ser colocado mas cerca o mas lejos del gancho 13 según se desee, colocando el miembro 24 en forma de diente en la entalladura 20 o en la entalladura 22. La parte de gancho 10 está provista de una protuberancia que puede usarse para sacar la parte de gancho 10 de su lecho de aguja (no representado) de modo que el miembro 24 en forma de diente de la parte de pie 12 puede ser cambiado de posición desde una entalladura a la otra, cambiando de este modo la longitud efectiva de la aguja.

30 Tal característica es deseable puesto que permi-



16 S

te que la longitud efectiva de una aguja de hacer punto sea cambiada según se desea, y permite piezas de aguja normales para una variedad de aplicaciones de agujas.

5

Aunque el invento ha sido descrito en su forma preferida, ha de comprenderse que las palabras que han sido utilizadas son palabras de descripción mas bien que de limitación y que los cambios dentro de la extensión de las reivindicaciones adjuntas pueden ser hechos sin salirse del verdadero alcance y espíritu del invento. Por ejemplo estaría bien dentro del alcance del invento, en lugar de la disposición descrita, colocar un diente sobre la parte de gancho 10 y un par de entalladuras sobre la parte de pie 12 para alojar dicho diente; o estaría dentro del alcance del invento cambiar el tamaño y forma de las entalladuras y el diente según se desee.

10

15

20

Esta solicitud que corresponde a la presentada en Estados Unidos de América, con fecha 11 de Agosto de 1966, número 571.931, se acoge a los beneficios del artº 51 del vigente Estatuto sobre Propiedad Industrial.

N O T A

Los puntos de invención propia y nueva que se presentan para que sean objeto de esta solicitud de Paten-

**343994**

11.9.68

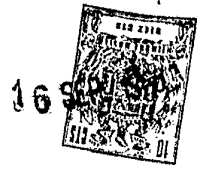

te de Invención en España, por VEINTE años, son los siguientes:

5 1.- Un dispositivo de aguja de hacer punto que tiene un gancho y un pie, y medios para colocar selectivamente dicho pie en una de una pluralidad de posiciones respecto de dicho gancho.

10 2.- Un dispositivo de aguja de hacer punto según se reivindica en la reivindicación 1, que incluye una primera parte que tiene dicho gancho sobre la misma y una segunda parte que tiene dicho pie sobre la misma, estando provista una de dichas partes de una pluralidad de entalladuras, y estando provista la otra de dichas partes de un miembro en forma de diente, siendo dicho miembro en forma de diente selectiva y operativamente aplicable con una de dichas entalladuras.

15 3.- Un dispositivo de aguja de hacer punto según se reivindica en la reivindicación 2, en el que una de dichas partes está provista de medios para separar dicho miembro en forma de dientes de las entalladuras de dicha parte que tiene tales entalladuras, con lo cual dicho miembro en forma de diente puede ser vuelto a colocar para que encaje en una entalladura diferente de dicha pluralidad de entalladuras.

20 4.- Un dispositivo de aguja de hacer punto.  
25 Tal y como se ha descrito en la Memoria que antecede, representado en los dibujos que se acompañan y con los fines que se han especificado.

343994



Esta Memoria consta de cinco hojas escritas  
a máquina por una sola cara.

Madrid,

16 SEP. 1968

P.A.

Alfredo de Ezaburu  
Paseo de Fuca

343994

11.9.68

TRR/

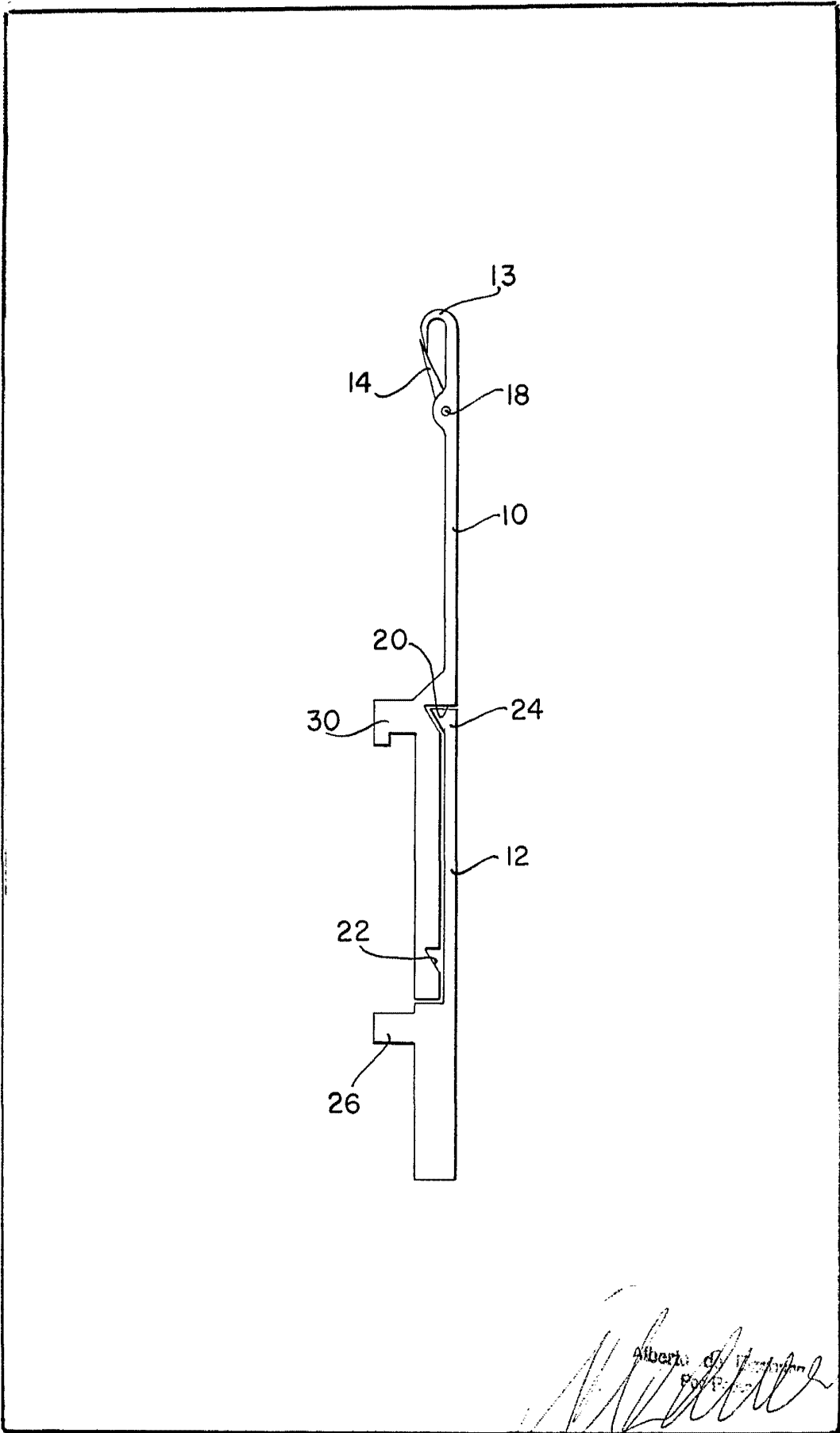

*Alberto C. Vignani*  
Pat. Eng.