

343329



MEMORIA DESCRIPTIVA

que corresponde a una PATENTE DE INTRODUCCION, por diez años, por: "DISPOSITIVO RECOGEDOR-DESCARGADOR SEMIAUTOMATICO PARA LA SIEGA DE LEGUMINOSAS Y FORRAJES", que se solicita a favor de DESOTO INTERNACIONAL, S.A., entidad de nacionalidad española, residente en MADRID, calle Felipe IV nº 8.

- - - oOo - - -

Esta solicitud se refiere a un dispositivo recogedor-descargador semiautomático para la siega de leguminosas y forrajes, auxiliar de las máquinas de



343329

esta clase, cuyo cometido es el de ir recogiendo la

5.- mies cortada y descargarla en porciones cuando se considere necesario.

El dispositivo en cuestión se ha representado en los dibujos adjuntos, siendo:

10.- La figura 1ª una vista lateral de la máquina completa, y

La figura 2ª es una vista en planta.

15.- El dispositivo, como puede apreciarse, va acoplado en la parte interior de la barra de corte de la máquina, aprovechando al máximo los espacios muertos de ésta.

20.- Consta de dos partes principales: una, la parrilla -1-, destinada a recoger sobre ella la mies segada, y la otra, la compuerta -2-, que además de servir como tal, forma junto con la parrilla un recipiente en el que va acumulándose la siega.

La parrilla la constituyen una serie de varillas -3- dispuestas en sentido longitudinal respecto de la marcha, de perfil rectangular cuadrado o circu-



343329

lar, de material metálico tratado, solidarias en uno
25.- de sus extremos a otra barra -4-, perpendicular a ellas.

Esta barra se fija a la de corte -5-, de la máquina,
quedando los extremos posteriores -6- de las varillas
libres totalmente, consiguiéndose mediante este siste-
ma una adaptación perfecta al perfil del terreno.

30.- La compuerta es de chapa metálica y tiene
forma semiexagonal. Está articulada en sus extremos
sobre la armadura de la máquina en la zona de la barra
de corte, y tiene un movimiento oscilante en sentido
vertical para la descarga de la mies acumulada.

35.- Este movimiento se consigue desde el puesto
de mando mediante un sistema -7- de palancas.

Cuando el recogedor está lleno, se acciona
la palanca -7- y la compuerta -2- sube, dejando libre
la mies recogida que se deposita por gravedad en el sue-

40.- lo, deslizando a lo largo de la parrilla -1-. Al sol-
tar la palanca, la compuerta vuelve a la posición de
reposo comenzando así un nuevo ciclo de trabajo.

En el objeto descrito caben modificaciones



343329

de forma, dimensiones, proporciones y materias sin apartarse de su esencialidad, por lo que se hace constar que tales modificaciones se entenderán incluidas en esta solicitud sean cualesquiera las circunstancias que concurran.

N O T A

50.- Descrito suficientemente el objeto de esta solicitud se declaran de novedad en España, las siguientes:

R E I V I N D I C A C I O N E S

1a.- Dispositivo recogedor-descargador semi-automático para la siega de leguminosas y forrajes, que se caracteriza porque consta de dos partes: una parrilla y una compuerta que coopera con la parrilla para formar un recipiente en el que va acumulándose la siega, estando la parrilla formada por un conjunto de varillas solidarias por uno de sus extremos de una barra perpendicular a ellas y fijada a la barra de corte de la máquina, quedando los otros extremos de las varillas totalmente libres, estando la compuerta de cha-



343329

65.- pa, en forma de U, articulada en sus extremos a la armadura de la máquina en la zona de la barra de corte.

70.- 2a.- Dispositivo recogedor-descargador semi-automático para la siega de leguminosas y forrajes, según la reivindicación primera, que se caracteriza porque tiene un sistema de palancas destinado a comunicar a la compuerta un movimiento oscilante de dirección vertical, en una de cuyas posiciones (la de reposo) coopera con la parrilla para recoger la siega y en la otra (la de descarga) la compuerta sube y deja libre la mies recogida para que ésta se deposite por gravedad en el suelo.

75.- 3a.- DISPOSITIVO RECOGEDOR-DESCARGADOR SEMI-AUTOMATICO PARA LA SIEGA DE LEGUMINOSAS Y FORRAJES.

Todo conforme se describe y reivindica en la presente Memoria descriptiva que consta de seis hojas mecanografiadas por una sola de sus caras y se ilustra con los dibujos que a la misma acompañan.

Madrid, a veintiuno de Ju-

343329



lio de mil novecientos sesenta y siete.

DESOTO INTERNACIONAL, S.A.

p. a.



343329

343329

FIG.1

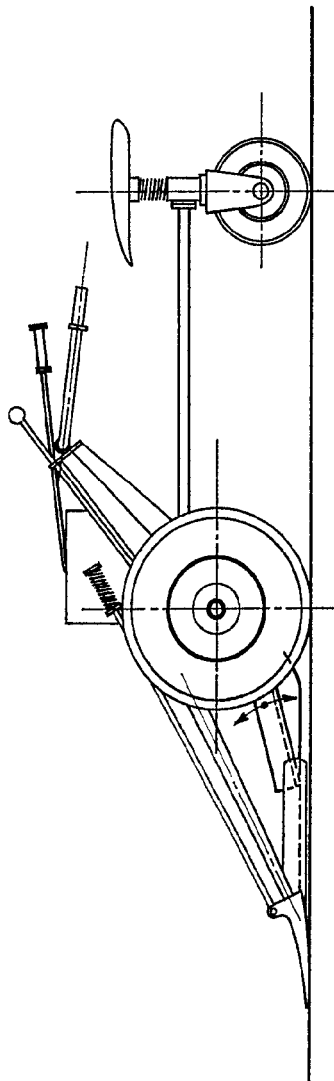
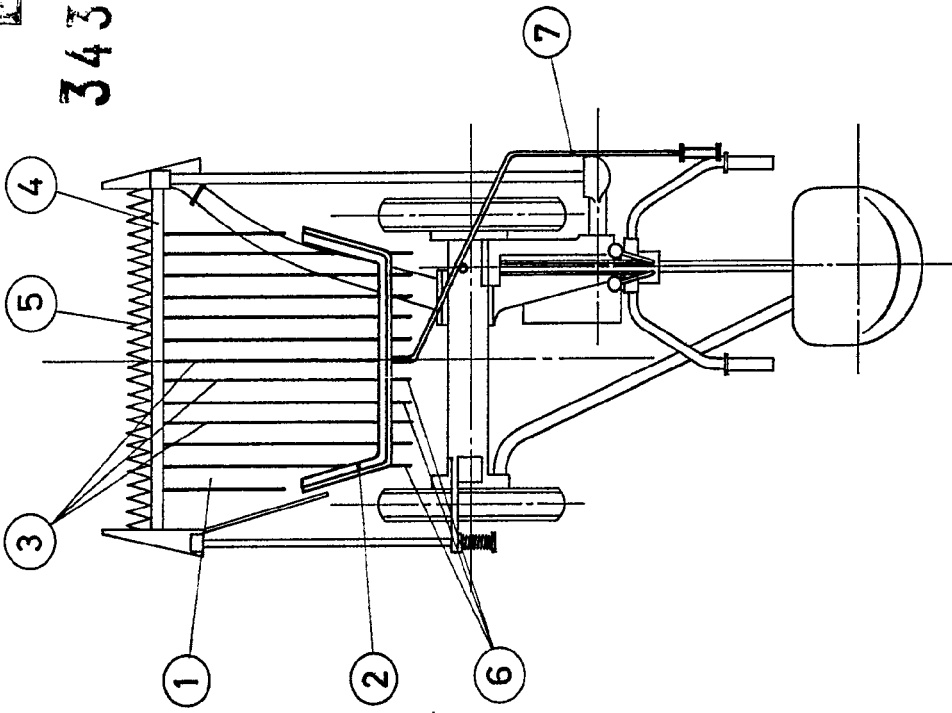

FIG.2



Madrid, 21 de ~~Mayo~~ de 1967

Ellet



345329

FIG. 1

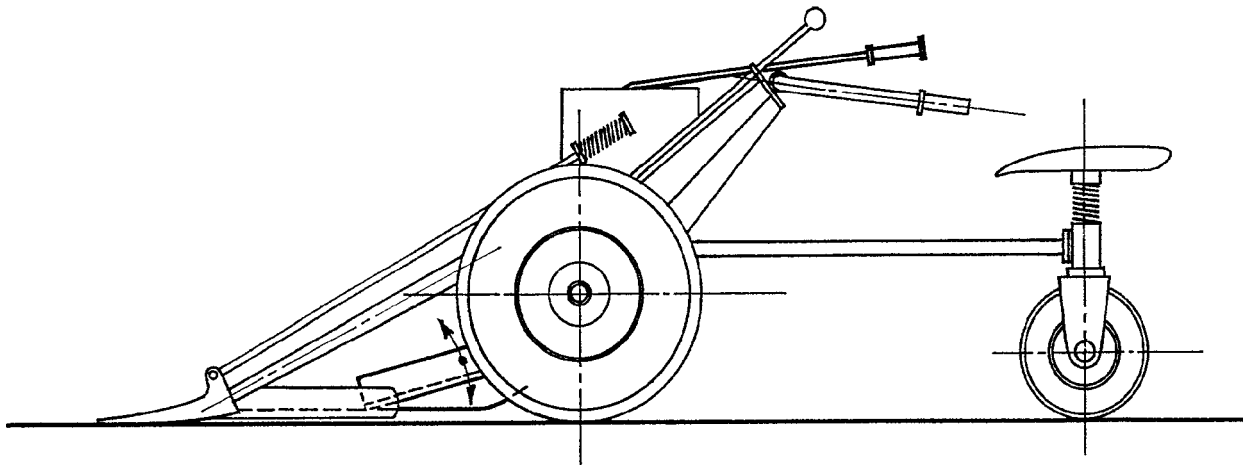
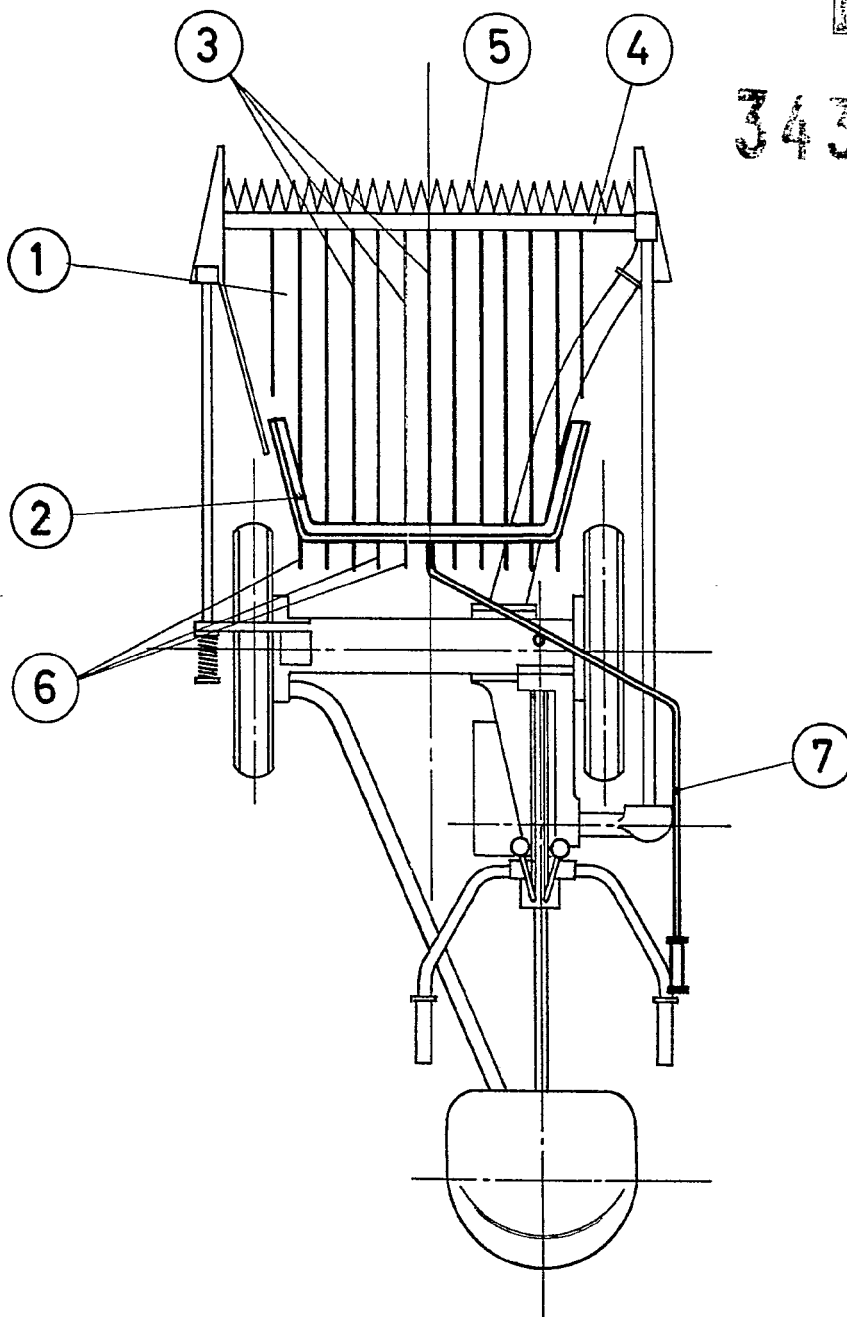
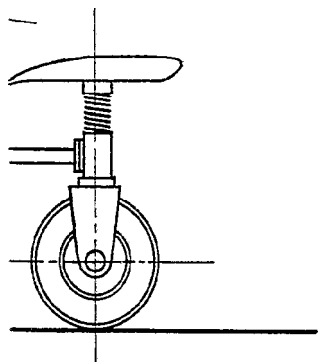

FIG. 2



343329



Madrid, 21 de ~~5.1970~~ de 1967

Clas.