

342922



JUL. 1967

342922

MEMORIA DESCRIPTIVA

que se acompaña a una solicitud de certificado de adición
para España y sus Posesiones, por

MEJORAS EN LA PATENTE PRINCIPAL Nº 337.916 POR "PERFECCIO-
NAMIENTOS EN TRAILLAS DE MANDO HIDRAULICO"

Solicitante : D. Antonio MACIA SOLANELLAS

Nacionalidad : Española

Residencia : LERIDA

Domicilio : Jaime II nº 20.

342922
MEMORIA DESCRIPTIVA



En la patente principal nº 337.916 describiéronse unos perfeccionamientos en traillas agrícolas de mando hidráulico.

5 Los perfeccionamientos y máquina descrita en la citada patente principal han dado resultados óptimos en la práctica, pero aún se ha dejado ver la posibilidad de aumentar la funcionabilidad de la misma, especialmente en lo que se refiere a la sincronización de los esfuerzos de los cilindros montados en los laterales del bastidor de dicha máquina.

10 A estas mejoras se contrae el presente certificado de adición; y para mejor comprensión del objeto de la presente memoria, se acompaña una hoja de dibujos que muestra un ejemplo de realización, no limitativo, del objeto de la nueva invención, en la que debe entenderse que caben cuantas variantes constructivas sean posibles sin que se altere su esencia. El dibujo muestra una perspectiva esquemática del mencionado objeto de esta invención.

15 De conformidad con la referida invención relacionada respecto a los dibujos adjuntos, en la parte posterior de la máquina se provée un tubo (T) en la parte citada, entre los brazos de biela posteriores (1A-1B) dispuestos cada uno a un lado de dicha máquina, que van articulados por sus extremos superiores a unos tirantes (2) uno a cada lado, y que en su extremo delantero llevan unas bielas (1).
20 Esta disposición y más concretamente, el acople de este tubo y mecanismo, armoniza y sincroniza los esfuerzos de los cilindros (5) montados en los laterales del bastidor consiguiéndose una mayor robustez en los movimientos de
25 la máquina.
30

342922



El resto de los mecanismos de la patente principal g
dan según se describió en la misma o en el primer certifi-
cado de adición nº 340.241 de dicha patente.

35 Se consigue, pues, así, una mejor armonización y sin-
cronización de los esfuerzos de los cilindros de la máqui-
na, y consecuentemente, un funcionamiento más perfecto y
racional de la misma, junto con una mayor facilidad en su
trabajo.

40 Finalmente, tras lo descrito sólo resta señalar que en
la presente invención caben cuantas variantes de realiza-
ción sean posibles sin que se altere la esencia general de
la misma, pudiéndose realizar su objeto en toda clase de
materiales, tamaños y formas apropiadas, sin limitación.

45 NOTA - Descrito suficientemente lo que antecede sólo
resta señalar que lo que se declara propio y nuevo del so-
licitante, es lo contenido en las siguientes:

342922
REIVINDICACIONES



50 1 - Mejoras en la patente principal nº 337.916 por "
"PERFECCIONAMIENTOS EN TRAILLAS DE MANDO HIDRAULICO" caracte-
rizados por el hecho de haberse provisto en la parte pos-
terios de la máquina, un tubo, entre dos brazos de biela
posteriores, dispuestos cada uno a un lado del bastidor de
la citada máquina.

55 2 - Mejoras, según reivindicación 1ª caracterizadas
por el hecho de que dichos brazos de biela van articulados
por sus extremos superiores a unos tirantes, uno a cada la-
do del bastidor de la máquina.

60 3 - Mejoras, según reivindicaciones 1 y 2 caracteriza-
das por el hecho de que cada uno de estos tirantes van ar-
ticulados por su extremo delantero a unas bielas; sincroni-
zando este conjunto los esfuerzos de los cilindros de la
máquina montados en los laterales del bastidor de ésta.

65 4 - MEJORAS EN LA PATENTE PRINCIPAL Nº 337.916 por
"PERFECCIONAMIENTOS EN TRAILLAS DE MANDO HIDRAULICO".

342922

11 JUL.



Todo según se describe en esta memoria que consta de cinco hojas foliadas y escritas por una cara, con un total de setenta líneas y dibujo anexo.

70

Madrid 11 julio, 1967

p.a.

342922

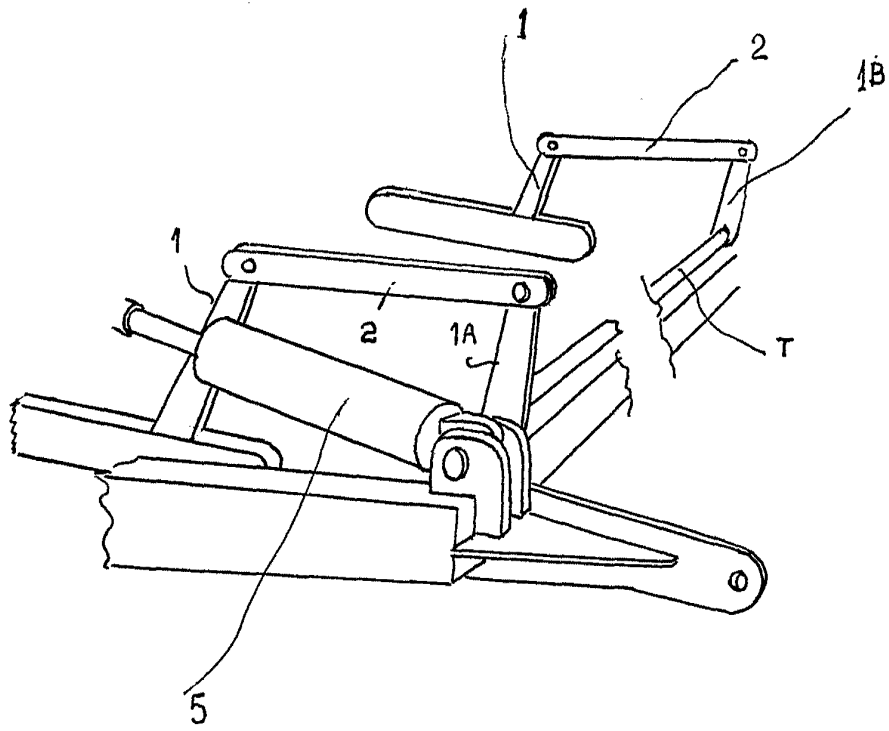

ESCALA VARIABLE

Madrid 11 Julio 1971