

749019



342819

MEMORIA DESCRIPTIVA

correspondiente a la solicitud de una

PATENTE DE INVENCION

Solicitante: CARPANO & PONS S. A.

Residencia: Boite Postale 108 F-74 CLUSES, FRANCIA.

Enunciado: "MOLINETE DE RECUPERACION AUTOMATICA PARA LA PESCA CON MOSCA".

Prioridad: de la solicitud de patente francesa No. 72880 del 11 de agosto de 1966.

ES.



342819

La finalidad y la técnica de la pesca con mosca consisten en lanzar sobre un plano de agua un cobo pequeño y muy ligero, imitando la caída de un insecto.

5 Para poder lanzar este cebo muy ligero, es preciso añadirle un peso suplementario flotante, que puede ser un sedal. Este conjunto cebo ligero e hilo pesado ha de ser animado por el pescador con una velocidad suficiente pero su caída en el agua debe ser particularmente suave: el pescador procede a este efecto a la agitación del sedal en el aire, a modo de látigo, y lanza después el hilo para hacer caer el cebo en el agua a una distancia relativamente importante. Al efectuar dicha agitación cual si se tratara de un látigo, el pescador "da" sedal con la mano izquierda mientras manipula la caña con la derecha.

10 Este sedal va arrollado sobre un molinete fijado a la caña, de mando manual, semiautomático o automático según los casos, que no desempeña ninguna misión durante el lanzamiento ni influye, pues, en la longitud ni en la precisión de la tirada, características, sin embargo, esencialmente, de la habilidad del pescador.

15 El molinete o carrete para la pesca con mosca no es, de hecho, más que un depósito en el que pueden almacenarse 28 metros aproximadamente de sedal, que debe dejar desenrollar sin resistencia y permitir recoger manual o automáticamente.

20 Con un molinete de recuperación automática, el pescador tiene la posibilidad de recuperar el hilo desenrollado con la misma mano que sujeta la caña. Un molinete de este género comprende habitualmente un muelle espiral arrollado dentro de un barrilete que arrastra a la bobina de hilo por intermedio de un rodaje multiplicador. El muelle se arma automáticamente tan pronto como se vacía la bobina.

25 30 Pese a las innegables ventajas que presenta el molinete



342819

automático sobre los molinetes semiautomáticos o manuales, el molinete automático no ha logrado el éxito que merecía porque las diferentes construcciones de que ha sido objeto presentaban todas numerosos inconvenientes, los principales de los cuales son:

5

a) la bobina de hilo es con frecuencia inaccesible sin desmontar el molinete;

b) el desmontaje del molinete sin previamente desarmar el muelle puede dar lugar a daños materiales y corporales;

10

c) la presentación de ciertos molinetes para mosca en el mercado, particularmente el hecho de que la bobina esté enteramente recubierta por una tapa encajada, no permite sacar el sedal más que por un sector bien definido de la tapa, a través de una abertura fija. Además, el juego relativamente importante que existe entre la superficie de la bobina y la tapa puede provocar en ocasiones el atasco del sedal, accidente que exige el completo desmontaje del molinete y que deteriora el sedal, cuyo precio es frecuentemente más elevado que el del molinete;

15

d) al estar oculta la bobina por la tapa, es generalmente imposible accionarla manualmente en caso de avería del mecanismo de arrastre del molinete;

20

e) en los molinetes automáticos conocidos, una tensión exagerada del muelle motor puede dar lugar a una rotura de éste, ya que estos molinetes no presentan dispositivo que limite el par de tensión;

25

f) durante el aflojamiento del muelle motor, la caja que contiene este muelle puede girar, con el riesgo de arrastrar al sedal que se halla en el exterior del molinete y deteriorarlo.

g) las bobinas de sedal no pueden por lo general cambiarse de manera instantánea.

30

Diversas patentes han descrito ya molinetes para mosca,



342819

y en particular:

5 - Las patentes americanas núms. 2.220.017, 2.572.354 y 2.609.160, que presentan, las tres, un molinete o carrete automático, en el que se dispone la bobina de hilo amoviblemente sobre el lado de la caja, de modo que, en caso necesario, puede reemplazarse por otra, que podría, particularmente, llevar hilo de sección diferente.

10 - La patente americana nº 1.654.667 que se refiere a un molinete para mosca automático en el cual el guía-hilo va montado en el extremo de un brazo basculante y es susceptible de permitir una variación del emplazamiento del guía-hilo con respecto a la caja, a gusto del pescador.

15 - Las patentes americanas 2.124.524, 2.572.354, 2.609.160, 2.672.217, 2.708.079, todas ellas referentes a molinetes para mosca automáticos que poseen un embrague entre el muelle motor de su mecanismo de arrastre y la bobina, para poder poner nuevamente en función dicho muelle, a fondo, sin peligro de que se rompa, tirando del hilo de la bobina. Este embrague impide igualmente aumentar la tensión manual de los muelles más allá de un valor determinado, por acción sobre la manivela o la placa de carga de que habitualmente están provistos los molinetes.

20 La finalidad de la presente invención es crear un nuevo molinete para la pesca con mosca, de recuperación automática, que evite todos los inconvenientes señalados anteriormente.

25 Tal molinete comprende, como los conocidos, una caja que contiene un mecanismo de muelle para el arrastre en rotación de una bobina de hilo, bobina que se halla dispuesta a un lado de la caja, y medios que permiten o bien bloquearla sobre el eje accionado por el mecanismo, para su arrastre en rotación, o bien liberarla de este eje para poder separarla de la caja por simple deslizamiento sobre

30



342819

el eje.

Según una característica del invento, un dispositivo acciona el desarme del muelle-motor del mecanismo del molinete, sin arrastre de la bobina, cuando los medios de bloqueo de la misma se hallan en posición tal que permiten separar esta bobina de la caja.

Según otra característica del invento, el molinete está provisto de un limitador de par, que impide aumentar la tensión del muelle-motor más allá de un valor determinado.

Según una tercera característica igualmente importante de la invención, se ha previsto un embrague entre el último móvil del rodaje multiplicador del mecanismo y el eje de arrastre de la bobina y un dispositivo que acciona este embrague cuando la bobina se halla bloqueada sobre su eje.

Según otra característica interesante, el molinete comprende un guía-hilo formado por un anillo amovible, medios que permiten montar este anillo en por lo menos dos posiciones angulares distintas desplazadas en 180° una de otra con respecto a su eje de simetría sensiblemente paralelo al eje de la bobina.

Indicaremos ahora otras características y particularidades igualmente importantes del molinete para mosca según la invención, en la descripción que sigo, con referencia al dibujo anexo que representa una forma de ejecución dada a título de ejemplo no limitativo:

la fig. 1 es una sección vertical del molinete según la invención;

la fig. 2 es una sección según II-II de la fig. 1;

la fig. 3 es una vista parcial de la fig. 2 con supresión de uno de sus elementos;

la fig. 4 es una vista de dorso del molinete según la



- 8 J

342819

invención, y la fig. 5 muestra una sección de detalle según V-V de la fig. 4.

5

El molinete representado comprende una caja 1, de forma general cilíndrica, sobre la cara izquierda de la cual sobresale un eje 2 para el arrastre en rotación de una bobina 3 fijada amoviblemente sobre este eje.

La caja 1 está constituida por dos placas en material plástico 4 y 5, que contienen el mecanismo 6 al que va unido el eje 2, como describiremos después.

10

La placa 4 está vaciada por su parte central sobre un cañón 7 que sobresale a uno y otro lado de esta placa y que ajusta por su extremo derecho en una abertura 5a de la placa 5 mientras que su parte izquierda lleva el eje 2 que es hueco. La fijación en posición ensamblada de las placas 4 y 5 y del eje 2, amovible, se realiza por un tirante 8 aplicado a la izquierda, por su cabeza 8a, contra el extremo del eje 2 y del cañón 7 y que presenta a la derecha un fileteado 8b que permite el entornillado de una tuerca 9 que sujeta la placa 5 a la placa 4, al tiempo que permite que la primera gire con respecto a la segunda.

15

20

Es, en efecto, sobre esta placa sobre la cual actúa el pescador rotativamente cuando quiere armar el muelle 10 del mecanismo del molinete. Este muelle se tensa entre un saliente 5a previsto en la cara interna de la placa 5 (fig. 2) y una proyección 11a que presenta una pieza anular 11 solidaria angularmente de una rueda 12 montada en disposición giratoria sobre el cañón 7, por debajo de un puente 13 fijado a la placa 4.

25

30

La placa 5 presenta un endentado 14 con el que coopera un trinquete 15 (fig. 2) constituido por una palanca en materia plástica que gira en torno a un eje 16a montado entre el puente 13 y la placa 4 y cuya parte 15a opuesta al extremo de ajuste, es fle-



342819

xible y se apoya contra un tetón 16b. La parte 15a de la palanca 15 forma el elemento de tracción elástica del trinquete.

La rueda 12 anteriormente indicada constituye el primer móvil de un rodaje multiplicador que comprende un piñón 17 con el que engrana, una rueda 18 solidaria de este piñón y que gira con este último sobre un eje 19 fijado entre la placa 4 y el puente 13 y un engranaje 20 que engrana con esta rueda.

Este engranaje 20 va montado en disposición pivotante sobre el extremo derecho del eje 2, entre un saliente 2' de este eje y un disco 21 que es susceptible de un ligero juego longitudinal sobre el eje 2 pero que queda bloqueado angularmente por ajuste de un saliente 21' en una ranura longitudinal 2" del eje. El disco 21 queda impedido de salir del eje 2, por desplazamiento hacia la izquierda del disco, gracias a un clip 22.

Entre el disco 21 y el ajuste 20, que es igualmente susceptible de un ligero juego longitudinal sobre el eje 2, correspondiente al del disco, se halla dispuesta una guarnición de fricción 23 tal, que, ejerciendo sobre el disco 21 un empuje de izquierda a derecha de intensidad suficiente, este disco y la rueda 20 se hacen cinemáticamente solidarios, mientras que quedan locos entre sí si este empuje no existe.

El disco 21, la guarnición 23 y la cara izquierda de la rueda 20 constituyen, pues, los elementos de un embrague de enlace entre el rodaje del mecanismo de arrastre del molinete y el eje hueco 2. Gracias a este embrague, no podrá procederse a la extracción de la bobina 3 respecto al eje 2 más que provocando el aflojamiento del muelle-motor 10 en la forma que se describirá a continuación.

Para que este muelle 10 pueda armarse cuando la bobina se bloquea sobre el eje 2, es indispensable que la rueda 20 no pueda girar sobre sí misma, mientras que, por el contrario, deberá girar



342819

5
10
15
20
25
30

cuando haya de arrastrarse la bobina 3 en rotación bajo la acción del muelle. A tal efecto, el molinete para mosca según la invención está provisto de un dispositivo de bloqueo unidireccional que está constituido por el disco 21 anteriormente citado cuya superficie lateral se desarrolla en forma de tambor 21" en torno al cual se ha dispuesto un muelle anular 24, que presenta dos espiras en la forma de ejecución ilustrada, y cuyo diámetro es inferior al del tambor 21" en posición comprimida del muelle. Este muelle queda ajustado por un extremo 24' en una ranura 4' de la placa 4 y por el otro extremo 24", en una ventana 4" de esta placa, frente a un tope basculante 25.

Así pues, toda acción angular ejecutada sobre el eje 2 o sobre la rueda 20 en un sentido tendente a presionar el muelle 24 sobre el tambor 21" producirá el apoyo de este muelle sobre dicho tambor, que quedará impedido de girar en este sentido.

El eje 2 o la rueda 20 serán, por el contrario libres de moverse angularmente, ejerciéndose sobre uno u otra una acción de sentido contrario.

Este dispositivo de bloqueo unidireccional impide, pues, que se distienda el muelle motor mientras se mantiene el muelle 24 apretado sobre el tambor 21". Además, gracias a la acción conjugada de este dispositivo y del embrague formado por su disco 21, la garnición 23 y la cara izquierda de la rueda 20, el muelle motor 10 no podrá montarse nuevamente de modo exagerado, en una medida susceptible de provocar la rotura de este muelle.

Es evidente, en efecto, que tan pronto como el ajuste de las espiras del muelle 10 haya llegado a ser relativamente rígido, el par comunicado a la caja 5 será directamente transmitido a la rueda 20. Según una característica particularmente ventajosa de la invención, se ha previsto que el esfuerzo de compresión ejer-



342819

5 cido sobre la placa 21, de la manera que se indicará a continuación, a fin de mantener el embrague ajustado de modo insuficiente para impedir un deslizamiento del mismo cuando la rueda 20 recibe íntegramente el par ejercido sobre la placa 5, lo que equivale a decir que la proyección 11a se desplaza angularmente siguiendo la placa 5 tan pronto como la rueda 20 se desliza sobre la guarnición 23.

La acción del apoyo del muelle 24 sobre el tambor 21" puede anularse desplazando el tope 25 en dirección F para acercar el extremo 24" al muelle hacia su extremo 24" (fig. 3).

10 Este tope está formado por uno de los brazos de una palanca 20 articulada en 27 sobre la placa 4 y sometida a la acción de un muelle 28 que tiende a mantenerla en una posición tal que el tope 25 quede distante del extremo 24" del muelle 24.

15 La palanca 26 está en contacto con una paleta 29 fijada al extremo de una palanca de mando 30 articulada en 31 y que forma saliente por encima de la bobina 3, a lo largo del borde de la caja 1.

20 Es sobre esta palanca 30 sobre la que actúa el pescador cuando quiere recuperar hilo que anteriormente ha desenrollado de la bobina 3; por esta palanca el pescador provoca en efecto el cese de funcionamiento del dispositivo de bloqueo unidireccional del eje 2 que puede, pues, ser arrastrado en rotación por el muelle 10. La velocidad de rotación de este eje es función del desplazamiento imprimido al tope 25, es decir del aflojamiento del muelle 24 causado por este desplazamiento.

25 El eje 31 para el giro de la palanca 30 va dispuesto entre la caja 1 y un anillo 32 que rodea la placa izquierda de la bobina 3 y sujeto a la caja por cuatro espigas 33. Este anillo sirve igualmente de soporte para un anillo guía-hilo 34, en metal duro o en metal recubierto de un cromado duro. Tal guía-hilo va provisto, en efecto en su cara lateral de dos pares de salientes 34' y 34" que se

30



342819

5 extienden en dirección opuesta de par a par y que van a ajustar en unos alojamientos a del anillo 32 y respectivamente b, de la placa 4 de la caja 1. Según se ha representado, esta placa y este anillo presentan diferentes alojamientos similares a y b, lo que permite al pescador situar el anillo 32 en la posición que mejor le conviene, aflojando previamente unos tornillos 33' que aseguran la fijación del anillo 32 sobre las espigas 33.

10 La fijación de la bobina 3 sobre el eje 2 y el accionamiento del embrague 21, 23, 20 que liga este eje al rodaje del mecanismo motor se efectúan por intermedio del dispositivo que vamos a describir a continuación.

15 La superficie externa del eje 2 lleva una ranura helicoidal 2'''' cuya parte más próxima al extremo izquierdo de este eje desemboca sobre una cavidad 2a prevista en la prolongación del fondo de la ranura longitudinal 2'' anteriormente citada.

20 Esta ranura helicoidal está destinada a recibir un saliente 35' que presenta la cara interna de un manguito 35 montado en disposición corrediza sobre el eje y rodeado de un casquete 36 solidario del mismo. Este casquete va dispuesto en una cavidad 3' de la placa izquierda de la bobina 3 y un muelle 37 se halla situado entre el casquete y una guarnición anular 38 dispuesta en el fondo de la cavidad 3', bajo la parte central del buje o cubo de la bobina. Es el muelle 37 el que se encarga de desarrollar sobre el disco 21 el empuje necesario para ajustar el embrague del molinete.

25 El casquete 36 presenta en su cara lateral externa una serie de acanaladuras 36' y ajusta en forma deslizante por estas acanaladuras en unas ranuras correspondientes previstas sobre la cara interna 39' de un botón de bloqueo 39, el cual queda aprisionado por sus bordes elásticos, de modo pivotante, en una ranura anular prevista en la placa izquierda de la bobina 3. El conjunto queda así mon-

30



342819

tado de modo tal que toda rotación del botón 39 en uno sentido o en otro provoca un desplazamiento correspondiente del casquete 36 y en consecuencia, del saliente 35'. Como este saliente 35' queda aprisionado en la ranura helicoidal 2''', un desplazamiento angular del casquete 36 significará, pues, igualmente, un deslizamiento axial de este casquete con respecto al árbol hueco, 2, en el interior del botón 39. El paso de la ranura helicoidal 2''' se determina de modo que el esfuerzo desarrollado por el muelle 37 no pueda provocar por sí mismo la rotación del casquete 36 y su deslizamiento por el interior del botón 39.

La compresión máxima del muelle 37, necesaria para hacer ajustar el embrague del molinete, se obtiene cuando el saliente 35' está en la posición ilustrada en el plano e impide hacer correr la bobina 3 sobre el eje 2.

Se aflojará, por el contrario, el muelle 37 si el saliente 35' es conducido a la cavidad 2a, por un desplazamiento de 180° del casquete 36 y del botón 39 al que va unido este casquete. En este caso, podrá liberarse la bobina 3 del eje 2, puesto que el saliente 35' se deslizará hacia la izquierda en la fig. 1, a la cavidad.

En el molinete según la invención, estas dos posiciones del botón 39 y de los órganos asociados al mismo pueden determinarse gracias a dos inscripciones correspondientes: "LOCK" (bloqueado) y "UNLOCK" (desbloqueado) -fig. 4- que figuran sobre una plaquilla 40 solidaria de la bobina 3 y que pueden verse alternativamente a través de una ventana 39a recortada en el botón 30. Estas inscripciones se hallan distanciadas angularmente en 180°.

Para pasar de una inscripción a otra, se girará el botón 39 en sentido antihorario, sin que la bobina 3 gire sobre su eje, al estar retenida la misma por el dispositivo de bloqueo unidireccional.



342819

- 8

5 Es la bobina 3 el órgano que transmite el empuje ejercido por el muelle 37 sobre el disco 21 de este dispositivo. La colocación angular correcta de la bobina sobre el eje 2, necesaria para permitir el ajuste del saliente 35' en la ranura 2''' se obtiene por medio de un totón 3a que lleva la placa derecha de la bobina 3 y que va a ajustar en un paso correspondiente del disco 21.

10 Para permitir una lubricación total y completa de los rodajes del mecanismo del molinete y del interior del árbol 2, el cañón soporte 7 lleva unas aberturas de distribución 7', que permiten el paso del aceite, que se puede introducir bajo presión por el extremo izquierdo o derecho del cañón, una vez alejado el tirante 8. Unas aberturas 2a dispuestas en el eje 2, próximas a la rueda 20, cooperan con las aberturas 7' indicadas.

15 En el caso de que el muelle 10, o uno de los elementos de rodaje multiplicador del molinete haya de impedir el arrastre del eje 2, defecto que inmovilizaría totalmente un molinete de construcción tradicional, la bobina 3 podría, pese a ello, ser arrastrada, liberándose previamente el dispositivo de bloqueo unidireccional del árbol 2, por acción sobre la palanca 30: basta, en efecto, con introducir un vástago cualquiera, una ramita o el extremo de un lápiz, en uno de los doce orificios 3'a practicados en la placa izquierda de la bobina 3.

20 Señalaremos finalmente que, incluso en posición de desbloqueo, la bobina no puede caer por sí sola del eje 2 si éste se sitúa verticalmente contra la parte inferior: esta bobina presenta, en efecto, una arandela flexible 41 que oprime ligeramente al eje 2 y no cede más que en el caso de que se someta a la bobina a un empuje axial suficiente, en dirección opuesta a la caja 1.

30 Las ventajas del molinete descrito son, pues, las siguientes:



342819

- a) posibilidad de cambiar la bobina sin tener que desmontar el molinete;
- b) posibilidad de arrastrar esta bobina en rotación incluso si el mecanismo de arrastre se ha averiado, por ajuste de una espiga en uno de los orificios de la placa externa de la bobina;
- c) posibilidad de colocar el guía-hilo en posiciones diferentes, al gusto del pescador; en particular, hacerlo girar 180° con respecto a su eje de simetría paralelo al eje de la bobina, de modo que su lado eventualmente desgastado por el hilo pueda reemplazarse por su otro lado intacto;
- d) posibilidad de desmontar el mecanismo de arrastre estando seguro de que el muelle motor está aflojado al máximo;
- e) posibilidad de volver a montar a fondo el muelle motor sin peligro de que se rompa;
- f) lubricación centralizada de las partes giratorias del molinete;
- g) imposibilidad de que la bobina caiga por sí misma del eje de arrastre si se halla en posición de desbloqueo;
- h) ninguna pieza está en movimiento durante el desarme del muelle motor.

En resumen, la Patente de Invención que se solicita deberá recaer sobre las siguientes

-
-
-
-
-
-
-
-
-



342819

REIVINDICACIONES

5 1. Molinete de recuperación automática para la pesca con mosca, que comprende: una caja 1 que contiene un mecanismo de resorte 10 para el arrastre en rotación de una bobina de hilo 3 en el cual va dispuesta esta bobina a un lado de la caja; medios que permiten o bien bloquearla sobre el eje 2 accionado por el mecanismo, para su arrastre en rotación, o bien liberarla de este eje a fin de poder alejarla de la caja, por simple deslizamiento sobre el eje 2, caracterizado por un dispositivo 20, 21, 23 que acciona la distensión del resorte, sin arrastre de la bobina, cuando dichos medios se encuentran en posición tal que permiten el alejamiento de esta bobina.

15 2. Molinete según la reivindicación 1 en el cual el resorte 10 va unido cinemáticamente al eje 2 por intermedio de un rodaje multiplicador 12, 17, 18, 20, un embrague 20, 21, 23 estando dispuesto entre el último móvil 20 del rodaje y este eje 2, caracterizado por el hecho de que el último móvil 20 del rodaje está montado sobre el eje de modo que puede girar sobre sí mismo y correr sobre este eje en una longitud determinada, entre una superficie de apoyo 2' de este eje, en estribo, y una placa 21 solidaria angularmente del citado eje, pero susceptible de un juego longitudinal sobre éste correspondiente por lo menos al del móvil, por el hecho de que el embrague está formado por lo menos por una parte de esta placa 21, por la cara del móvil 20 situada frente a la placa 21, y por una garnición de fricción 23 colocada entre el móvil y la placa, molinete caracterizado además por unos medios de accionamiento del embrague que permiten acercar relativamente el estribo y la placa de modo suficiente para apresar el móvil y la garnición entre estos elementos y realizar un enlace cinemático entre el móvil y el eje.

30 3. Molinete según la reivindicación 2, caracterizado



342819

por el hecho de que la placa 21 constituye uno de los elementos de un dispositivo 21, 21", 24 de bloqueo unidireccional del eje 2.

5 4. Molinete según las reivindicaciones 1 y 2, caracterizado por el hecho de que la bobina 3 está en contacto con la placa 21 por una de sus caras y que dichos medios de bloqueo de la bobina 3 sobre el eje 2 están dispuestos de manera que ejercen sobre esta bobina un empuje axial suficiente para accionar el citado embrague cuando se bloquea la bobina sobre su eje 2, haciéndose nulo este empuje cuando la bobina no se halla bloqueada.

10 5. Molinete según la reivindicación 4, caracterizado por una ranura helicoidal 2'''' practicada en el eje 2, por una cabeza 36 de empuje de la bobina que ajusta con esta ranura por un saliente 35' y por un muelle 37 tensado entre la cabeza y la bobina, estando dispuesta la ranura 2'''' de manera que en una posición angular determinada de la cabeza sobre el eje, queda comprimido el muelle por esta cabeza y desarrolla sobre la bobina el empuje indispensable para el funcionamiento del embrague y, en una segunda posición angular de la cabeza, queda este muelle suficientemente aflojado para que el embrague deje de funcionar.

15 20 25 6. Molinete según las reivindicaciones 4 y 5, caracterizado por el hecho de que la cabeza 36 presenta un perfil externo cilíndrico con ranuras longitudinales 36' y está recubierto por un botón de accionamiento 39 que gira sobre la placa de la bobina opuesta a la caja, en la abertura de la cual se hallan dispuestas unas nervaduras 39' de forma y de disposición que corresponden a las ranuras 36' de la cabeza 36, ajustando esta cabeza con el botón por cooperación de las indicadas ranuras 36 y acanaladuras 39' y siendo deslizante dentro de su abertura.

30 7. Molinete según la reivindicación 6, caracterizado por una ventana recortada en una placa solidaria del botón y por unas



342819

5

inscripciones características de la posición de bloqueo y de desbloqueo de la bobina, existentes en un elemento solidario de la placa de esta bobina sobre la cual gira el botón, quedando situadas dichas inscripciones angularmente de modo que aparecen en la ventana 39a cuando el botón y la cabeza de empuje asociada ocupan una posición angular correspondiente a estas inscripciones (fig.2).

10

8. Molinete según la reivindicación 1, que comprende un guía-hilo formado por un anillo 34 amovible, caracterizado por medios que permiten montar este anillo en por lo menos dos posiciones angulares distintas desfasadas en 180° entre sí con respecto a su eje de simetría, sensiblemente paralelo al eje de la bobina.

15

9. Se reivindica por último como objeto sobre el que ha de recaer la Patente de Invención que se solicita: "MOLINETE DE RECUPERACION AUTOMATICA PARA LA PESCA CON MOSCA".

Todo conforme queda descrito y reivindicado en la presente Memoria descriptiva que consta de dieciséis páginas mecanografiadas y dibujos adjuntos.

20

Madrid, 8 de julio de 1967.

BERNARDO UNGRIA.

p.p.

25

30

342819



1967

FIG. 1

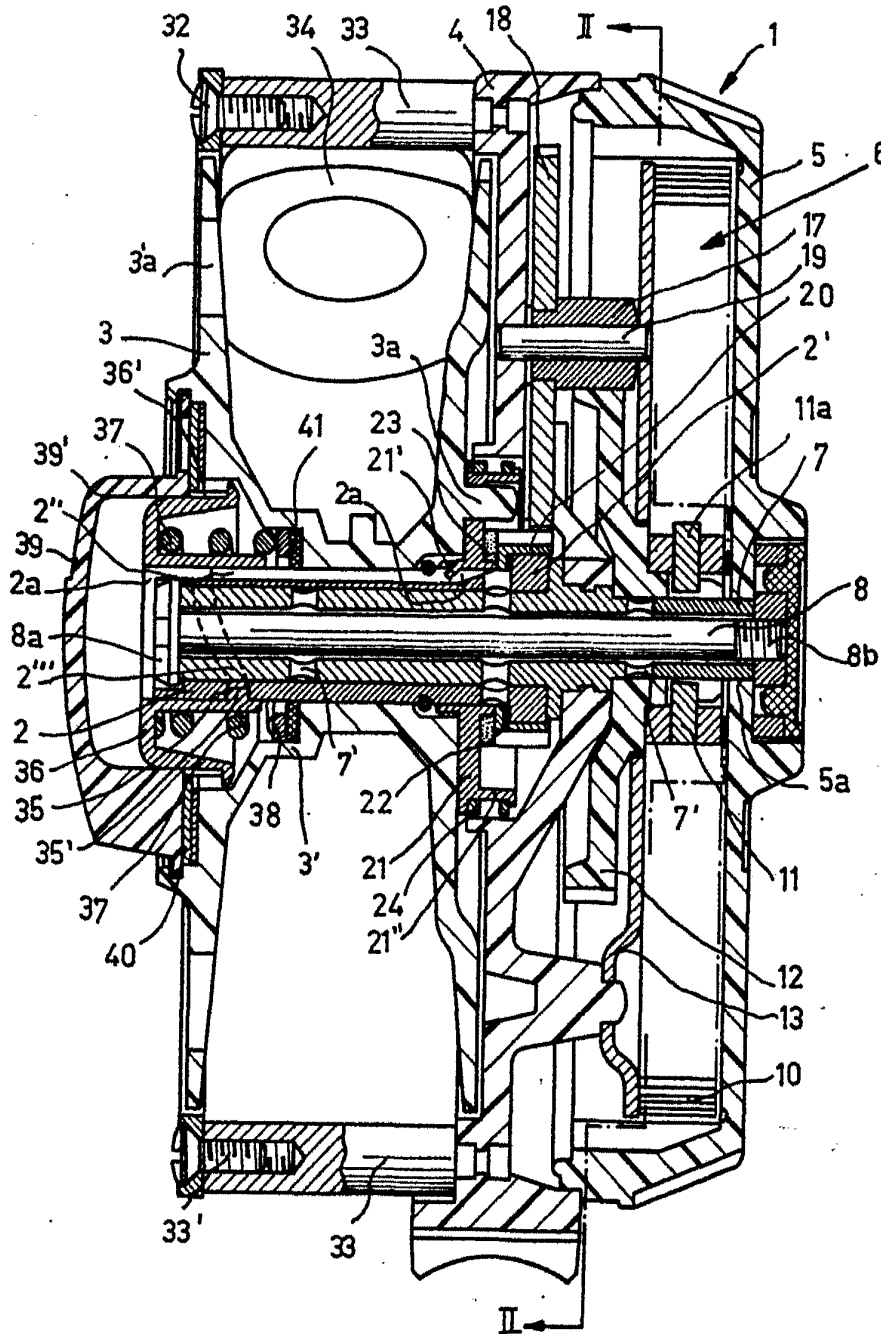

ESCALA VARIABLE
MADRID, DE _____ DE 19____
BERNARDO UNGRÍA
P. P.

342819

FIG.2



1967

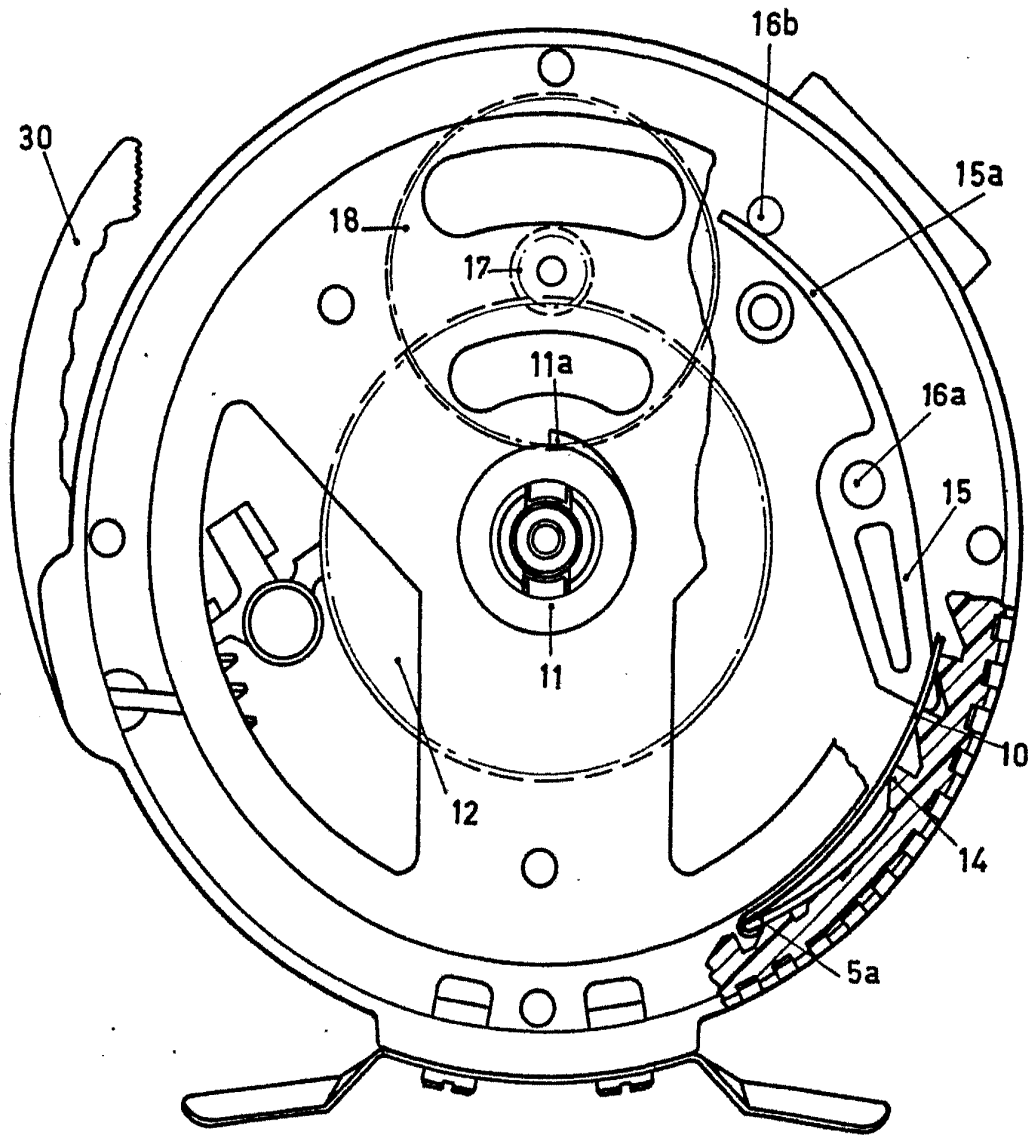

ESCALA VARIABLE
MADRID, DE JULIO DE 19
BERNARDO UNGRÍA
P.P.

342819



1967

FIG. 3

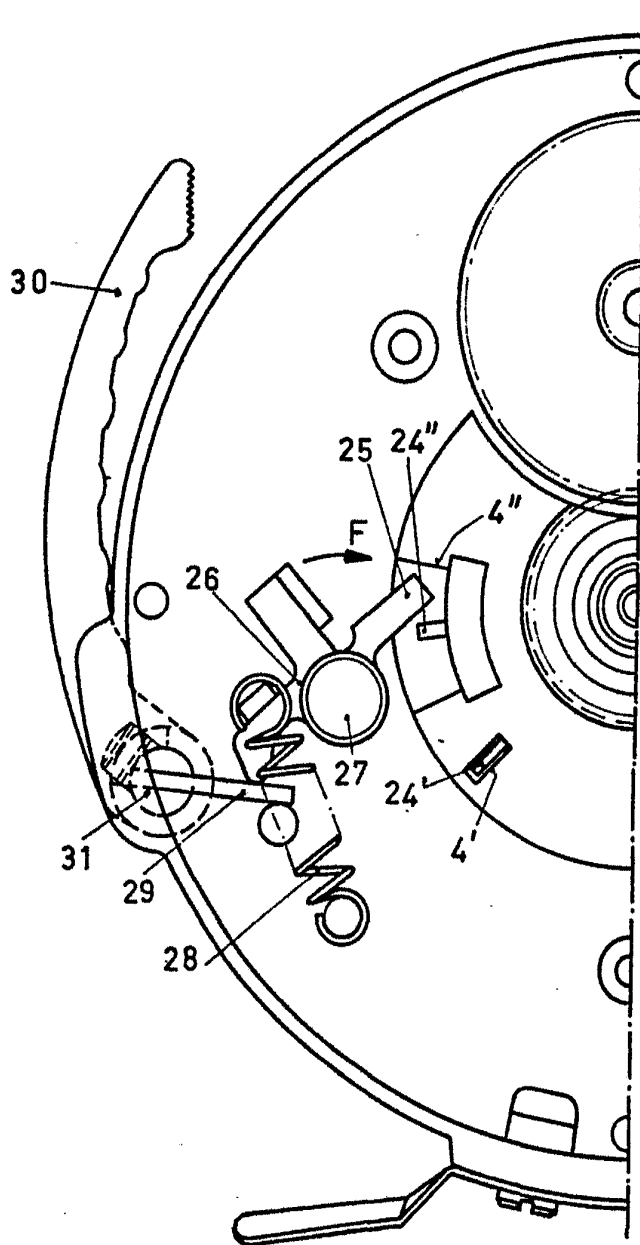

ESCALA VARIABLE
MADRID, DE _____ DE 19____
BERNARDO UNGRÍA
P. P.

342819



1967

FIG. 4

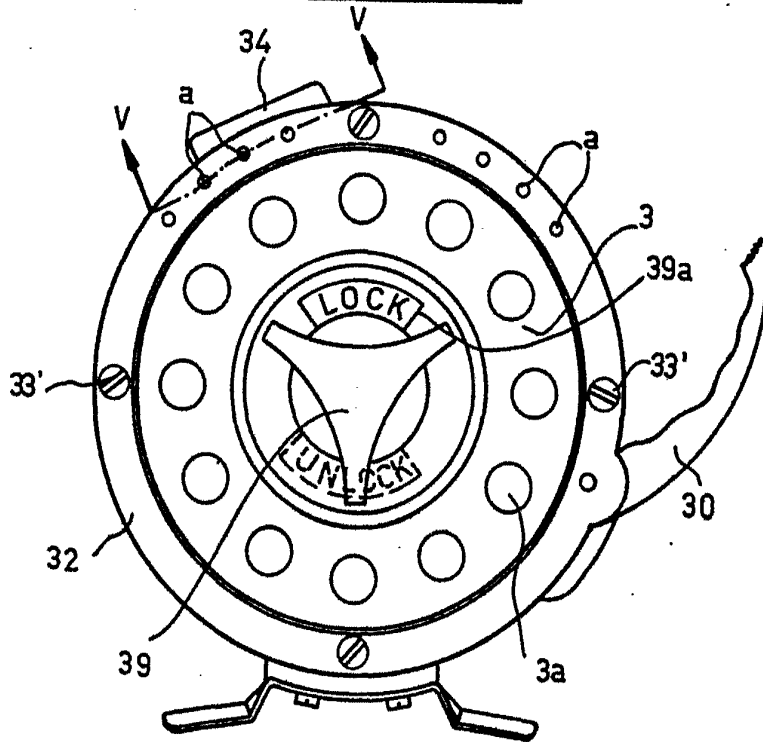
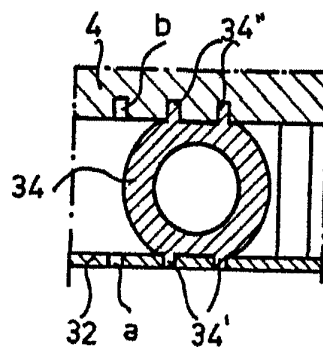

FIG. 5



ESCALA VARIABLE
MADRID, DE Julio DE 1967
BERNARDO UNGRÍA
P. P.