

342397

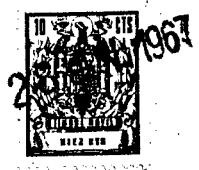

MEMORIA DESCRIPTIVA

que se acompaña a la solicitud de

UNA PATENTE DE INVENCION

a favor de Don Jacinto MORENO Herrero, de nacionalidad española, residente en BARCELONA, c/ Mallorca núm. 586,

por

"MÁQUINA PARA COMPACTACIÓN Y PAVIMENTACIÓN DE SUPERFICIES"

.....

La presente invención se refiere a una máquina especialmente diseñada para la realización de pavimentos, realizando de manera automática el extendido de las masas que han de formar el pavimento, la compactación de las mismas en los casos en que el mismo pavimento ha de ser continuo o por el contrario el rejuntado y posicionado de piezas elementales prefabricadas hidráulicas, cerámicas, terrazos, mármoles y otros que han de asentarse sobre bases resistentes y finalmente el pulido de terminación de las superficies.

10

La esencialidad de la máquina que se preconiza, consiste en un grupo compacto susceptible de deslizarse en autodesplazamiento sobre carriles-guías de nivel, comportan-

**POOR
QUALITY**



do un grupo motor encargado conjuntamente de realizar los desplazamientos, activar un pisón de compactación que ocupa
15 la parte inferior del conjunto y unos discos de pulir previstos en la misma parte inferior, a la vez que la misma máquina dispone de unos juegos de rastrillos ubicados en sus frentes y que mediante los adecuados mecanismos de accionamiento de regulación se encargan de la oportuna distribución
20 de las masas aportadas.

En la máquina que queda sucintamente descrita, el movimiento de desplazamiento se logra mediante una transformación y reducción del movimiento proporcionado por el motor principal y a través de un mecanismo de tornillo sin fin, de
25 manera que el desplazamiento es suficientemente lento para que la labor del pisón sea perfectamente eficaz. Este mismo pisón, de gran masa, es desplazado alternativamente por efecto de apoyo de unos rodillos incorporados en su bastidor sobre levas múltiples previstas en ruedas caladas sobre el árbol de salida del motor y cuyo árbol acciona, a través de
30 juegos de piñón y corona cónicos, otros árboles elementales que en la parte inferior atacan sobre los correspondientes discos de pulir, siendo susceptibles estos mecanismos de quedar desactivados para el funcionamiento de la máquina en labores elementales.
35

Para la mejor comprensión de cuanto antecede, se acompañan unas hojas de dibujos en los que se representa esquemáticamente la máquina que a continuación y con referencia a los mismos, se describe detalladamente.

40 En dichos dibujos :

La figura 1ª, es una vista en planta de la máquina a la que, para la mejor apreciación, se representa sin la cubierta superior y con seccionados convencionales.



45 La figura 2ª, es una vista de alzado frontal, seccionada a lo largo de uno de los ejes secundarios del mecanismo.

La figura 3ª, muestra la misma máquina en alzado lateral con sección según línea III-III de la figura 1ª.

50 La figura 4ª, es otra vista de alzado lateral, con sección en este caso a lo largo del plano indicado con la línea IV-IV en la figura 1ª.

 Según queda representado en los dibujos, el motor (1) presenta su árbol (2) prolongado en sus dos extremos, para recibir primeramente las coronas cónicas (3) que engranan en los piñones (4) de la misma naturaleza, los cuales, a través del árbol adecuado, imparten movimiento a la polea, (5) que a su vez y mediante la correa (6), preferentemente de tipo trapezoidal transmite un movimiento de giro a las poleas (7) que transmiten este giro a los discos inferiores de pulir (8) a través de los correspondientes árboles (9) y de manera que el movimiento de estos discos es sincronizado con la puesta en marcha del motor (1). El mismo motor y en las extremidades del árbol (2), presenta unos fileteados de tornillo sin fin (10) en los que se calan las rueda-s de dientes inclinados (11) que transmiten el movimiento de giro a los árboles secundarios y cruzados (12) que, en puntos intermedios, comportan unas coronas de levas (13) para el fin que másadelante se indica, a la vez que se rematan en las ruedas (14) que apoyan sobre los carriles de nivel (15) dotados de una pestaña de guía (16) y entre cuyo ancho se establece, en el frente de la máquina, un juego rastrillos (17) que efectuará la perfecta distribución de las masas aportadas que, en el endurecimiento o fraguado, han de constituir el piso y para lo cual previamente se compactan mediante la acción

55

60

65

70



75 del pisón (18) de acción de trabajo reforzada por la expansión elástica de los resortes (19) envolventes de sus guías y que tienden a oponerse a la acción de elevación proporcionada por las levas (13) al actuar sobre los rodillos (20) solidarizados en la carcasa (24) del pisón y alojada y protegida por la carcasa general de la máquina (25) en cuya parte superior emergen centralmente las extremidades rosca-
80 das de las guías (21) del pisón, para la recepción exterior de los volantes de control de elevación (22), a la vez que en la parte frontal y en la misma función respecto al rastrillo (17), existe otro mecanismo de elevación (23) para
85 regular y desactivar los rastrillos (17).

Descrita suficientemente la naturaleza y alcance de la invención, así como la manera en que la misma puede ser llevada a la práctica, se hace constar que en su realización podrán ser variables los materiales, formas y dimensiones, y en general, cualquier otro detalle accesorio o secundario, siempre que ello no altere, cambie o modifique la esencialidad propuesta.

95 Los términos en que queda redactada esta Memoria, son ciertos y fiel reflejo del objeto propuesto, debiéndose tomar con carácter amplio y nunca en forma limitativa.

El inventor se reserva el derecho de obtención de los oportunos Certificados de Adición complementarios por aquellas mejoras o perfeccionamientos que en lo sucesivo pudiera aconsejar la práctica.

100



N O T A :

La PATENTE DE INVENCION que se solicita, deberá recaer, precisamente, sobre las particularidades características de las siguientes reivindicaciones:

105 1ª.- Máquina para compactación y pavimentación de superficies, caracterizada por comprender medios de distribución de las masas aportadas para la formación de los pavimentos, medios de apisonado de la misma para su perfecta compactación y en su caso para el arrejuntado y ali-
110 sado de pequeñas piezas elementales, que en conjunto forman el pavimento, y medios de pulido para la superficie del pavimento formado, constituidos por una serie de discos giratorios establecidos en la parte interior del conjunto en el que se previene un motor único que actúa los diferentes mecanismos integrantes y proporciona el autoavance de la máquina.
115

2ª.- Máquina para compactación y pavimentación de superficies, según la reivindicación 1ª, caracterizada porque los medios de distribución de las masas aportadas están formados por unos rastrillos previstos en el frente de la máquina y graduables en altura mediante mecanismo de accionamiento manual desde la parte superior del bastidor de la misma, los cuales permiten la elevación de los rastrillos hasta la separación adecuada para la inactivación de su funcionamiento.
120

125 3ª.- Máquina para compactación y pavimentación de superficies, según reivindicación 1ª, caracterizada porque el árbol motor, emergente en ambos lados del mismo, comporta en medias extensiones unas coronas cónicas que engranan unos



130 piñones de la misma naturaleza que se soportan en la tapa superior de la cubierta de la máquina recibiendo superiormente sendas poleas acanaladas que mediante transmisión adecuada transmiten movimiento de giro a otras poleas caladas en las extremidades superiores de unos árboles que por la parte inferior de la máquina reciben a los discos de pulir.

135 4ª.- Máquina para compactación y pavimentación de superficies, según reivindicación 1ª, caracterizada porque las extremidades del árbol motor se presentan talladas en husillo de tornillo sin fin que transmite movimiento a rueda dentada de dientes inclinados caladas en ejes cruzados que en sus extremos disponen de ruedas que facilitan el desplazamiento de la máquina por encajado de las mismas en pestañas pertenecientes a carriles de guía y nivel.

140 5ª.- Máquina para compactación y pavimentación de superficies, según reivindicaciones 1ª y 4ª, caracterizada porque los ejes cruzados disponen en medias extensiones de unas ruedas de levas en las que apoyan libremente unos rodillos incorporados al bastidor del cuerpo del pisón al que elevan alternativamente para provocar su posterior y rítmica caída que se ayuda de la tensión elástica de resortes envolventes de las guías de este mismo cuerpo, y cuyas guías se prolongan en mecanismos roscados que asoman superiormente a la cubierta del conjunto para recibir los oportunos volantes que en actuación manual regulan la altura de impacto en elevación susceptible de prolongarse hasta la retirada del conjunto del pisón fuera de la acción de los cuerpos de leva que proporcionan el movimiento.

155 6ª.- "MÁQUINA PARA COMPACTACIÓN Y PAVIMENTACIÓN DE SUPERFICIES".

Todo según queda expuesto en la presente Memoria,



28

que consta de siete hojas foliadas y mecanografiadas por una sola cara, y dos hojas de dibujos que con la misma se acompañan.

MADRID, 28 de Junio de 1.967.

F. A.
Modesto Pablos
F. P.
Pablos



FIG. 1.

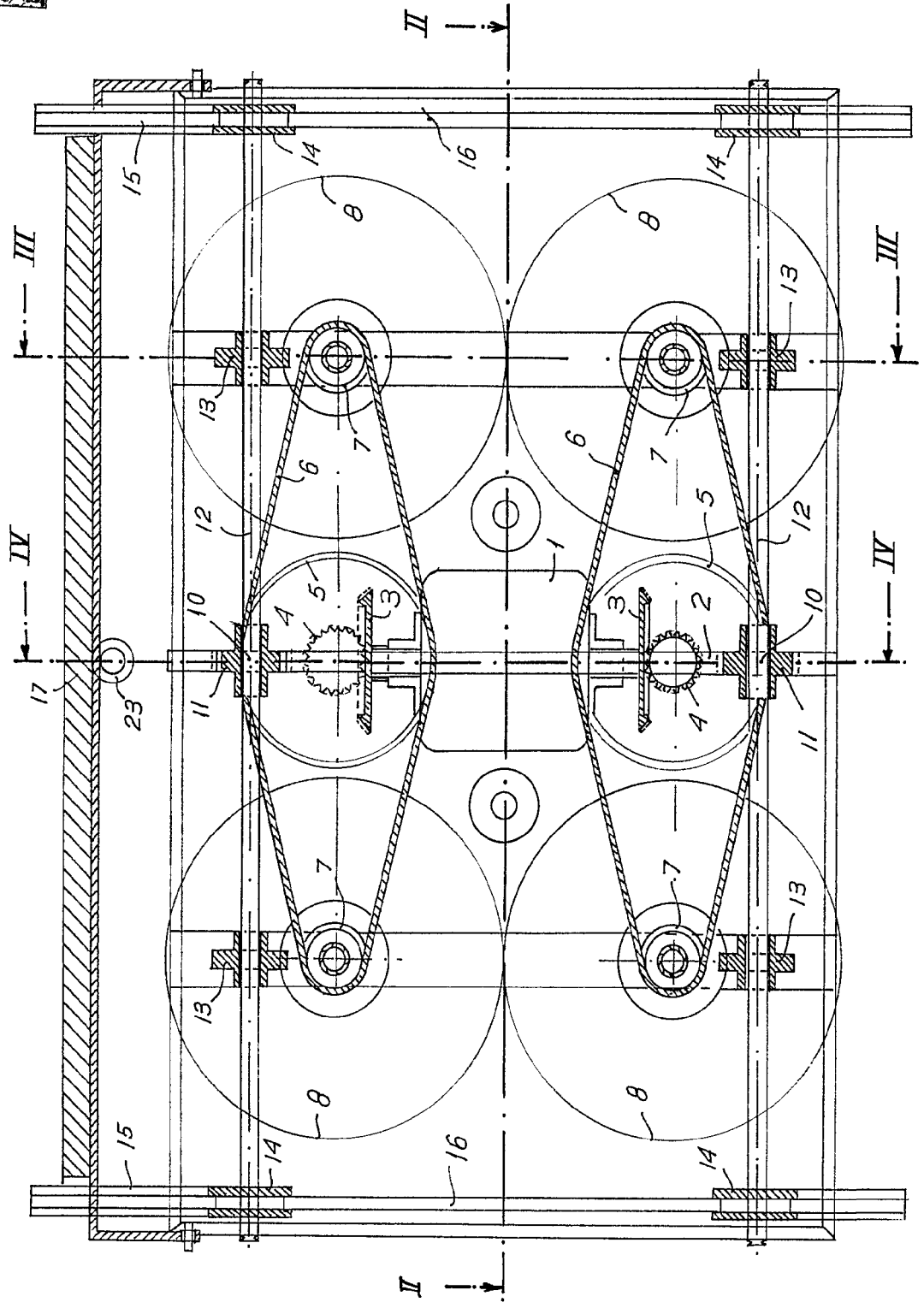

Madrid.

28 JUN. 1967

Handwritten signature

ESCALA VARIABLE.

FIG. 1.

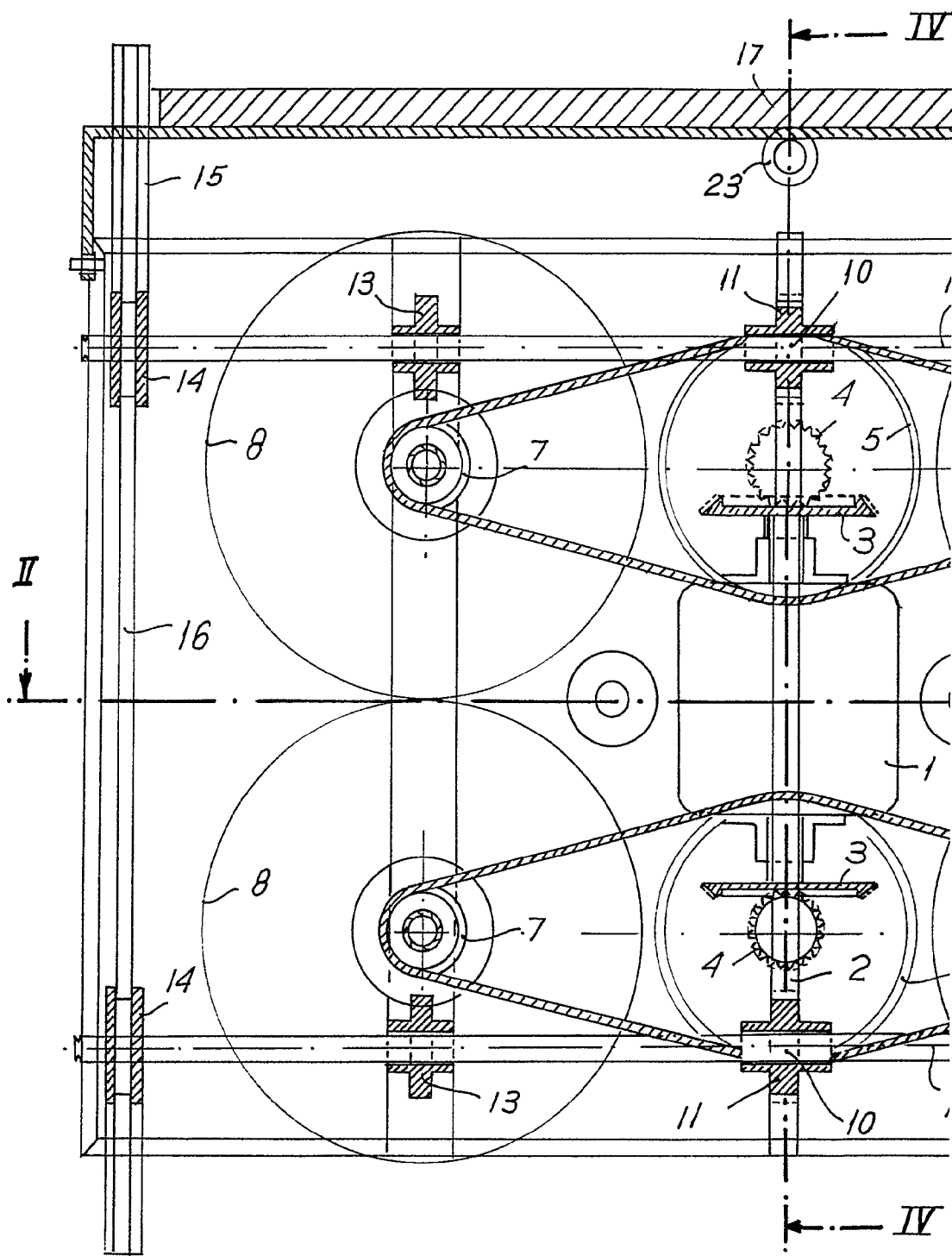

ESCALA VARIABLE.

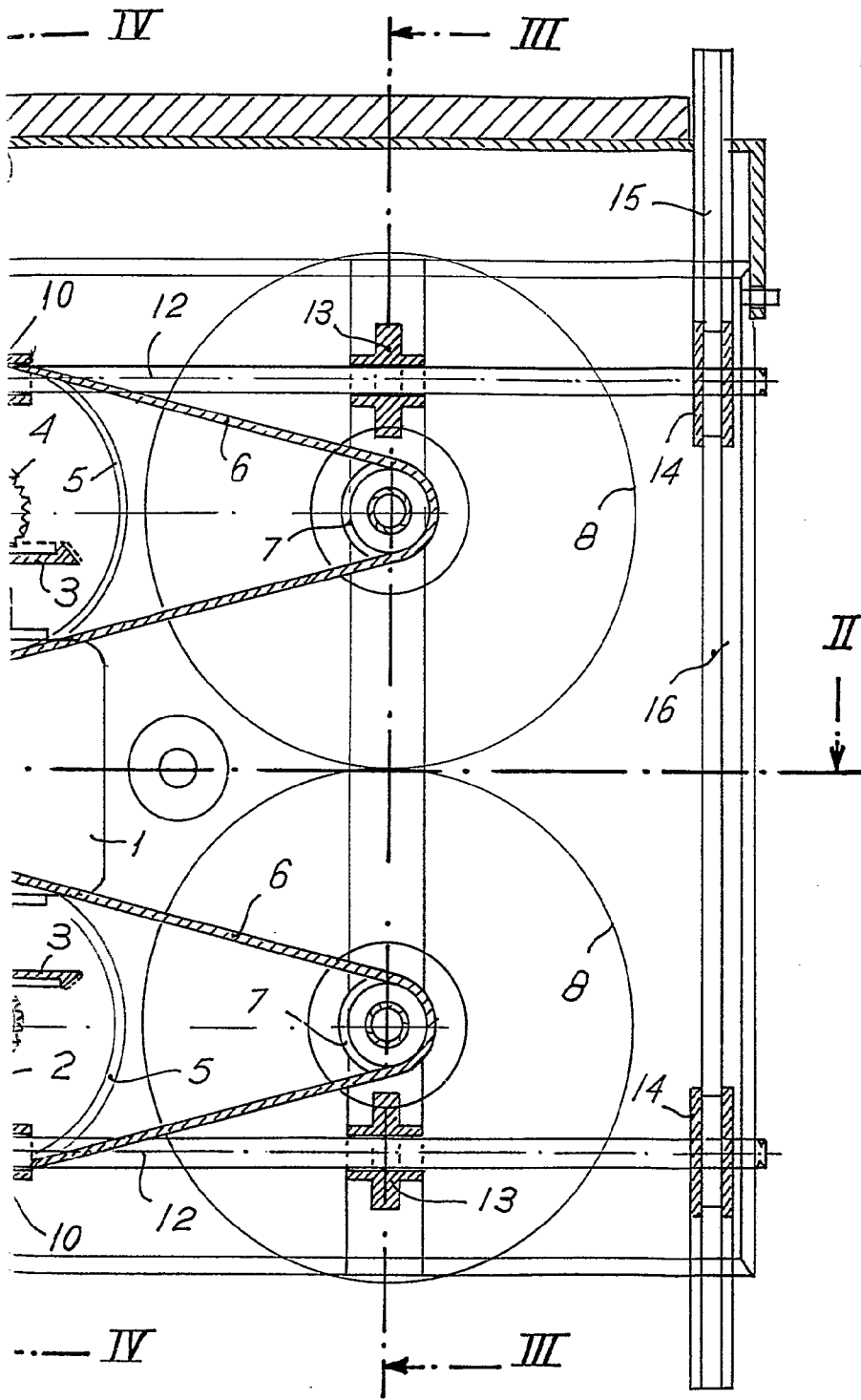

Madrid.

28 JUN. 1967

Modesta Polo
Modesta Polo

FIG. 2.

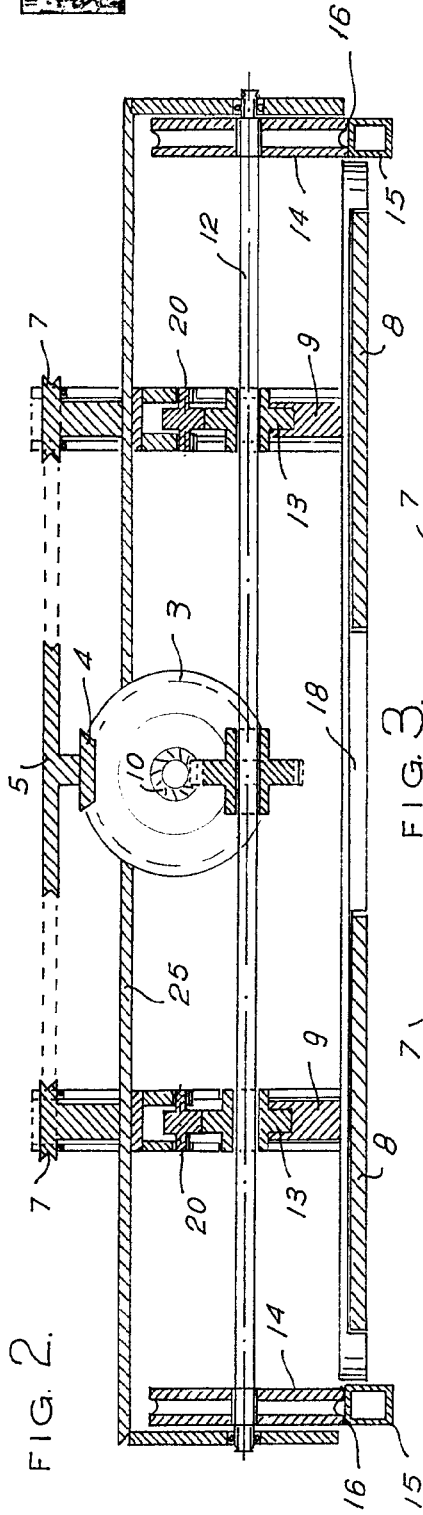

FIG. 3.

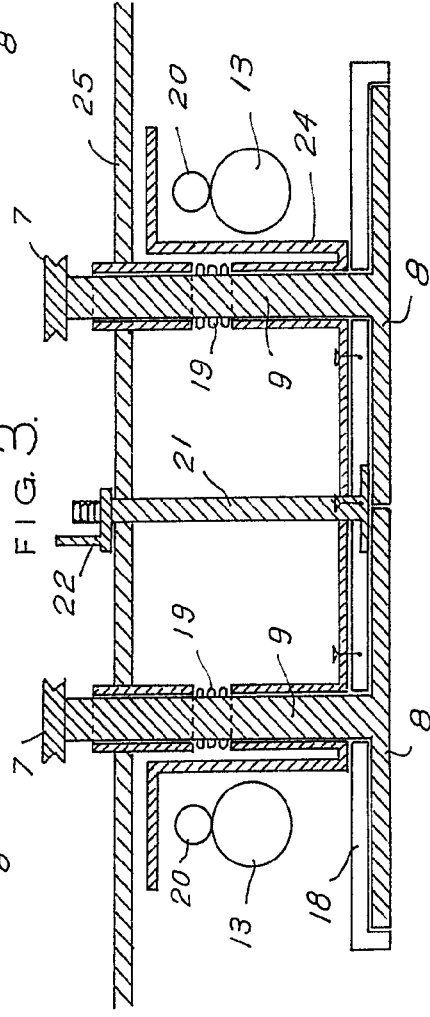
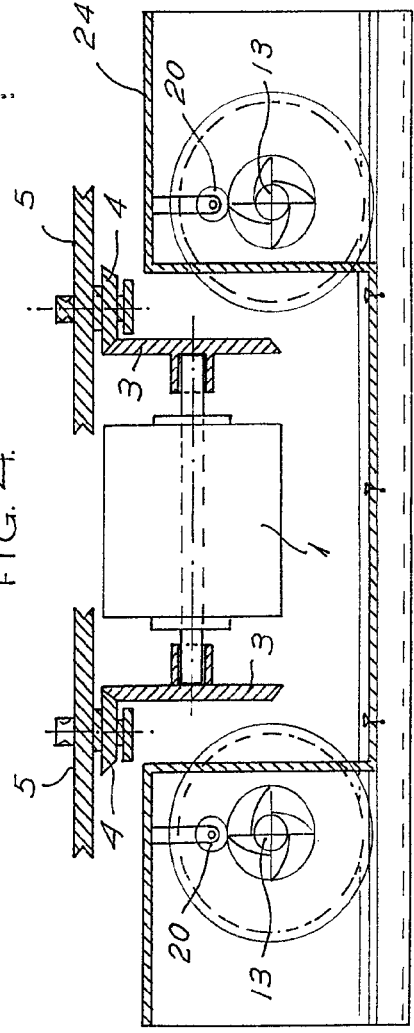

FIG. 4.



ESCALA VARIABLE.

Madrid.

28 JUN 1967



JACINTO MORENO HERRERO.

FIG. 2.

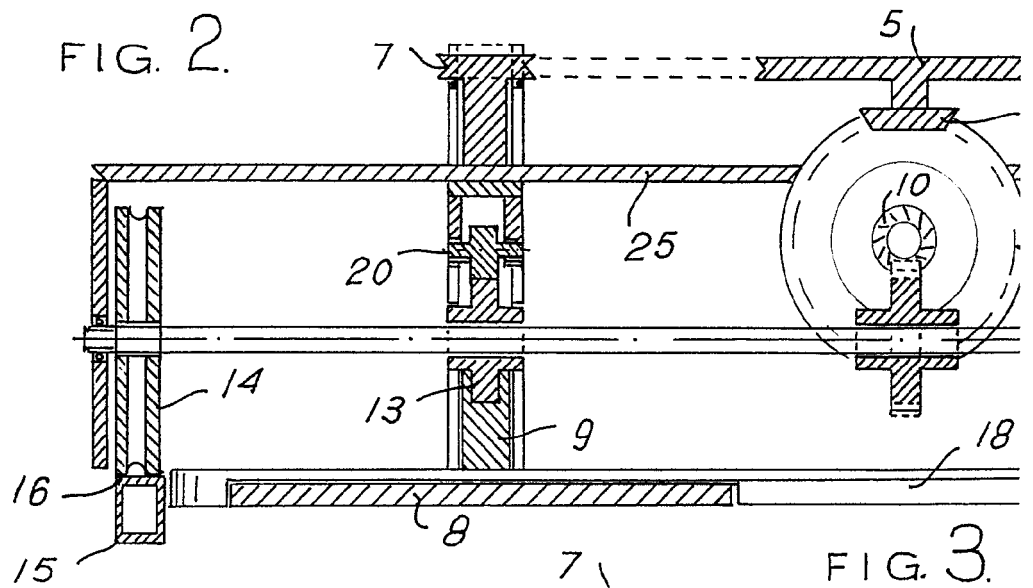

FIG. 3.

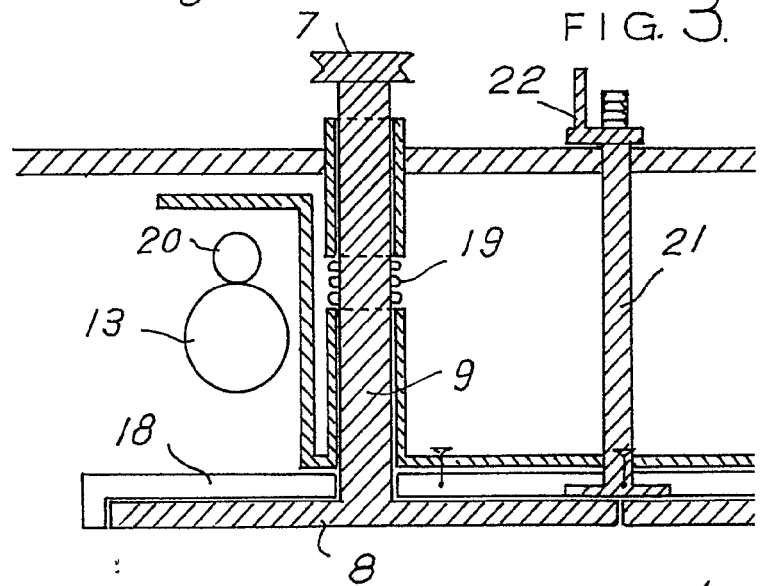
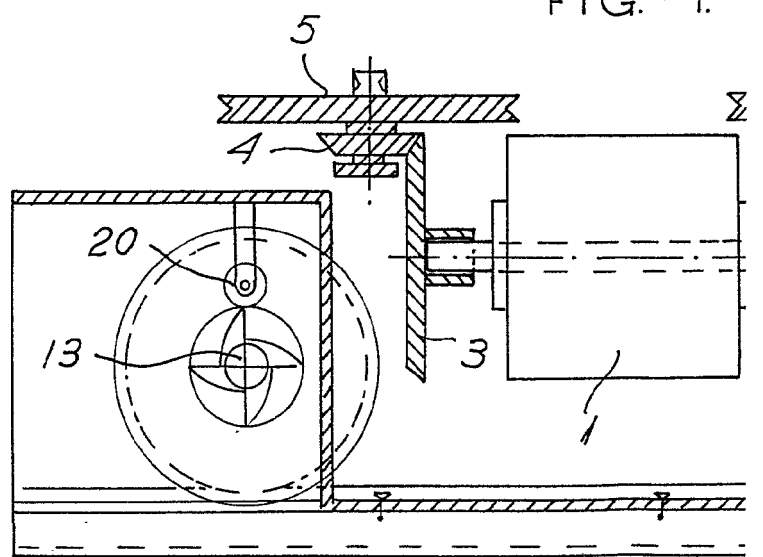
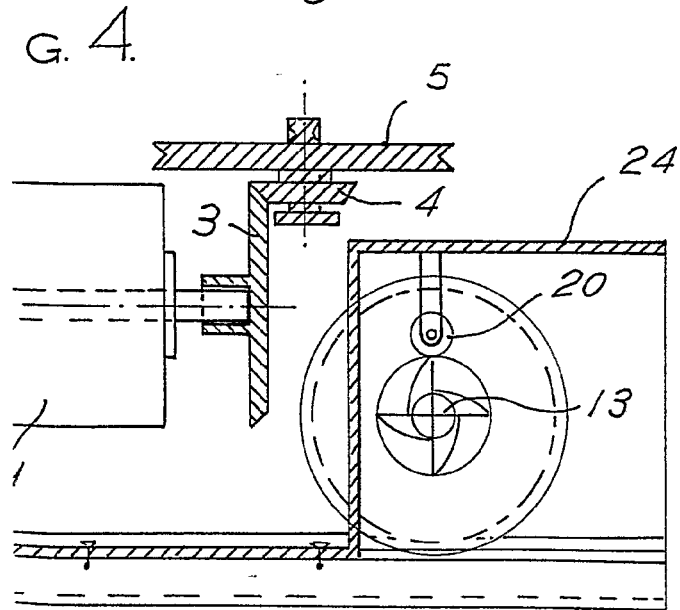
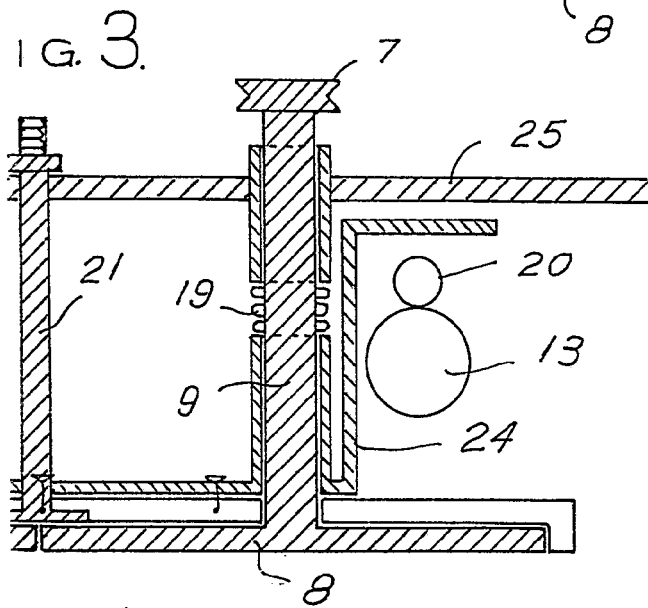
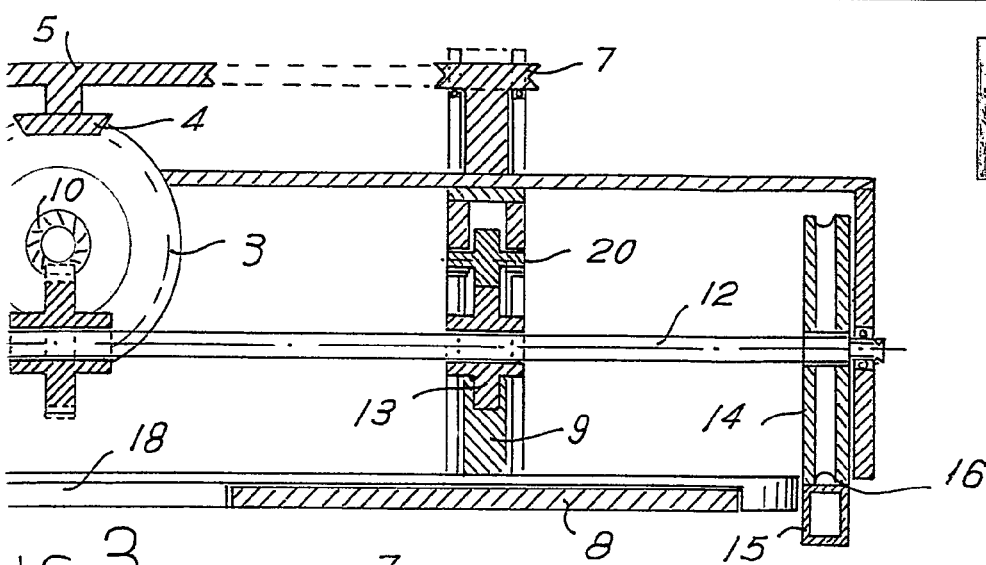

FIG. 4.



ESCALA VARIABLE.



28 JUN. 1967

Modesta Pola

Madrid.