

342383



342383

PRIMER CERTIFICADO DE ADICION
A LA PATENTE DE INVENCION N^o 324.490
A favor de

Don Antolin ROMERO LA CRUZ
de nacionalidad española-
residente en Madrid, c/ Caunedo n^o 22.

P o r

MEJORAS INTRODUCIDAS EN EL OBJETO DE LA PATENTE PRINCIPAL
POR "APARATO AUTOMATICO, LAVA CUÑAS SANITARIAS"

MEMORIA DESCRIPTIVA

Consiste el objeto del presente primer certificado de adición a la Patente de invención n^o 324.490 por "Mejoras en el objeto de la Patente principal por: aparato automático, lava cuñas sanitarias".

5 Con ellas se mejora notablemente el funcionamiento del mentado aparato automático, por la radicalidad de sus partes renovadas que benefician extraordinariamente a la función del mismo en todos sus aspectos.

10 Para la mejor comprensión del objeto de éstas mejoras introducidas en la referida patente se acompaña un plano explicativo de sus particularidades esenciales a título de

342383



ejemplo no limitativo.

En la Figura -A- se aprecia en corte y lateral de las particularidades interiores de éstas mejoras.

15 En -1- se aprecia el cuerpo general.

En -2- el conducto pulverizador que actúa en dos sentidos de frío ó calor por medio de agua en su debido estado realizada desde su exterior.

20 En -3- se aprecian unas salidas para efectuar la debida distribución del líquido cualquiera que sea su estado y que, en virtud de las mismas se empieza por la parte superior y termina en su parte media en sentidos laterales y bajo.

En -4- se aprecia un sifón para la salida de la limpieza efectuada en la cuña.

25 En -5- se aprecia la salida del agua efectuada la correspondiente limpieza de la cuña.

En la Figura -B- se aprecia una vista en corte delantera de la pulverización y descarga del agua viéndose la parte superior:

30 En -6- la manipulación del servicio de agua caliente ó fría.

En -7- entrada general del agua.

En -8- fluxómetro con caída de agua en el interior del aparato en su misma parte superior.

35 En la Figura -C- se aprecia el dispositivo de cierre del aparato:

En -9- manivela de acción que actúa en dos sentidos.

En -10- dos aletas de abertura ó cierre de la puerta.

40 En -11- sujeción de las mentadas aletas a una pieza giratoria para que éstas tengan el movimiento que interese.

En -12- pieza central para que, en conjunción con la manivela puedan desplazarse ó reglegarse las dos aletas.

En el dibujo adjunto se aprecian las posiciones de cerra-

342383



da ó abierta la puerta.

45 Como se apreciará, éstas mejoras completan mejor servicio según los casos que la patente principal.

El sifón mejora en determinados casos la finalidad a que se aplique el aparato por su debida particularidad en conjunción con pulverizador que realiza la limpieza y ello tambien
50 por el modo de caída ó entrada de agua desde su parte superior.

El complemento de las mejoras se realiza con el cierre automático y práctico que se expresa.

Descrito suficientemente el objeto de las presentes mejoras
55 siempre y cuando no se altere la esencialidad de la Patente de invención podrán mejorarse.

REIVINDICACIONES

Reivindica el recurrente la propiedad y el derecho exclusivo de fabricación en todo el territorio español del objeto del presente primer certificado de adición a la Patente de
60 invención nº 324.490 caracterizada en las siguientes reivindicaciones:

1ª.- Mejoras introducidas en el objeto de la Patente principal nº 324.490, por "APARATO AUTOMATICO, LAVA CUÑAS SANITARIAS", caracterizado esencialmente por un dispositivo pulverizador que actúa en el interior del aparato en varias direcciones merced a sus brazos y cuerpo superior, entrando el agua por caída por su parte y controlada la acción de limpieza por un sifón situado en su parte inferior y salida del líquido y residuos en el mismo.
65
70

2ª.- Mejoras introducidas en el objeto de la Patente principal nº 324.490, por "APARATO AUTOMATICO, LAVA CUÑAS SANITARIAS", caracterizado esencialmente porque el cierre de la

342383



75 puerta, se efectua por medio de un juego de manivela que actúa sobre una pieza portadora de dos aletas movible en dos direcciones de juego libre para abrir ó cerrar según se incline la posición de la manivela en posición de cerrado en sentido vertical e inclinada en cualquier dirección abertura.

80 3ª.- Por "MEJORAS INTRODUCIDAS EN EL OBJETO DE LA PATENTE PRINCIPAL Nº 324.490, POR "APARATO AUTOMATICO, LAVA CUÑAS SANITARIAS".

85 Sean cuales fueren las circunstancias que concurran en la esencialidad del primer certificado de adición a la mentada Patente de invención.

Consta ésta memoria descriptiva de cuatro hojas mecanografiadas, numeradas, foliadas y acompañadas de una hoja de planos a título de ejemplo no limitativo.

Madrid, 27 de Junio de 1.967

P.A.

342383



FIG. A

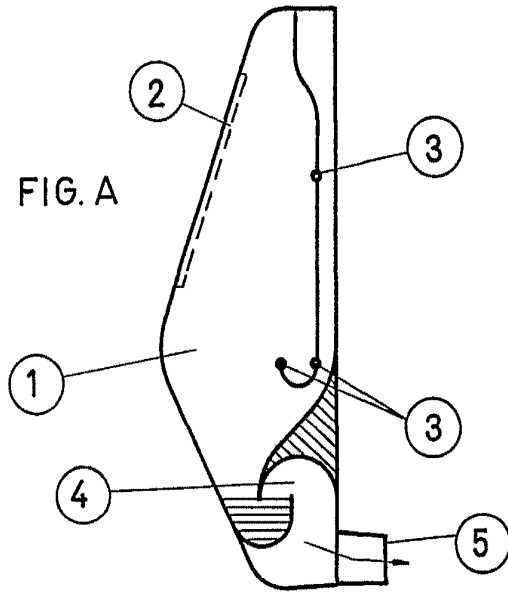

FIG. B

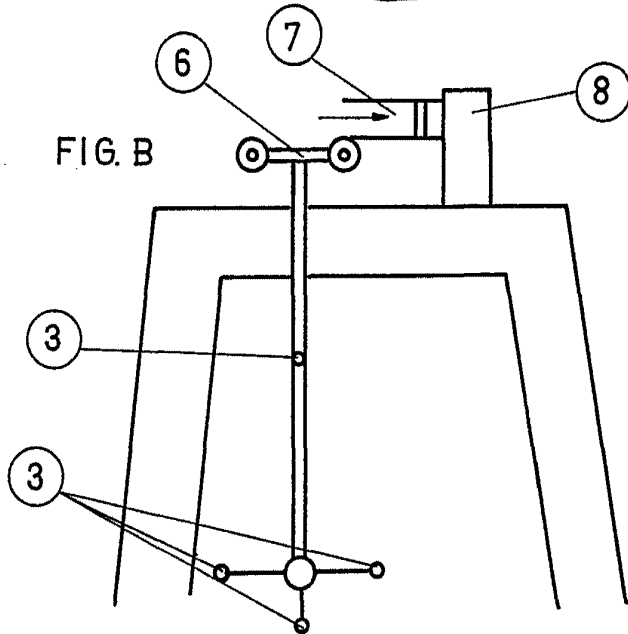
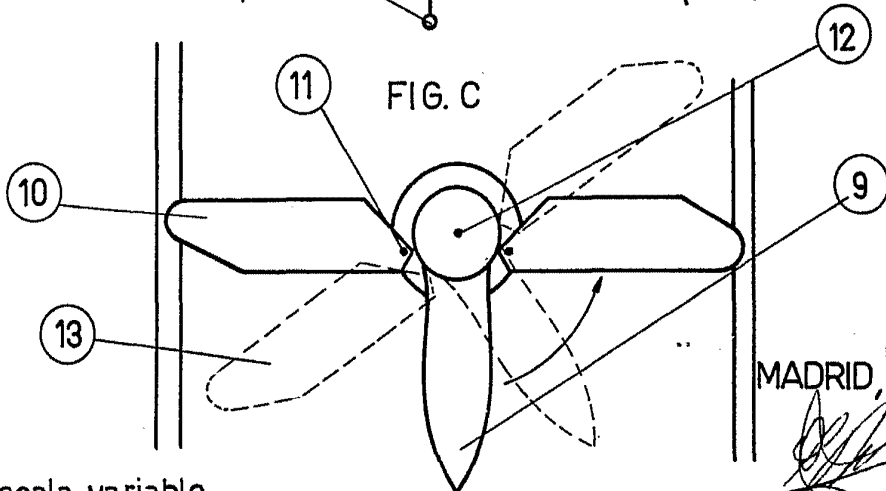

FIG. C



Escala variable.

MADRID 27 JUN 1967